



**ACOUSTICS**

# M3 Soundbar

OWNER'S MANUAL



# Contents

<b>1. Introduction</b>	4
<b>2. Package Contents</b>	5
<b>3. Wall Mount</b>	6
<b>4. Controls</b>	7
Top Panel	
Front	
<b>5. LED Flash Pattern</b>	8
<b>6. Connections</b>	9
Bluetooth®	
HDMI (ARC)	
Optical Input	
Analogue Input Line In 1	
Analogue Input Line In 2	
AC Mains Input	
USB (for service only)	
<b>7. Remote control</b>	13
<b>8. Operation</b>	14
On / In / Wall EQ	
Power and Standby	
Deep Standby	
Auto On / Off	
Auto On / Off Times	
Auto Source Select	
Low Source Volume (LSV™)	
Source Volume Control	
Bluetooth®	
MoviEQ™	
Lip Sync	
<b>9. Cable / satellite remote control</b>	19
<b>10. Specification</b>	21
<b>11. Warranty</b>	22
<b>12. Glossary</b>	23

# 1. Introduction

Thank you for purchasing Q Acoustics.

This manual is intended to take you through the setup and installation of the M3. It will help provide a trouble free setup and optimum performance from the product.

Please read the instructions, important safety information and warnings carefully before installation and use, to ensure the safe and satisfactory operation of this product.

The M3 is simplicity redefined; where beautifully engineered sound meets beautiful design.

This is an elegantly compact soundbar with a big heart to fill your living room without the clutter of a full Hi-Fi system or even a soundbar with a large external subwoofer.

Q Acoustic's Auto Source Selection (ASS) is designed to seamlessly integrate into your home setup. The M3 is a true plug and play soundbar. Connect it to your television using the ARC HDMI input and forget about it. The M3 becomes one with your TV, leaving you to discover both sides of this unique product, Music and Movies.

Our built in aptX® Bluetooth® wireless input frees the world of music at your fingertips to fill your home with superbly detailed and dynamic audio reproduction. Discover subtle layers in your music that have been left previously unheard and enjoy music as was intended!

Switch on the TV and the M3 brings clarity of speech and a depth of soundscape that transforms your TV sound... and when you engage the MoviEQ™ your home will rumble with powerful bass and dynamics for that full blooded movie experience!

Wall-mounted or shelf-mounted the elegant and compact M3 will form an audio centrepiece for your home entertainment.

We hope you enjoy the Q Acoustics experience.

## 2. Package Contents

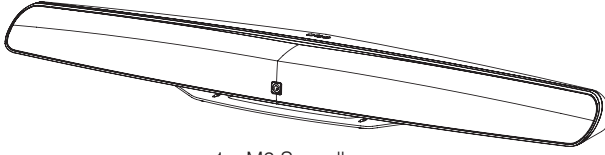

1 x M3 Soundbar

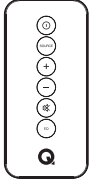

1 x Remote Control



1 x Lithium Battery  
(3V, CR2025)

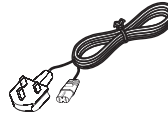

1 x Mains Cable  
(Regional mains cable)



1 x HDMI Cable

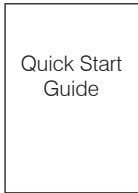

1 x Quick Start Guide

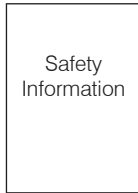

1 x Safety  
Information



1 x Wall Mounting  
Template

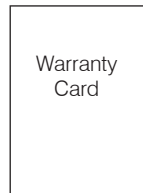

1 x Warranty Card

### 3. Wall Mount

Q Acoustics accepts no liability for damages caused by incorrect assembly, installation or improper use.

Ensure that the wall is of sufficient strength to hold the weight of the Soundbar and mounting bracket.

If there is any doubt regarding the condition or the load bearing of the wall, please consult a specialist from the building trade.

The wall fixings used must be suitable for the type of wall (materials, thickness, condition), so that the maximum load bearing of the wall can be guaranteed.

Ensure that no electrical cables, water pipes or gas pipes are located within the wall.

Before mounting, check the location of the nearest mains socket. Use a spirit level when attaching the wall bracket.

Wear safety goggles when drilling.

Keep small parts out of reach from children.

1.

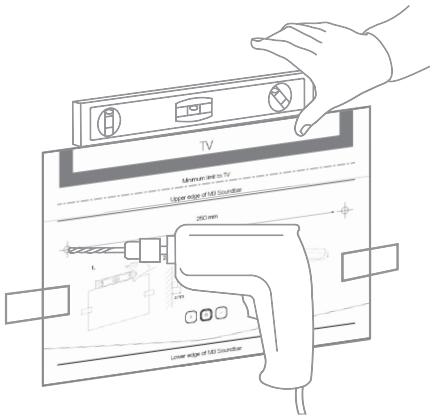

2.

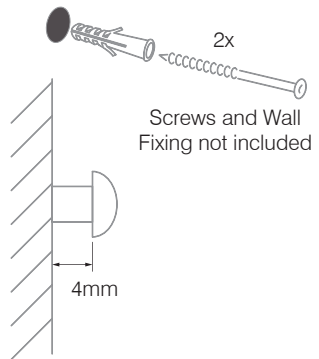

3.

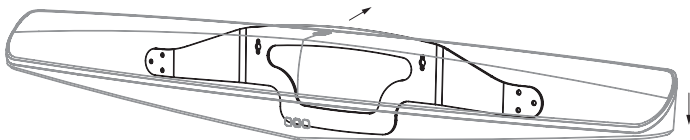

## 4. Controls

### 4.1. Top Panel

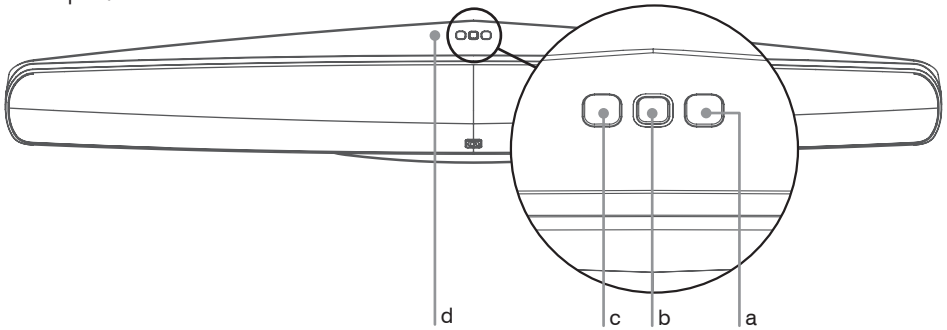

- a. Volume Up
- b. Standby Button / Status LED
- c. Volume Down

d. NFC Pairing Location  
(Removable sticker)

### 4.2. Front

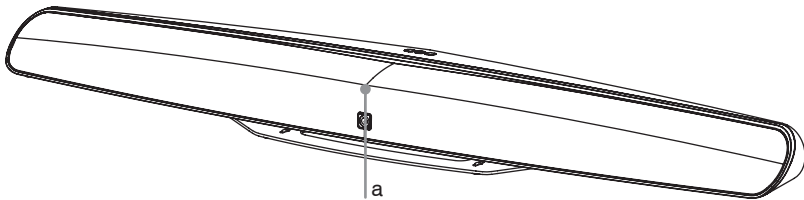

#### a. IR Sensor

The IR sensor is hidden behind the speaker grille in the centre towards the top of the Unit. This sensor **MUST** be unobstructed for direct line-of-sight to the remote, or the remote will not be able to control the Unit.

## 5. LED Flash Patterns

### No Light = Off

Power is disconnected.

### Dim Red = Off (DEEP STANDBY)

Power cord is connected and the Unit is in DEEP STANDBY.

### Solid Red = Off (STANDBY)

Power cord is connected and the Unit is in STANDBY.

### Solid Purple

HDMI input is the active source.

### Solid White

Optical input is the active source.

### Solid Blue

Bluetooth input is the active source and is Paired with a Bluetooth device.

### Solid Green

Analogue input (Line in 1 or Line in 2) is the active source.

### Quick Blue Flash

Bluetooth input is the active source and is currently searching for a Bluetooth device to Pair with.

### Yellow

MovieEQ setting is toggled between On / Off.

### Any Colour Slow Flash

Currently active source is MUTED.



## 6. Connections

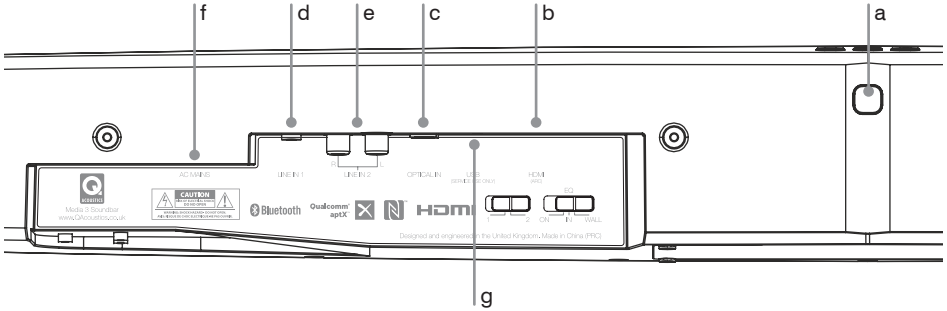

- a. Bluetooth Pair Button
- b. HDMI (ARC) Input
- c. Digital Optical Input
- d. Analogue Line In 1
- e. Analogue Line In 2
- f. AC Mains Input
- g. *USB for Service Only*

**a. Bluetooth Pair Button**  
(see section 8.9.)

**b. HDMI (ARC)**

HDMI (ARC) is for connection to the Audio Return Channel (ARC) socket on a TV or other source. If there is a choice between HDMI or Optical connection to the Unit choose HDMI to enable Consumer Electronic Control (CEC). When the HDMI source is active the status LED will be PURPLE.

**Note:**

Audio output of a TV, Blu-ray disc player, games console, or DVD player connected to the Unit via HDMI, must be set to PCM (two channel stereo) in the source setup.

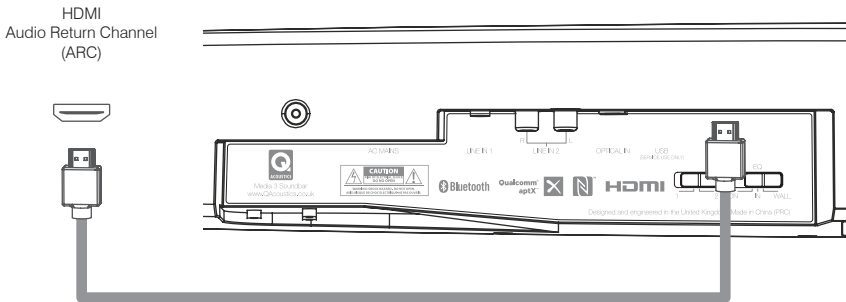

### c. Optical Input

Optical In is for connection to the Digital Optical output on a TV or other source. If there is a choice between Optical or Analogue connection to the Unit choose Optical for superior audio quality. When the Optical Source is active the status LED will be WHITE.

**Note:**

Audio output of a TV, Blu-ray disc player, games console, or DVD player connected to the Unit via Optical Digital, must be set to PCM (two-channel stereo) in the source's setup. Optical connection to a CD player does not require a special setting.

AUDIO OUT  
Digital - Optical

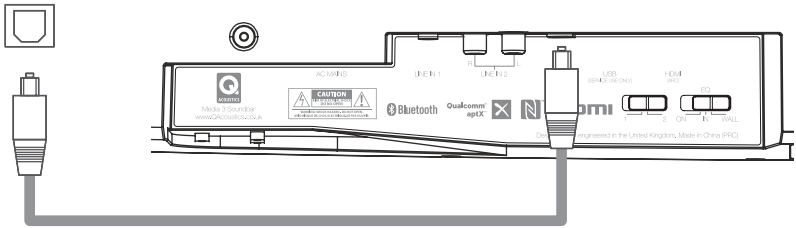

### d. Analogue Inputs Line In 1

The Unit has two options for Analogue audio connection. The Status LED will be GREEN when an Analogue input is in use.

AUDIO OUT  
Headphones

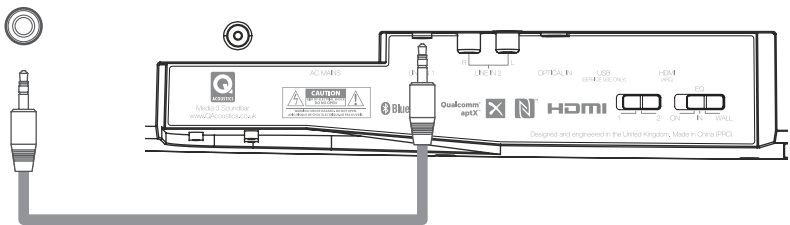

### e. Analogue Inputs Line In 2

Connect the RCA L&R audio output from a TV or other source to the LINE IN 2 sockets using a Phono RCA cable.

AUDIO OUT  
Analogue

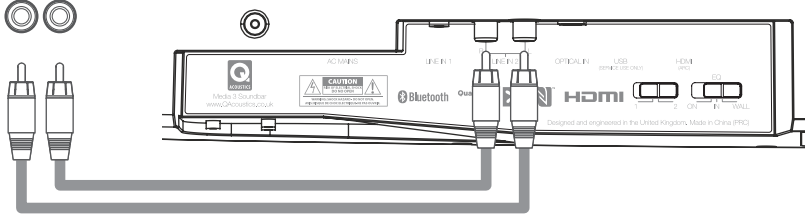

**Note:**

With a jack plugged into LINE IN 1, LINE IN 2 is switched-off and no audio will be heard from this source.

When connecting to a variable level source, such as a headphone output, better audio quality will be achieved by having the source set at a higher volume level and the Unit at a lower level.

### f. AC Mains Input

Universal power connector automatically selects AC voltage for a given region. Connect to the included AC Mains Cable for your country.

**Note:**

Always remove the AC Mains Cable when making connections to the Rear Panel.

AC MAINS  
Regional mains cable

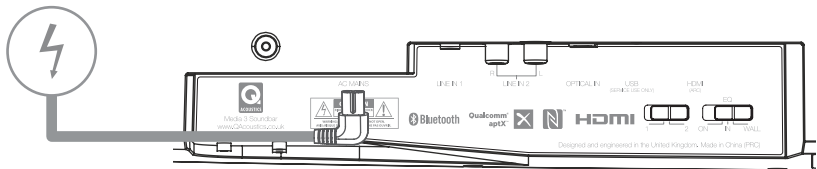

**g. USB for Service Only**

Universal Serial Bus (USB) for service only. This USB port will not provide 5V power, and cannot be used for anything other than Service Updates.

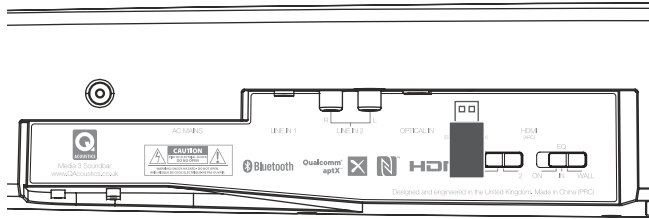

## 7. Remote Control

### a. Power

Press this button to turn the Unit STANDBY ON / OFF.

### b. Source select

Press this button to manually select the audio input source. The status LED will change colour accordingly.

#### Note:

When the Source button is used, the Unit will stay on the selected source and disable the automatic source selection. ASS functions will be reactivated after the Unit has been put in STANDBY.

### c. Volume Up / Down

Press VOL + to increase the volume. Press VOL – to reduce the volume.

### d. Mute

Press this button once to MUTE the Unit. Status LED will SLOW FLASH to indicate MUTE. Press this button again to un-mute the Unit.

#### Note:

Long press of Mute will also put the Unit into STANDBY.

### e. EQ

Short press the EQ button to toggle MoviEQ On and Off. (see section 9.10.)

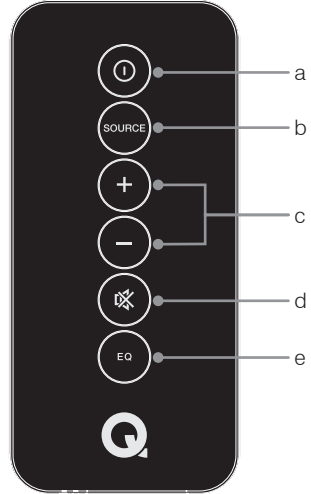

## Remote Control battery replacement



#### Caution:

When replacing the lithium battery in the remote, make sure that the replacement battery is inserted with the correct polarity. Place the battery so that the positive (+) side faces up with the tray held so the surface with the dot and (+) is facing up.

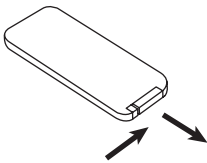

a. Push small tab toward battery slot.

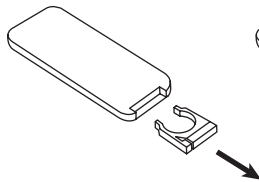

b. Pull battery drawer out.

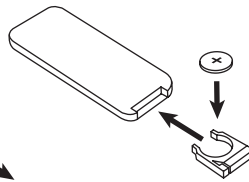

c. Insert battery with "+" side up and slide drawer back into remote.

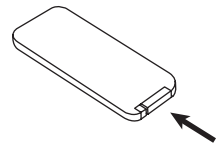

d. Slide drawer back into remote.



#### Caution:

Danger of explosion if battery is incorrectly replaced. Replace only with the same or equivalent battery type (CR2025) Do not expose batteries to excessive heat such as direct sunlight, fire or the like. Dispose of dead batteries in accordance with local regulations.

## 8. Operation

### 8.1. On / In / Wall EQ

This EQ switch should be the first thing you set on your Unit. The Unit has been voiced by our acoustic experts to get the best audio performance possible for the three most common placements within a room. The On/In/Wall switch can be found on the Rear Panel, and has three settings.

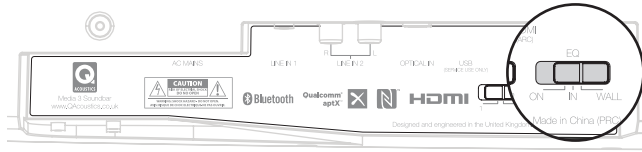

**ON** = On a cabinet  
**IN** = In a cabinet  
**WALL** = Wall-mounted

**ON / IN:** Q Acoustics recommend you to select IN when your unit is placed in a cabinet and ON when it is placed on a cabinet. However you may want to experiment to get the sound you prefer.  
**WALL:** When wall mounted the unit is upside down so the Left and Right speakers are reversed.

### 8.2. Power and Standby

With the AC Mains turned off, plug in the AC Mains Cable and then make all Rear Panel audio connections. The speaker will enter STANDBY, and show a RED status LED.

Exit STANDBY by turning a connected source ON, or by pressing the STANDBY button on either the Top Panel or the IR remote. The LED will then change colour according to the AUTO SOURCE SELECT rules.

If no input signals are detected, the Unit will select the Analogue input and then automatically enter STANDBY after 20 minutes.

### 8.3. Deep Standby

The M3 has a Deep Standby Mode where it uses the minimum amount of power. Press and hold the Standby button for 5s to enter deep standby. In deep standby the RED LED dims, AUTO ON / OFF is disabled and the unit will only respond to the standby button.

### 8.4. Auto On / Off

When connected to an audio source, the Unit has an AUTO ON function and will come out of STANDBY when it detects an active audio signal is connected.

When the audio signal is stopped for a pre-defined period of time, the Unit has an AUTO OFF function and will go into STANDBY.

This, for example, allows easy integration of the Unit with your TV, automatically turning ON and OFF in synchronisation with your TV STANDBY control.

## 8.5. Auto On / Off Times

### a. HDMI

- ON time is determined by the CEC response time of your TV; it can take between 0-10s.
- OFF time is determined by the CEC response time of your TV; it can take between 0-5s.

### b. Optical

- ON time is immediate once the red Optical light from your source comes on.
- OFF time is immediate once the red Optical light from your source turns off.

#### Note:

Some televisions continue their optical output when the TV is in STANDBY. The Unit will not AUTO OFF under these circumstances and the STANDBY control must be used.

### c. Bluetooth

- ON time is determined by the AVRCP response time of your Bluetooth device; once your device is connected, and you press Play it can take between 1-5s.
- OFF time is determined by the AVRCP response time of your Bluetooth device. Once you turn Bluetooth off, or disconnect your device it can take between 1-3s.

### d. Line In 1 / 2

- ON time commences when the signal level becomes audible. It can take between 1-3s.
- OFF time commences when the signal level is not audible and will take 20 minutes.

#### Note:

If the user places the Unit in STANDBY while a source is still playing, the AUTO ON function will be disabled until the source is stopped. This will prevent the Unit from unwanted AUTO ON.

For Line In 1 / 2 the signal must be at a not audible level for 20 minutes before the Unit AUTO ON will function.

## 8.6. Auto Source Select

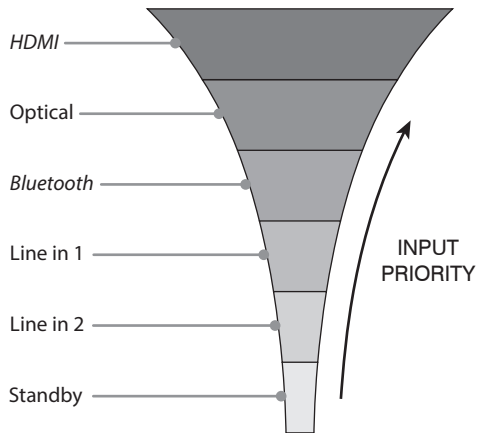

The ASS follows a priority list for connected audio sources. A connected HDMI source that starts to play has the highest priority, followed by Optical, then Bluetooth and finally Analogue 1 and 2.

#### Note:

The ASS can be overridden at any time by a simple manual SOURCE SELECTION from the user.

Simply press the SOURCE SELECT button on the remote, or a short press of the STANDBY Button on the Unit. The ASS will reactivate once the Unit has been put into STANDBY.

### 8.7. Low Source Volume (LSV)

During our extensive testing we found that on a number of manufacturer's products the digital signal output level is lower than the expected Full Scale (FS). To allow our users to get the best audio experience from the Q Acoustics Unit we have included a LSV switch.

The LSV switch can be found on the Rear Panel, and has two settings.

- 1 = Normal gain
- 2 = Increased 6dB of gain for Optical and HDMI sources

You should first listen to your setup with LSV = 1

If you find your signal level to be quite low from your TV/DVD player, please select LSV = 2.

#### Note:

You will not require the LSV if you are using a Streamer/CD player Optical output. Hi-Fi audio equipment will output FS digital audio. Audio will be highly distorted if you have LSV = 2 in this scenario.

### 8.8. Source volume control

Audio sources will initially be set at a DEFAULT volume level. The volume can be adjusted separately for each source using the VOL + and VOL – buttons on the Top Panel or IR remote. Once adjusted, the unit will remember the volume level, and will return to that level the next time that source is selected.

### 8.9. Bluetooth

#### Pairing a Bluetooth device

The Unit is designed to be Discoverable when in STANDBY, to allow AUTO ON. It is also designed to automatically go into Pairing mode if there is no Bluetooth device connected. To Pair your Bluetooth source:

1. Make sure Bluetooth is enabled on the device to be Paired. The Bluetooth controls are typically found in the device's 'Settings' or 'Connections' menu.
2. On your device's list of discoverable devices, you should now see 'Q M3'.
3. Select 'Q M3' and your device will now be Paired via Bluetooth and Connected.
4. From within the music player on your device, select 'Q M3' as the audio output and press Play. Unless the remote has been used to manually select another source and override the ASS, or a higher priority source is active, the Unit will switch to Bluetooth input and the LED will turn Blue.

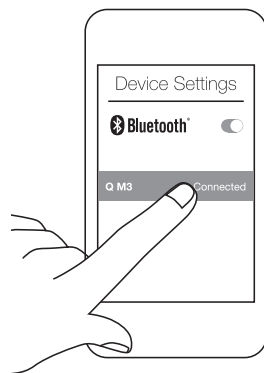

#### Pairing a Bluetooth device with NFC

1. Make sure Bluetooth and NFC are enabled in the device settings.
2. Place NFC device on the top surface of the Unit, in the location indicated.

#### Note:

You may need to rotate your device for NFC to connect, as NFC coils are in different locations within different devices.

Please see your device instruction manual for correct NFC operation.



The distance needed for successful NFC Pairing can vary from device to device.

3. The NFC device will automatically register on screen when an NFC connection has been made.
4. Follow on-screen instructions to complete NFC Pairing. This usually involves selecting to allow NFC Pairing.
5. Your device will now be Paired, and Connected via Bluetooth, and will function as any other Bluetooth source when pressing Play from within the device music player.

**Note:**

Although starting to Play a track on the connected source will cause the Unit to switch to Bluetooth, the Unit will stay on Bluetooth until the source is Disconnected. It will not switch to a lower priority source whilst the player is Paused.

The ASS will switch to Bluetooth the first time a connected device sends any audio signal, including message alerts, notification and key press effects.

When connected to a compatible AVRCP device, the device's volume and mute buttons will control the Unit using AVRCP. You will also notice that if you switch away from the Bluetooth source, your currently playing track will PAUSE for you.

\*Not all Bluetooth devices are AVRCP compatible.

**Going out of range**

When a Connected device goes out of range, the Unit will remain on the Bluetooth channel. When the device returns in range it will automatically re-connect to the Unit. In many cases Play must be pressed on the device to resume audio playback. Whilst out of range, the Unit source can still be changed using the SOURCE SELECT button or by turning on a higher priority source.

**Note:**

If the Bluetooth source does not come back into range for 20 minutes the Unit will automatically go into STANDBY.

**Pairing more than one Bluetooth device**

The Unit can have up to eight Bluetooth devices in its Pairing list. When you Pair with the 9th device the details of the first device will be lost.

Once the Unit is connected with a device, it will stop automatically searching for other devices to Pair with or Connect to. To Connect to another device, either Disconnect the currently connected source on the device itself or press the Bluetooth Pair button on the Rear Panel of the Unit.

**Coming out of standby**

If there is a Paired device in proximity to the Unit when it comes out of STANDBY it will automatically initiate a connection to the device. It will not switch to Bluetooth input until Play is pressed on the device.

**8.10. MoviEQ**

MoviEQ is Q Acoustics' preferred balance to maximize the excitement and drama from your TV and Movie viewing.

MoviEQ is simply toggled On or Off by pressing the Remote Control EQ button. The LED will indicate whether MoviEQ is turned on by a flash pattern shown below:

**Yellow flash x 2 + Yellow = MoviEQ On**

**Yellow flash x 2 + Red = MoviEQ Off**

before reverting to its original colour indicating the selected source.

### 8.11. Lip Sync

The Unit has a lip sync feature for its HDMI and Optical inputs. This allows up to 50ms of delay to be added to the audio for synchronisation with a screen. When in Lip Sync mode, the lip sync is adjustable in 10ms steps using the Vol + and – buttons.

To enter Lip Sync mode simply double tap the Bluetooth Pair button on the Rear Panel of the Unit.

The lip sync time is then adjusted and displayed by the following flash pattern, the LED will maintain the colour of the currently selected source:

- 0ms = 2 flash
- 10ms = 4 flash
- 20ms = 6 flash
- 30ms = 8 flash
- 40ms = 10 flash
- 50ms = 12 flash

After 30 seconds of no other button presses the Unit will exit Lip Sync mode and return to normal operation. You will only have to set Lip Sync once for each of HDMI and optical, as the unit remembers delay times for each separately.

## 9. Cable / satellite remote control

The Q Acoustics system has been designed for easy integration into your home entertainment system as it has the ability to be controlled by many types of PROGRAMMABLE REMOTE CONTROL. This may include the remote control for your SATELLITE and CABLE system if it has PUNCH THROUGH capability. Punch through is the common term for being able to program your remote control to send IR codes to both a TV and an AV Preamplifier/Processor. To use punch through you normally select the TV you wish to support first, and then the AV Preamplifier/Processor.

The Unit uses the PHILIPS RC5 protocol for AV Preamplifiers / Processors. Programming your remote with PHILIPS AV codes should allow you to control volume and mute of your Unit. In some cases you may also be able to control STANDBY and SOURCE SELECT with buttons such as ◀▶ ▶◀ and ▶.

Manufacturers often offer several PHILIPS code options for their remote controls. We recommend that you work through the PHILIPS code list for your remote and experiment with each one until you find one that works well with the Unit. It is easiest to recognise when one is working by pressing the volume up / down buttons.

We cannot guarantee that the Unit will work with your particular remote as the IR codes it sends are outside our control, however by supporting the commonly used Philips standard we hope to have made it as easy as possible to gain control of your device with the remote control of your choice.

Below we show how two typical programmable remote controls can be set up.

### TYPE 1 (SATELLITE)

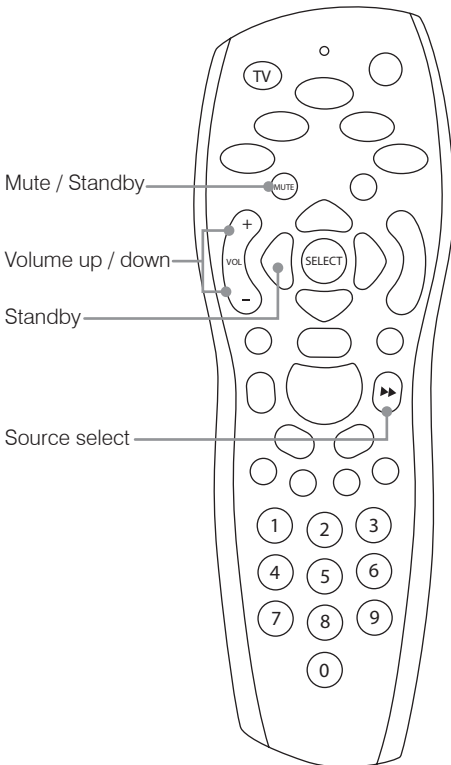

- Press the "TV" button (top left of remote).
- Point remote away from receiver, press and hold "Select + 0".
- The remote's LED will flash red twice.
- Enter "1217". The remote's LED will flash red twice to confirm correct code.
- Press and hold "Select + 1".
- The remote's LED will flash red twice.
- Press TV and your remote controls will now work as below:

Button	Function
Vol +	Volume up
Vol -	Volume down
Mute (short press)	Mute
◀ or Mute (long press)	Standby
▶▶	Source select

## TYPE 2 (CABLE)

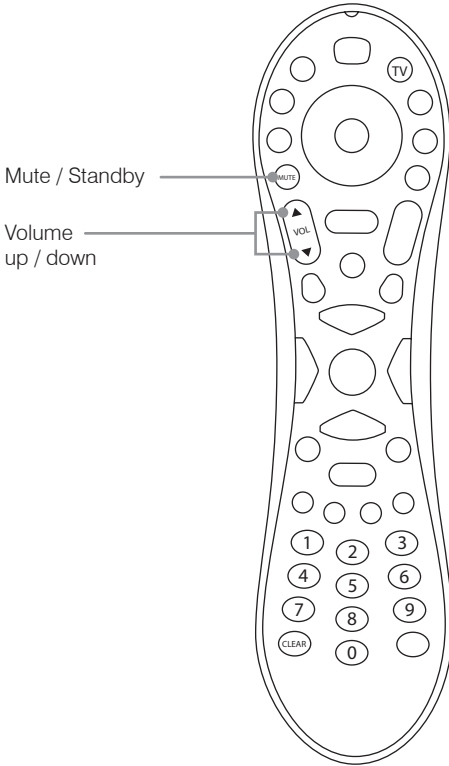

- Press the “TV” button (top right of remote).
- Point remote away from receiver, press and hold “Clear + Vol ▲”.
- The remote’s LED will flash green twice.
- Enter “1247”. The remote’s LED will flash green twice to confirm correct code.
- Press TV and your remote controls will now work as below:

Button	Function
Vol ▲	Volume up
Vol ▼	Volume down
Mute (short press)	Mute
Mute (long press)	Standby

## 10. Specification

<b>Product</b>	M3
<b>Type</b>	Streamlined Bluetooth Soundbar
<b>Amplifier</b>	
RMS Output Power	80W (2 x 20W + 40W)
THD (at rated power)	<1.00%
Frequency Response $\pm 0.5\text{dB}$	20Hz – 20kHz
S/N ratio (A Weighting)	-85dB
Mains Power	100~240V – 50~60Hz – 100W
<b>Acoustics</b>	
Mid-High	2 x BMR 58mm x 58mm
Bass	DVC 100mm x 150mm
Crossover	340Hz
<b>Power</b>	
Deep Standby	<0.5W
Standby (Network Connected)	<2.0W
Idle	11.0W
<b>Connections</b>	
Optical DAC	1 x 24-bit 48kHz Toslink
Bluetooth	V4.1 Class II
Bluetooth Frequency Range	2402MHz - 2480MHz
RF Output Power (Max.)	4.85dBm
CODEC	aptX, AAC, MP3, SBC
RCA Phono Maximum Sensitivity	2.10Vrms
3.5mm Maximum Sensitivity	1.10Vrms
<b>Weight and Dimensions</b>	
Height	90mm
Width	1000mm
Depth	127mm
Un-boxed Weight	4.0kg
<b>Key Features</b>	
ASS	✓
MovIEQ	✓
LSV	✓
Lip Sync	✓
NFC	✓
HDMI ARC	✓
CEC	✓
Bluetooth	✓
AptX	✓
AVRCP	✓
BMR	✓
DVC	✓

## 11. Warranty

Q Acoustics Media products are warranted free of defects in materials and workmanship for a period of 1 year from the date of purchase. During the warranty period Q Acoustics will, at its option, repair or replace any product found to be faulty after inspection by the company or its appointed distributor or agent.

Misuse and fair wear and tear are not covered by warranty.

Goods for repair should in the first instance be returned to the supplying dealer. If this is not possible contact Q Acoustics or their appointed distributor for your area to determine the correct warranty procedure. If possible the original packaging should be used to return the product as damage sustained during transit to the repair centre is not covered by the warranty. The warranty does not in any way affect your legal rights.

Warranty can be extended to 2 years by registering your product at [qacoustics.co.uk/register](http://qacoustics.co.uk/register).

For service information in other countries contact: [info@qacoustics.co.uk](mailto:info@qacoustics.co.uk)

Q ACOUSTICS  
Stortford Hall Industrial Park  
Bishops Stortford, Herts, UK  
CM23 5GZ



The Bluetooth word mark and logo are registered trademarks owned by Bluetooth SIG, Inc. and use of such marks by Armour Home Electronics Limited is under license. Other trademarks and trade names are those of their respective owners.



Qualcomm aptX is a product of Qualcomm Technologies International, Ltd. Qualcomm is a trademark of Qualcomm Incorporated, registered in the United States and other countries, used with permission. aptX is a trademark of Qualcomm Technologies International, Ltd., registered in the United States and other countries, used with permission.



The term HDMI and HDMI High-Definition Multimedia Interface, and the HDMI Logo are trademarks or registered trademarks of HDMI Licensing LLC in the United States and other countries.



The N-Mark logo is a registered trademarks of the NFC Forum Inc.

Our policy is one of continuous product improvement.  
We reserve the right to change the designs and specifications without notice.  
This document contains information that is subject to change without notice.

## 10. Glossary

### Feature Summary

ASS – Q Acoustic's intelligent pre-amplifier removes the need for a remote control through a signal sensing matrix to enable Automatic Source Selection and auto on / off.

MovEQ – Q Acoustic's Movie EQ helps to maximise the drama and excitement of a movie soundtrack.

NFC – Near Field Connection allows simple connection of Bluetooth devices by tapping the NFC location on the Q Acoustics speaker.

HDMI ARC – High Definition Multimedia Interface Audio Return Channel removes the need for additional Optical or Analogue audio cables between source and speaker.

CEC – Consumer Electronics Control synchronises TV remote control of Volume, Mute and Standby for easy integration of our Q Acoustics speaker.

Bluetooth – An international wireless connection used for streaming audio from all compatible devices.

aptX – A high definition audio CODEC used for Bluetooth streaming.

AVRCP – A Bluetooth control protocol that synchronises your device control of Volume and Mute for easy integration with our Q Acoustics speaker.

BMR – Balanced Mode Radiators are the preferred choice for evenly filling an entire room with sound.

DVC – The Dual Voice Coil subwoofer is Q Acoustics' subwoofer driver of choice. It has two voice coils in one driver for greater flexibility of design and improved bass control.

Location EQ – User control of EQ setting for best acoustic performance. This can be changed dependent upon speaker position, mounting, or user preference.

LSV – Q Acoustic's Low Source Volume switch increases the incoming signal level to get maximum performance from your system when connected to low output signal equipment via HDMI or Optical.

Lip Sync – Adjustable delay for lip synchronisation between TV / screen and Q Acoustics speaker.



**ACOUSTICS**

QACOUSTICS.CO.UK





**ACOUSTICS**

# M3 Soundbar

BENUTZER HANDBUCH



## Inhaltsverzeichnis

<b>1. Einführung</b>	4
<b>2. Verpackungsinhalt</b>	5
<b>3. Wandhalterung</b>	6
<b>4. Bedienelemente</b>	7
Oberseite	
Vorderseite	
<b>5. LED Blinkmuster</b>	8
<b>6. Anschlüsse</b>	9
Bluetooth®	
HDMI (ARC)	
Optischer Eingang	
Analogeingang Line In 1	
Analogeingang Line In 2	
AC-Netzeingang	
USB (nur für Servicezwecke)	
<b>7. Fernbedienung</b>	13
<b>8. Betrieb</b>	14
On / In / Wall (Wand) EQ	
Betrieb und Standby	
Deep Standby	
Auto An / Aus	
Auto An / Aus Zeiten	
Automatische Quellenauswahl	
Geringe Lautstärke in der Quelle (Low Source Volume (LSV™))	
Lautstärkeregelung der Quelle	
Bluetooth®	
MoviEQ™	
Lip Sync	19
<b>9. Kabel-/Satellitenfernbedienung</b>	21
<b>10. Spezifikation</b>	22
<b>11. Garantie</b>	23
<b>12. Begriffserklärung</b>	

# 1. Einführung

Vielen Dank, dass Sie sich für Q Acoustics entschieden haben.

Dieses Handbuch soll Sie durch die Einrichtung und Installation der M3 führen. Es wird Ihnen bei der problemlosen Einrichtung helfen und für eine optimale Leistung des Produkts sorgen.

Bitte lesen Sie diese Anweisungen, die wichtigen Sicherheitshinweise und Warnungen sorgfältig vor der Einrichtung und Verwendung durch, um einen sicheren und zufriedenstellenden Betrieb dieses Produkts zu gewährleisten.

Mit der M3 wurde Einfachheit neu definiert. Hier trifft wunderbar komponierter Sound auf wunderbares Design.

Die elegante und kompakte Soundbar mit ihrem beachtlichen Innenleben füllt Ihr ganzes Wohnzimmer aus, ohne dabei ein Durcheinander an Kabeln zu produzieren, das eine komplette Hi-Fi-Anlage, aber auch eine Soundbar mit großem externen Subwoofer mit sich bringen.

Q Acoustics Auto Source Selection (ASS) (Automatische Quellenauswahl) wurde für eine nahtlose Integration in Ihre Einrichtung in Ihrem Zuhause entworfen. Die M3 ist eine echte Plug-and-Play-Soundbar. Verbinden Sie sie über den HDMI-ARC-Eingang mit Ihrem Fernsehgerät und machen Sie sich anschließend keine Sorgen mehr. Die M3 wird eins mit Ihrem Fernsehgerät und lässt Sie beide Seiten dieses einzigartigen Produkts erleben: Musik und Filme.

Unser eingebauter drahtloser aptX® Bluetooth®-Eingang befreit die Welt der Musik von ihren Fesseln und legt sie in Ihre Hände. Mit Ihren bloßen Fingern können Sie Ihr Zuhause mit wunderbar detailgetreuen und dynamischen Audioklängen erfüllen. Entdecken Sie in Ihrer Musik feinste Nuancen, die Sie bisher nie herausgehört haben und durch die Sie Musik so erleben können, wie sie sein soll!

Bereits beim Einschalten des Fernsehgerätes sorgt die M3 automatisch für eine klare Sprache und bildet die Klangwelt in einer Tiefe ab, die den Sound Ihres Fernsehgerätes verändern wird. Durch die Aktivierung von **MoviEQ™** werden ein kräftiger Bass und eine kraftvolle Dynamik Ihr Zuhause vereinnahmen und Ihnen eine uneingeschränkte Kinoerfahrung bieten.

Ob an der Wand oder im Regal angebracht – die elegante und kompakte M3 wird zum klanglichen Herzstück Ihres Home-Entertainment-Systems werden.

Wir hoffen, dass Sie die Q Acoustics Erfahrung genießen.

## 2. Verpackungsinhalt

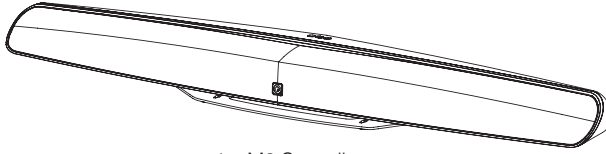

1 x M3 Soundbar



1 x Fernbedienung



1 x Lithium Batterie  
(3V, CR2025)

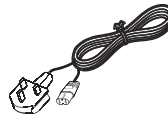

1 x Netzkabel  
(Regionales Netzkabel)



1 x HDMI Kabel



1 x Quick Start  
Anleitung

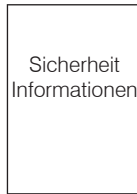

1 x Sicherheit  
Informationen

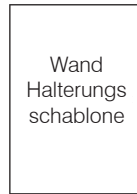

1 x Wandhalterungs  
schablone



1 x Garantieschein

### 3. Wandhalterung

Q Acoustics übernimmt keine Verantwortung für Schäden die durch fehlerhaften Zusammenbau, Einrichtung oder unsachgemäße Bedienung entstehen.

Stellen Sie sicher, dass die Wand stark genug ist, das Gewicht des Soundbars und der Halterung zu tragen.

Falls es Zweifel in Bezug auf den Zustand oder die Tragfähigkeit der Wand geben sollte, lassen Sie sich bitte von einem Spezialisten aus dem Baugewerbe beraten.

Die benutzten Wandbefestigungen müssen zur Art der Wand passen (Material, Stärke, Zustand), so die maximale Tragfähigkeit der Wand garantiert werden kann.

Stellen Sie sicher, dass sich keine elektrischen Kabel, Wasser- oder Gasrohre in der Wand befinden.

Vor der Montage, beachten Sie die am nächsten liegende Steckdose. Benutzen Sie eine Wasserwaage wenn Sie die Wandhalterung anbringen.

Tragen Sie beim Bohren eine Schutzbrille.

Halten Sie Kleinteile außerhalb der Reichweite von Kindern.

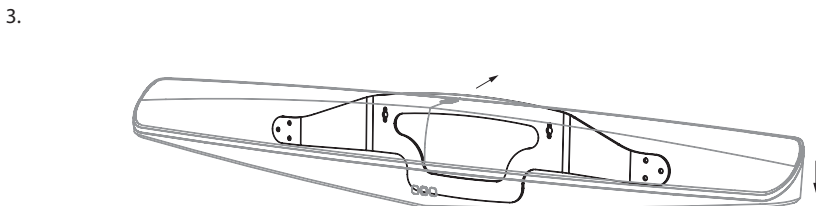
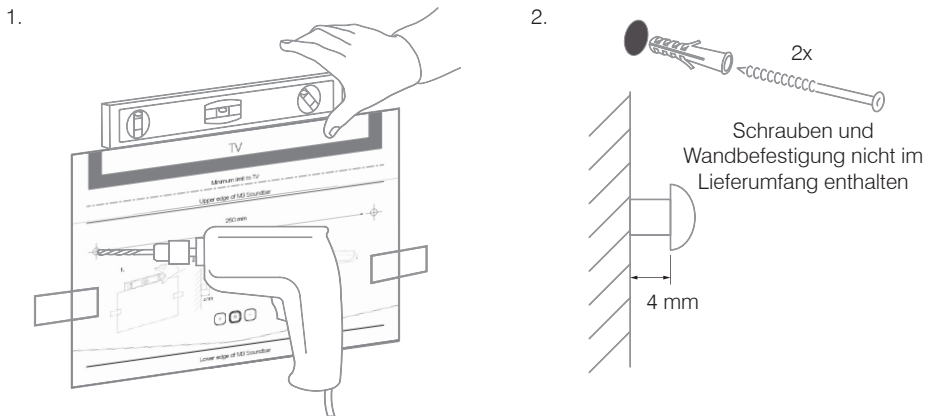

## 4. Bedienelemente

### 4.1. Oberseite

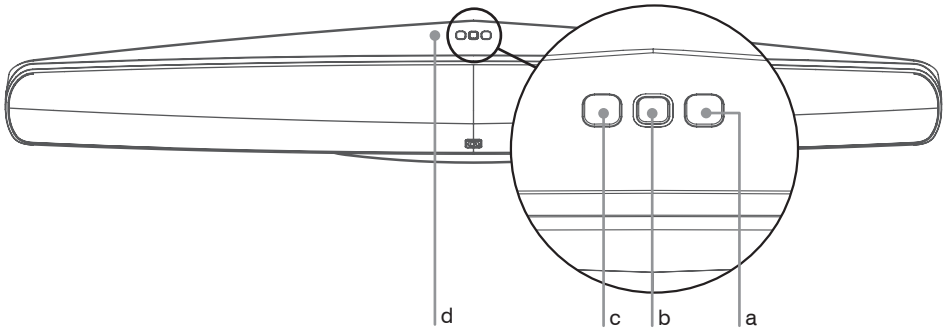

- a. Lauter
- b. Standby-Taste / Status LED
- c. Leiser

d. NFC Kopplungsbereich  
Abziehbarer Aufkleber

### 4.2. Vorderseite

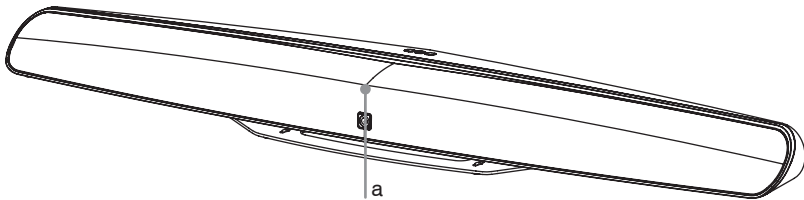

- a. IR-Sensor

Der IR-Sensor verbirgt sich hinter der Lautsprecher-Abdeckung mittig in Richtung der Oberseite der Anlage.

Dieser Sensor darf NICHT zugestellt werden, um eine freie Sichtlinie zur Fernbedienung sicherzustellen, da die Steuerung per Fernbedienung anderenfalls nicht möglich ist.

## 5. LED Blinkmuster

### **Kein Licht = Aus**

Netzkabel ist nicht verbunden.

### **Schwach rot = Aus (DEEP STANDBY)**

Netzkabel ist verbunden und die Anlage befindet sich im DEEP-STANDBY-Modus.

### **Konstant rot = Aus (STANDBY)**

Netzkabel ist verbunden und die Anlage befindet sich im STANDBY-Modus.

### **Konstant violett**

Der HDMI-Eingang ist die aktive Quelle.

### **Konstant weiß**

Der optische Eingang ist die aktive Quelle.

### **Konstant blau**

Der Bluetooth-Eingang ist die aktive Quelle und ist mit einem Bluetooth-Gerät verbunden.

### **Konstant grün**

Der Analogeingang (Line In 1 oder 2) ist die aktive Quelle.

### **Schnelles blaues Blinken**

Der Bluetooth-Eingang ist die aktive Quelle und sucht momentan nach Bluetooth-Geräten zum Verbinden.

### **Gelb**

Die MoviEQ-Einstellung kann ein- oder ausgeschaltet werden.

### **Langsames Blinken einer beliebigen Farbe**

Die aktive Quelle ist momentan auf STUMM geschaltet.



## 6. Anschlüsse

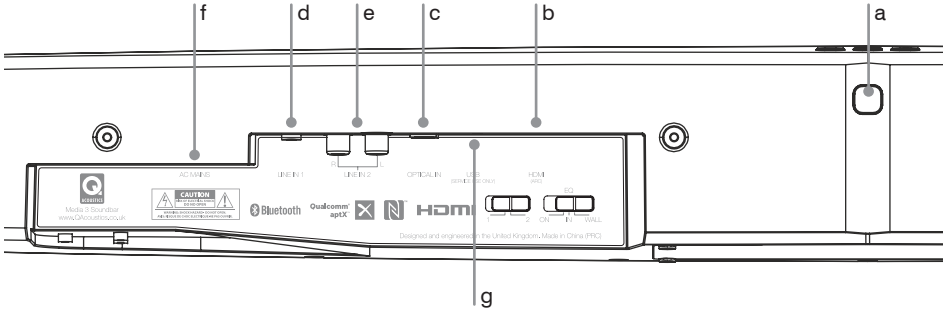

- a. Bluetooth-Kopplungstaste
- b. HDMI (ARC) Eingang
- c. Optisch-digitaler Eingang
- d. Analog Line In 1
- e. Analog Line In 2
- f. AC-Netzeingang
- g. *USB nur für Servicezwecke*

**a. Bluetooth-Kopplungstaste**  
(siehe Abschnitt 8.9.)

**b. HDMI (ARC)**

HDMI (ARC) dient dem Anschluss an den Audio Return Channel (ARC) Ausgang eines Fernsehgeräts oder einer anderen Quelle. Kann zwischen HDMI und einem optischen Anschluss an der Anlage gewählt werden, so wählen Sie HDMI, um den Consumer Electronic Control (CEC) zu aktivieren. Wenn die HDMI-Quelle aktiv ist, leuchtet die Status-LED VIOLETT.

**Hinweis:**

Audioausgänge von Fernsehgeräten, Blu-Ray-Playern, Spielekonsolen oder DVD-Playern, die über ein HDMI-Kabel mit der Anlage verbunden sind, müssen beim Quellgerät-Setup auf PCM (Zweikanalstereo) gestellt werden.

HDMI:  
Audio Return Channel  
(ARC)

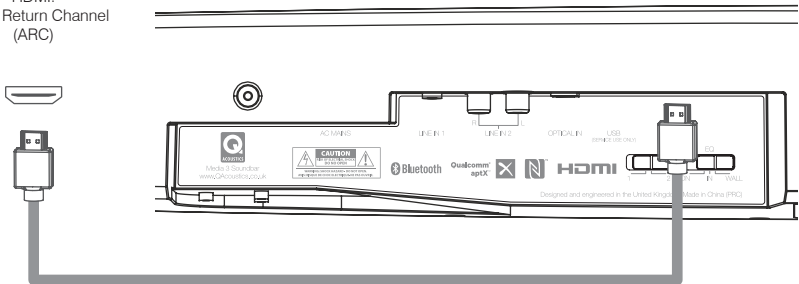

### c. Optischer Eingang

Der optische Eingang dient der Verbindung mit dem optischen Digitalausgang eines Fernsehgeräts oder einer anderen Quelle. Kann zwischen Digital- und Analog-Anschluss an die Anlage gewählt werden, so wählen Sie Digital für eine bessere Audioqualität. Wenn die digitale optische Quelle aktiv ist, leuchtet die Status-LED WEIß.

#### Hinweis:

Audioausgänge von Fernsehgeräten, Blu-Ray-Playern, Spielekonsolen oder DVD-Playern, die über ein optisches Digitalkabel mit der Anlage verbunden sind, müssen beim Quellgerät-Setup auf PCM (Zweikanalstereo) gestellt werden. Der digitale Anschluss an einen CD-Player erfordert keine besondere Einstellung.

AUDIO OUT  
Optisch-digital

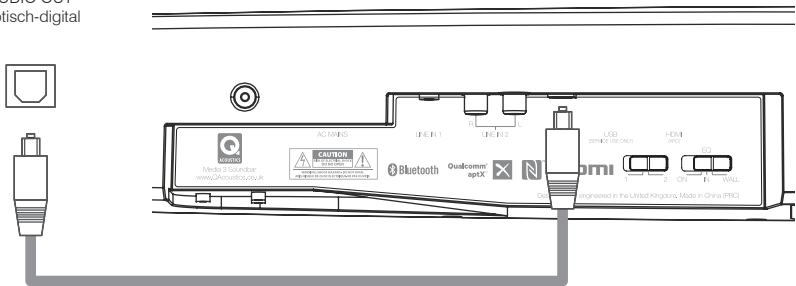

### d. Analogeingänge Line In 1

Die Anlage verfügt über zwei Optionen zur analogen Audioverbindung: Die Status-LED leuchtet GRÜN, wenn ein Analogeingang verwendet wird.

AUDIO OUT  
Kopfhörer

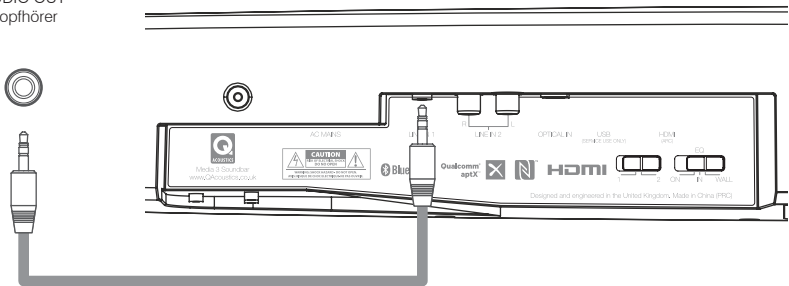

### e. Analogeingänge Line In 2

Verbinden Sie die L&R-RCA-Audioausgänge eines Fernsehgeräts oder einer anderen Quelle über ein RCA-Kabel mit den LINE IN 2 Anschlüssen.

AUDIO OUT  
ANALOG:

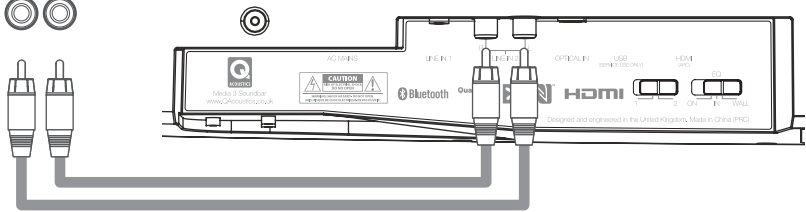

#### Hinweis:

Sobald ein Stecker mit LINE IN 1 verbunden wird, schaltet sich LINE IN 2 aus und über diese Quelle wird kein Audiosignal mehr ausgegeben.

Bei Verbindungen mit lautstärkevariablen Quellen wie etwa Kopfhörerausgängen kann eine bessere Audioqualität erzielt werden, indem die Quelle auf eine höhere Lautstärke als die Anlage gestellt wird.

### f. AC-Netzeingang

Der universelle Netzanschluss wählt automatisch die AC-Spannung für eine bestimmte Region aus. Verbinden Sie das mitgelieferte AC-Netz Kabel für Ihr Land.

#### Hinweis:

Entfernen Sie stets das AC-Netz kabel, wenn Sie Kabel an der Rückseite der Anlage anschließen.

AC-Netz  
Regionales Netzkabel

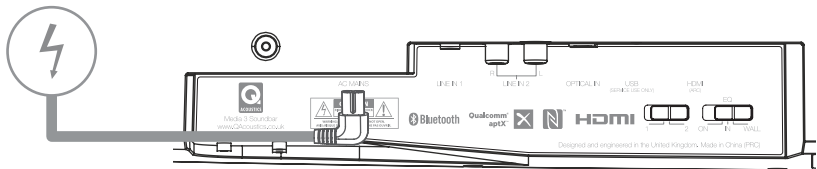

**g. USB nur für Servicezwecke**

USB (Universal Serial Bus) nur für Servicezwecke. Diese USB-Schnittstelle ist keine 5V-Stromquelle und kann ausschließlich für Serviceupdates verwendet werden.

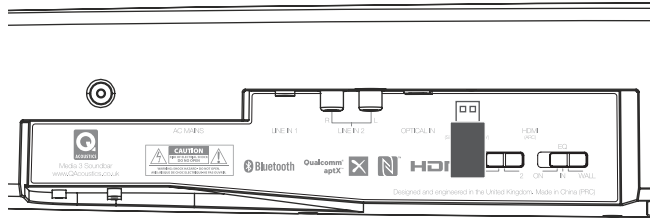

## 7. Fernbedienung

### a. Power

Drücken Sie diese Taste, um den STANDBY-Modus der Anlage EIN- oder AUSzuschalten.

### b. Quellenauswahl

Drücken Sie diese Taste um die Audioquelle manuell auszuwählen. Die Status-LED ändert entsprechend die Farbe.

### Hinweis:

Wenn die Quellen-Taste verwendet wird, bleibt das Gerät bei der ausgewählten Quelle und die automatische Quellenauswahl (ASS) wird unterbrochen. Die ASS-Funktion wird wieder aktiviert, sobald die Anlage in den STANDBY-Modus versetzt wurde.

### c. Lauter / Leiser

Drücken Sie VOL +, um die Lautstärke zu erhöhen. Drücken Sie VOL -, um die Lautstärke zu senken.

### d. Stummschalten

Drücken Sie diese Taste einmal, um die Anlage STUMM zu schalten. Die Status-LED zeigt durch LANGSAMES BLINKEN die Aktivierung des STUMM-Modus an. Drücken Sie diese Taste erneut, um den STUMM-Modus der Anlage auszuschalten.

### Hinweis:

Durch langes Drücken der Stumm-Taste wird auch die Anlage in den STANDBY-Modus gesetzt.

### e. EQ

Die EQ-Taste kurz drücken, um MovieEQ ein- oder auszuschalten. (siehe Abschnitt 9.10.)

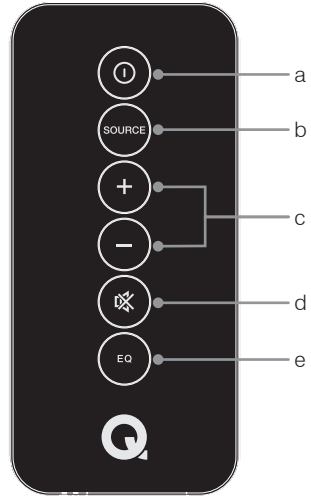

### Batterietausch der Fernbedienung:



### Vorsicht:

Beim Austausch der Lithium-Batterie der Fernbedienung muss auf die richtige Polarität der Batterie geachtet werden. Legen Sie die Batterie so ein, dass der Pluspol (+) nach oben zeigt, wenn die Fernbedienung so gehalten wird, dass die Fläche mit dem Punkt und dem (+) nach oben zeigt.

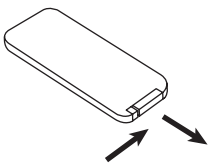

a. Schieben Sie die kleine Lasche zum Batteriefach hin.

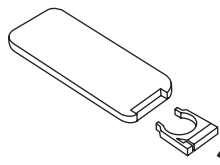

b. Ziehen Sie das Batteriefach heraus.

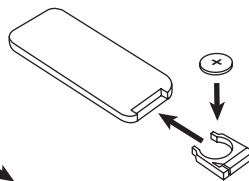

c. Legen Sie die Batterie mit der „+“ Seite nach oben ein und schieben Sie das Fach wieder in die Fernbedienung.

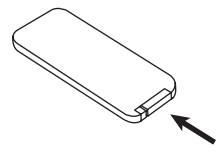

d. Schieben Sie das Fach wieder in die Fernbedienung.



### Vorsicht:

Es besteht Explosionsgefahr, wenn die Batterie nicht richtig eingelegt wurde. Die Batterie darf nur mit gleichen oder gleichwertigen Batterien (CR2025) ersetzt werden. Setzen Sie Batterien keiner übermäßigen Hitze aus, wie direkter Sonneneinstrahlung, Feuer o. ä. Entsorgen Sie leere Batterien gemäß den örtlichen Vorschriften.

## 8. Betrieb

### 8.1. On / In / Wall (Wand) EQ

Die EQ-Taste sollte das erste sein, was Sie an Ihrer Anlage einrichten. Die Anlage wurde für die bestmögliche Audioleistung von unseren Akustikexperten an den drei gängigsten Positionen in einem Raum eingerichtet. Der Schalter für On/In/Wall befindet sich an der Rückseite der Anlage und hat drei Einstellungen.

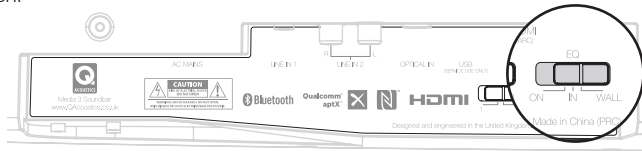

**ON** = Auf einem Schrank

**IN** = In einem Schrank

**WALL** = An der Wand befestigt

**ON / IN:** Q Acoustics rät Ihnen IN zu wählen, wenn Ihr Gerät in einem Schrank steht und ON, wenn es auf einem Schrank steht. Sie können allerdings experimentieren, um den Klang zu erhalten, der Ihnen zusagt.  
**WAND:** Wenn an der Wand befestigt steht das Gerät auf dem Kopf, somit sind die linken und rechten Lautsprecher vertauscht.

### 8.2. Betrieb und Standby

Stecken Sie das AC-Netzkabel ohne Stromzufuhr ein und verbinden Sie alle Audioverbindungen auf der Rückseite. Der Lautsprecher wird in den STANDBY Modus wechseln und die LED wird ROT leuchten.

Verlassen Sie den STANDBY-Modus durch Einschalten einer verbundenen Quelle oder durch Drücken der STANDBY-Taste auf der Oberseite der Anlage oder auf der Infrarotfernbedienung. Die LED wechselt dann gemäß den Regeln der automatischen Quellenauswahl die Farbe.

Wenn keine Eingangssignale erkannt werden, wählt die Anlage den Analogeingang und schaltet nach 20 Minuten automatisch in den STANDBY-Modus.

### 8.3. Deep Standby

Die M3 hat einen Deep Standby Modus bei dem nur ein Minimum an Strom benutzt wird. Halten Sie die Standby-Taste für 5 Sek. gedrückt um in den Deep Standby Modus zu wechseln. In Deep Standby leuchtet die ROTE LED schwach, AUTO AN/AUS ist ausgeschaltet und das Gerät reagiert nur auf den Standby Knopf.

### 8.4. Auto An / Aus

Die Anlage verfügt über eine AUTO-AN-Funktion und verlässt den STANDBY-Modus, sobald sie erkennt, dass ein aktives Audiosignal verbunden wird.

Für den Fall, dass das Audiosignal für einen vordefinierten Zeitraum gestoppt wird, verfügt die Anlage über eine AUTO-AUS-Funktion und wechselt in den STANDBY-Modus.

Dies ermöglicht beispielsweise eine einfache Integration der Anlage mit Ihrem Fernsehgerät, da sie synchron mit der STANDBY-Taste der TV-Fernbedienung automatisch ein- und ausgeschaltet wird.

## 8.5. Auto An / Aus Zeiten

### a. HDMI

- Die AN-Zeit wird von der CEC-Reaktionszeit Ihres Fernsehgeräts bestimmt. Dies kann 0–10 Sek. dauern.
- Die AUS-Zeit wird von der CEC-Reaktionszeit Ihres Fernsehgeräts bestimmt. Dies kann 0–5 Sek. dauern.

### b. Optisch

- Die AN-Zeit tritt sofort ein, sobald das rote „Optisch“ Licht Ihrer Quelle angeht.
- Die AUS-Zeit tritt sofort ein, sobald das rote „Optisch“ Licht Ihrer Quelle ausgeht.

### Hinweis:

Einige Fernsehgeräte geben auch im STANDBY-Modus optische Signale ab. In diesem Fall wird sich die Anlage nicht automatisch ausschalten und die STANDBY-Taste muss verwendet werden.

### c. Bluetooth

- Die AN-Zeit wird von der AVRCP-Reaktionszeit Ihres Bluetooth-Geräts bestimmt. Nachdem Ihr Gerät verbunden ist und Sie Play gedrückt haben, kann es 1–5 Sek. dauern.
- Die OFF-Time wird von der AVRCP-Reaktionszeit Ihres Bluetooth-Geräts bestimmt. Nachdem Sie Bluetooth ausgeschaltet oder Ihr Gerät getrennt haben, kann es 1–3 Sek. dauern.

### d. Line In 1 / 2

- An-Zeit beginnt wenn das Niveau des Signals hörbar wird. Das kann zwischen 1-3 Sek. dauern.
- Aus-Zeit beginnt wenn das Niveau des Signals nicht hörbar und dauert 20 Minuten.

### Hinweis:

Wenn der Benutzer die Anlage in den STANDBY-Modus schaltet während eine Quelle noch abgespielt wird, wird die AUTO-AN-Funktion deaktiviert bis die Quelle angehalten wird. Dadurch wird ein unerwünschtes automatisches Einschalten der Anlage verhindert.

Bei Line In 1/2 muss das Signal für 20 Minuten auf einem nicht hörbaren Niveau sein bevor AUTO ON funktioniert.

## 8.6. Automatische Quellenauswahl (ASS)

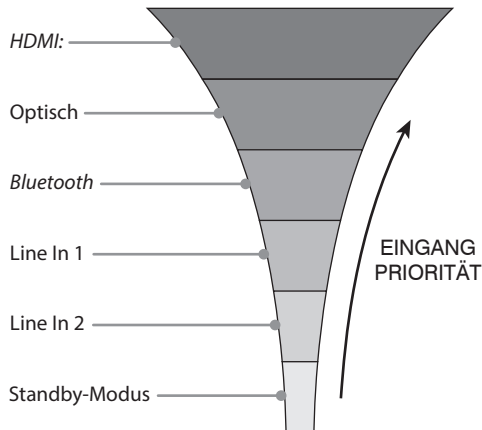

Die ASS geht bei der Behandlung verbundener Audioquellen nach einer Prioritätenliste vor. Eine verbundene HDMI-Quelle, die den Abspielvorgang startet, hat die höchste Priorität, gefolgt vom optischen, dann dem Bluetooth- und schließlich dem Analoganschluss 1 und 2.

#### Hinweis:

Die ASS kann jederzeit vom Benutzer durch eine einfache manuelle QUELLENAUSWAHL außer Kraft gesetzt werden. Dies ist ganz einfach durch Drücken der QUELLENAUSWAHL-Taste auf der Fernbedienung oder durch kurzes Drücken der STANDBY-Taste an der Anlage möglich. Die ASS wird wieder aktiviert, sobald die Anlage in den STANDBY-Modus versetzt wird.

### 8.7. Geringe Lautstärke in der Quelle (Low Source Volume (LSV))

Während umfangreicher Tests stellte sich heraus, dass die Stärke des Ausgangssignals bei einer Reihe von Geräten verschiedener Hersteller geringer als die erwartete Vollaussteuerung (FS) ist. Um unseren Kunden das beste Hörerlebnis mit der Q Acoustics Anlage zu bieten haben wir einen LSV Schalter angebracht.

Der LSV Schalter befindet sich auf der Rückseite und hat zwei Positionen.

1 = Normale Verstärkung

2 = Erhöhte Verstärkung von 6dB für optische und HDMI-Quellen

Testen Sie zuerst den Klang mit der Einstellung LSV = 1

Wenn Sie finden, dass die Signalstärke des Fernsehgeräts/des DVD-Players zu gering ist, wählen Sie bitte LSV = 2.

#### Hinweis:

LSV wird bei der Verwendung von optischen Ausgängen von Streamern/CD-Playern nicht benötigt. Hi-Fi Audiogeräte geben FS digitales Audio aus. In solch einem Fall wird das Audiosignal durch LSV = 2 extrem verzerrt.

### 8.8. Lautstärkeregelung der Quelle

Audioquellen sind am Anfang auf eine STANDARD-Lautstärke eingestellt. Über die Tasten VOL + und VOL- an der Oberseite der Anlage oder auf der Fernbedienung kann die Lautstärke für alle Quellen einzeln eingestellt werden. Nach der einmaligen Einstellung wird sich die Anlage die Lautstärke merken und auf diese Einstellung zurückkehren wenn diese Quelle das nächste mal ausgewählt wird.

### 8.9. Bluetooth

#### Koppeln eines Bluetooth Geräts

Die Anlage ist so konzipiert, dass sie im STANDBY-Modus erkannt werden kann, damit die AUTO-AN-Funktion ermöglicht wird. Sie geht zudem automatisch in den Kopplungsmodus über, wenn kein Bluetooth-Gerät verbunden ist. Um eine Bluetooth Quelle zu koppeln:

1. Stellen Sie sicher, dass Bluetooth auf dem Gerät aktiviert ist, das gekoppelt werden soll. Die Bluetooth Einstellungen befinden sich üblicherweise in den Menüs „Einstellungen“ oder „Verbindungen“ des Geräts.
2. In der Liste von erkennbaren Geräten sollten Sie „Q M3“ sehen.
3. Wählen Sie „Q M3“ und Ihr Gerät wird jetzt über Bluetooth gekoppelt.
4. Wählen Sie innerhalb des Musik-Players auf Ihrem Gerät Q M3 als Audioausgang aus und drücken Sie auf Play. Solange keine andere Quelle manuell mit der Fernbedienung ausgewählt wurde und somit die ASS überwunden wird, oder eine Quelle die eine höhere Priorität besitzt aktive ist wird die Anlage zum Bluetooth Eingang schalten und die LED wird blau leuchten.

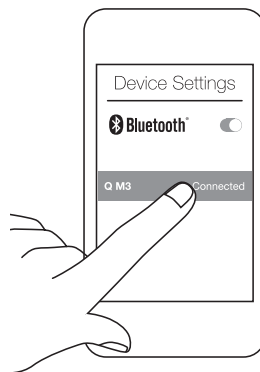



### **Koppeln eines Bluetooth-Geräts mit NFC**

1. Stellen Sie sicher, dass Bluetooth und NFC in den Geräteeinstellungen aktiviert sind.
2. Platzieren Sie das NFC-Gerät auf der Oberseite der Anlage, in dem dafür markierten Bereich.

#### **Hinweis:**

Sie müssen Ihr Gerät möglicherweise drehen, damit NFC verbunden werden kann, da sich die NFC-Spulen in verschiedenen Geräten an unterschiedlichen Positionen befinden.

Anweisungen für den korrekten NFC-Betrieb finden Sie im Handbuch des jeweiligen Gerätes.

Der für eine erfolgreiche NFC-Kopplung benötigte Abstand hängt vom jeweiligen Gerät ab.

3. Das NFC-Gerät wird automatisch auf dem Bildschirm erkannt, wenn eine NFC-Verbindung hergestellt wurde.
4. Folgen Sie den Anweisungen auf dem Bildschirm, um die NFC-Kopplung abzuschließen. Das umfasst in der Regel das Erlauben der NFC-Kopplung.
5. Ihr Gerät wird nun gekoppelt, über Bluetooth verbunden und funktioniert wie jede andere Bluetooth-Quelle, wenn Play in dem Musik-Player des Gerätes ausgewählt wird.

#### **Hinweis:**

Obwohl das Abspielen eines Songs der verbundenen Quelle das Umschalten der Anlage auf Bluetooth auslöst, bleibt die Anlage so lange im Bluetooth-Modus, bis die Quelle getrennt wird. Sie wird keine andere Quelle mit geringerer Priorität auswählen, solange der Player pausiert wurde.

Die ASS wird auf Bluetooth umschalten, wenn das verbundene Gerät zum ersten Mal ein Audiosignal ausgibt. Dazu gehören auch Nachrichtensignale oder Tastentöne.

Wenn die Anlage mit einem kompatiblen AVRCP Gerät verbunden ist, kann die Anlage mithilfe der Lautstärke- und Stumm-Tasten des Geräts über AVRCP gesteuert werden. Sie werden auch sehen, dass der momentan abgespielte Song pausiert, sobald Sie von der Bluetooth-Quelle wegschalten.

\*Nicht alle Bluetooth-Geräte sind AVRCP-kompatibel.

### **Verlassen der Reichweite**

Wenn ein verbundenes Gerät die Reichweite verlässt, bleibt die Anlage weiterhin auf dem Bluetooth-Kanal. Befindet sich das Gerät wieder in Reichweite, wird automatisch eine neue Verbindung zur Anlage hergestellt. In vielen Fällen muss am Gerät zunächst Play gedrückt werden, um die Wiedergabe fortzusetzen. Während sich die Quelle außer Reichweite befindet, kann über die QUELLENAUSWAHL oder durch Einschalten einer Quelle mit höherer Priorität eine andere Quelle mit der Anlage verbunden werden.

#### **Hinweis:**

Wenn die Bluetooth-Quelle nicht innerhalb von 20 Minuten wieder in Reichweite kommt, wechselt die Anlage automatisch in den STANDBY-Modus.

### **Koppeln von mehr als einem Bluetooth-Gerät**

Die Anlage kann bis zu acht Bluetooth-Geräte in ihrer Kopplungsliste haben. Wenn mit dem neunten Gerät gekoppelt wird, gehen die Informationen des ersten Gerätes verloren.

Sobald die Anlage mit einem Gerät verbunden ist, wird die automatische Suche nach anderen Geräten zum Koppeln oder Verbinden unterbrochen. Um eine Verbindung mit einem anderen Gerät herzustellen, muss entweder die aktuell verbundene Quelle am Gerät selbst getrennt oder die Bluetooth-Kopplungstaste auf der Rückseite der Anlage gedrückt werden.

### **Verlassen des Standby-Modus**

Befindet sich ein gekoppeltes Gerät in der Nähe, wenn die Anlage den STANDBY-Modus verlässt, wird automatisch eine Verbindung zu diesem Gerät hergestellt. Es wird erst dann auf den Bluetooth-Eingang umgeschaltet, wenn am Gerät Play gedrückt wird.

## 8.10. **MoviEQ**

MoviEQ ist die von Q Acoustics bevorzugte Balance, um Ihre TV- und Spielfilmerfahrung so spannend und mitreißend wie möglich zu machen.

MoviEQ kann durch drücken der EQ-Taste der Fernbedienung ganz einfach ein- oder ausgeschaltet werden. Die LED zeigt durch folgendes Blinkmuster an, ob MoviEQ eingeschaltet ist:

**Gelbes Blinken x 2 + gelb = MoviEQ an**

**Gelbes Blinken x 2 + rot = MoviEQ aus**

bevor sie ihrer vorherigen Farbe zurückkehrt, die die ausgewählte Quelle angibt.

## 8.11. **Lip Sync**

Die Anlage verfügt über eine Lippensynchronisationsfunktion für den HDMI- sowie den optischen Eingang. Damit kann zur Synchronisierung mit einem Bildschirm eine Audio-Verzögerung von bis zu 50 ms eingestellt werden. Wenn der Lip Sync-Modus ausgewählt ist, kann die Lippensynchronisation mit Hilfe der Lautstärke + und - Tasten in 10 ms Schritten angepasst werden.

Um in den Lip Sync-Modus zu gelangen, genügt ein Doppelklick auf die Bluetooth-Kopplungstaste an der Rückseite der Anlage.

Dann wird die Lippensynchronisationszeit angepasst und durch folgendes Blinkmuster angezeigt; dabei behält die LED die Farbe der gegenwärtig ausgewählten Quelle bei:

0 ms = 2 x blinken

10 ms = 4 x blinken

20 ms = 6 x blinken

30 ms = 8 x blinken

40 ms = 10 x blinken

50 ms = 12 x blinken

Wird nach 30 Sekunden keine andere Taste gedrückt, verlässt die Anlage den Lip-Sync-Modus und geht wieder in den Normalbetrieb über. Lip Sync muss nur einmal eingestellt werden, da sich die Anlage die Verzögerung für HDMI und für den optischen Ausgang separat merkt.

## 9. Kabel-/Satellitenfernbedienung

Das Q-Acoustics-System wurde für eine einfache Integration in Ihr Home-Entertainment-System konzipiert, da es über viele unterschiedliche Typen PROGRAMMIERBARER FERNBEDIENUNGEN gesteuert werden kann. Dazu gehören auch Ihre KABEL- und SATELLITEN-Fernbedienung, sofern diese über die PUNCH THROUGH-Funktion verfügen. Punch Through ist der gängige Begriff für die Funktionalität Ihrer Fernbedienung, IR-Codes an TV- und AV-Vorverstärker/Prozessoren zu senden. Um diese Funktion zu nutzen, muss für gewöhnlich zunächst das Fernsehgerät ausgewählt werden, das unterstützt werden soll, und dann der AV-Vorverstärker/Prozessor.

Die Anlage verwendet das PHILIPS RC5-Protokoll für AV-Vorverstärker/Prozessoren. Durch die Programmierung Ihrer Fernbedienung mit PHILIPS AV-Codes sollten Sie die Lautstärke und den Stumm-Modus Ihrer Anlage steuern können. In einigen Fällen können Sie möglicherweise auch den STANDBY-Modus und die QUELLENAUSWAHL mit Tasten wie z. B. ◀▶ ▶◀ und ▶ steuern.

Hersteller stellen oft mehrere PHILIPS-Code-Optionen für ihre Fernbedienungen zur Verfügung. Wir empfehlen, dass Sie alle PHILIPS-Codes für Ihre Fernbedienung nacheinander durchgehen, um auszuprobieren, welcher am besten mit der Anlage kompatibel ist. Ob ein Code funktioniert, lässt sich am besten über ein Drücken der Lauter-/Leiser-Tasten testen.

Wir können die Kompatibilität der Anlage mit Ihrer speziellen Fernbedienung nicht garantieren, da die verwendeten IR-Codes außerhalb unseres Einflussbereichs liegen. Durch die Unterstützung der gängigen Philips-Norm hoffen wir jedoch, Ihnen die Steuerung der Anlage über die Fernbedienung Ihrer Wahl so einfach wie möglich gemacht zu haben.

Im Folgenden sehen Sie, wie zwei herkömmliche programmierbare Fernbedienungen eingerichtet werden können.

### TYP 1 (SATELLIT)

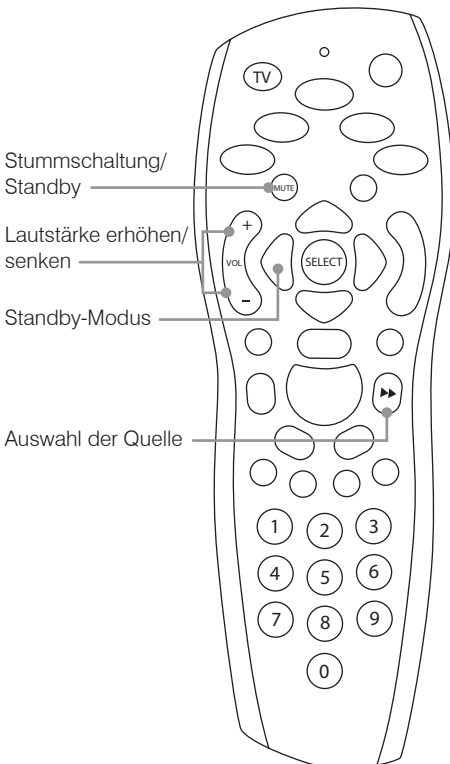

- Drücken Sie die „TV“-Taste (links oben auf der Fernbedienung).
- Zeigen Sie mit der Fernbedienung weg vom Receiver, drücken und halten Sie die Taste „Select + 0“.
- Die LED der Fernbedienung wird zweimal rot aufblinken.
- Geben Sie „1217“ ein. Die LED der Fernbedienung wird zweimal rot aufleuchten, um den korrekten Code zu bestätigen.
- Drücken und halten Sie die Taste „Select + 1“.
- Die LED der Fernbedienung wird zweimal rot aufblinken.
- Drücken Sie TV und Ihre Fernbedienung sollte wie untenstehend funktionieren:

Taste	Funktion
Vol +	Lautstärke erhöhen
Vol-	Lautstärke reduzieren
Stumm (kurz drücken)	Stummschalten
oder Stumm (lang drücken)	Standby-Modus
▶▶	Auswahl der Quelle

## TYP 2 (KABEL)

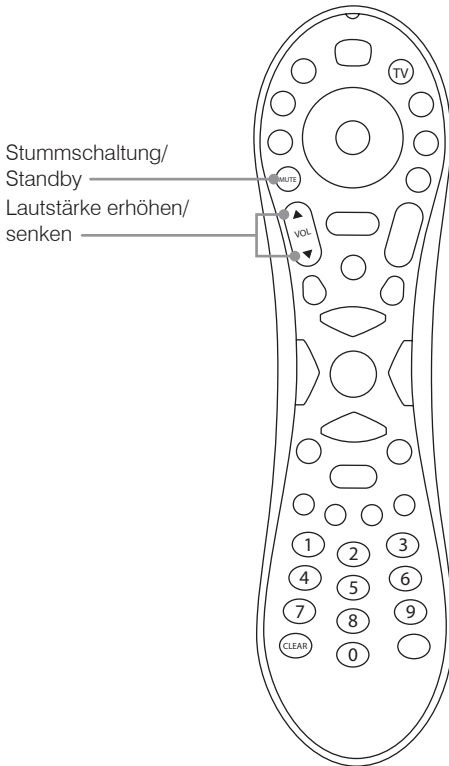

- Drücken Sie die „TV“-Taste (rechts oben auf der Fernbedienung).
- Zeigen Sie mit der Fernbedienung weg vom Receiver, drücken und halten Sie die Taste „Clear + Vol▲“.
- Die LED der Fernbedienung wird zweimal grün aufblinken.
- Geben Sie „1247“ ein. Die LED der Fernbedienung wird zweimal grün aufleuchten, um den korrekten Code zu bestätigen.
- Drücken Sie TV und Ihre Fernbedienung sollte wie untenstehend funktionieren:

Taste	Funktion
Vol ▲	Lautstärke erhöhen
Vol ▼	Lautstärke reduzieren
Stumm (kurz drücken)	Stummschalten
Stumm (lang drücken)	Standby-Modus

## 10. Spezifikation

<b>Produkt</b>	M3
<b>Typ</b>	Optimierte Bluetooth-Soundbar
<b>Verstärker</b>	
RMS-Ausgangsleistung	80 W (2 x 20 W + 40 W)
Klirrfaktor (bei Nennleistung)	< 1,00 %
Frequenzbereich $\pm 0,5$ dB	20 Hz – 20 kHz
Signal-Rausch-Verhältnis (A-Bewertung)	-85 dB
Netzspannung	100~240 V – 50~60 Hz – 100 W
<b>Akustik</b>	
Mid-High	2 x BMR 58 mm x 58 mm
Bass	DVC 100 mm x 150 mm
Crossover	340 Hz
<b>Power</b>	
Deep Standby	< 0,5 W
Standby (Netzwerk verbunden)	< 2,0 W
Ruhezustand	11,0 W
<b>Anschlüsse</b>	
Optischer DAC	1 x 24-bit 48 kHz Toslink
Bluetooth	V4.1 Klasse 2
Bluetooth Frequenzbereich	2402 MHz - 2480 MHz
RF Ausgangsleistung (Max.)	4.85 dBm
CODEC	aptX, AAC, MP3, SBC
RCA-Phono Maximale Empfindlichkeit	2,10 Ueff
3,5 mm Maximale Empfindlichkeit	1,10 Ueff
<b>Gewicht und Maße</b>	
Höhe	90 mm
Breite	1000 mm
Tiefe	127 mm
Gewicht ohne Verpackung	4,0 kg
<b>Wichtigste Eigenschaften</b>	
ASS (Automatische Quellenwahl)	✓
MovIEQ	✓
LSV	✓
Lip Sync	✓
NFC	✓
HDMI ARC	✓
CEC	✓
Bluetooth	✓
AptX	✓
AVRCP	✓
BMR	✓
DVC	✓

## 11. Garantie

Die Garantie für Medienprodukte von Q Acoustics umfasst Material- und Verarbeitungsfehler für einen Zeitraum von 1 Jahr ab Kaufdatum. Während der Garantiezeit wird Q Acoustics fehlerhafte Produkte nach einer Prüfung durch das Unternehmen oder einen benannten Händler oder Vertreter nach eigenem Ermessen reparieren oder ersetzen.

Missbrauch und normaler Verschleiß unterliegen keiner Garantie.

Ware zur Reparatur sollte in erster Linie an den liefernden Händler zurückgegeben werden. Wenn dies nicht möglich ist, kontaktieren Sie Q Acoustics oder einen zugelassenen Händler in Ihrer Region, um die richtige Garantieabwicklung zu bestimmen. Wenn möglich sollte zur Rücksendung des Produkts die Originalverpackung verwendet werden, da Produkte, die während des Transports in die Reparaturwerkstatt beschädigt werden, nicht unter die Garantie fallen. Die Garantie berührt Ihre gesetzlichen Rechte in keiner Weise.

Die Garantie kann durch die Registrierung Ihres Produkts unter [qacoustics.co.uk/register](http://qacoustics.co.uk/register) auf 2 Jahre verlängert werden.

Für Serviceinformationen in anderen Ländern senden Sie bitte eine E-Mail an: [info@qacoustics.co.uk](mailto:info@qacoustics.co.uk).

Q ACOUSTICS  
Stortford Hall Industrial Park  
Bishops Stortford, Herts, UK  
CM23 5GZ



Die Bluetooth-Wortmarke und Logo sind eingetragene Warenzeichen von Bluetooth SIG, Inc. und jede Verwendung dieser Marken durch Armour Home Electronics Ltd. erfolgt unter Lizenz. Andere Warenzeichen und Handelsnamen sind Eigentum ihrer jeweiligen Besitzer.



Qualcomm aptX ist ein Produkt von Qualcomm Technologies International, Ltd. Qualcomm ist eine Handelsmarke von Qualcomm Incorporated, registriert in den USA und anderen Staaten, die mit Erlaubnis verwendet wird. aptX ist eine Handelsmarke von Qualcomm Technologies International, Ltd., registriert in den USA und anderen Staaten, die mit Erlaubnis verwendet wird.



Die Bezeichnungen HDMI und HDMI High-Definition Multimedia Interface, das HDMI Logo sind Handelsmarken oder registrierte Handelsmarken von HDMI Licensing in den USA und anderen Staaten.



Das N-Mark-Logo ist ein eingetragenes Warenzeichen von NFC Forum Inc.

Wir verfolgen eine Politik der ständigen Produktverbesserung.

Wir behalten uns das Recht vor, das Design und die Spezifikationen ohne Benachrichtigungen zu verändern.

Dieses Dokument beinhaltet Informationen die ohne Benachrichtigungen geändert werden können.

## 10. Begriffserklärung

### Zusammenfassung der Eigenschaften

ASS – Der Intelligente Vorverstärker von Q Acoustics macht durch seine Signalaufnahme-Matrix, die eine automatische Quellenauswahl und die automatische Ein/Aus-Funktion aktiviert, die Fernbedienung überflüssig.

MoviEQ – Mit Movie EQ von Q Acoustics kommt die Hintergrundmusik eines Spielfilms so spannend und mitreißend wie nie zur Geltung.

NFC – Die Nahfeldkommunikation ermöglicht eine einfache Verbindung von Bluetooth-Geräten durch Anschluss an die NFC-Schnittstelle des Q Acoustics Lautsprechers.

HDMI ARC – Der HDMI-Audiorückkanal macht ein zusätzliches optisches oder analoges Audiokabel zwischen Quelle und Lautsprecher überflüssig.

CEC – Consumer Electronics Control synchronisiert die Lautstärke-, Stumm- und Standby-Steuerung Ihrer TV-Fernbedienung und erleichtert so die Integration unserer Q Acoustics Lautsprecher.

Bluetooth – Eine internationale drahtlose Verbindung zur Audioübertragung von allen kompatiblen Geräten.

aptX – Ein High Definition Audio-CODEC, der für das Bluetooth-Streaming verwendet wird.

AVRCP – Ein Bluetooth-Steuerungsprotokoll, das die Lautstärke- und Stumm-Steuerung Ihres Geräts synchronisiert und so die Integration unserer Q Acoustics Lautsprecher erleichtert.

BMR - Balanced Mode Radiators sind die vorgezogene Wahl wenn es darum geht einen kompletten Raum gleichmäßig mit Klang zu füllen.

DVC - Der Dual Voice Coil Subwoofer ist der Subwoofertreiber der Wahl von Q Acoustics. Er hat zwei Schwingspulen in einem Treiber die eine größere Flexibilität im Design und bessere Basskontrolle erlauben.

Standort EQ – Kontrolle der EQ-Einstellungen durch den Benutzer für beste Akustikleistung. Diese können entsprechend der Positionierung der Lautsprecher, ihrer Montageart oder der Nutzerpräferenzen verändert werden.

LSV – Der Q Acoustics Low Source Volume Schalter verstärkt beim Anschluss eines Geräts mit niedrigem Ausgangssignal über HDMI oder ein optisches Kabel das Eingangssignals und gewährleistet so die maximale Systemleistung.

Lip Sync – Anpassbare Verzögerung für die Lippensynchronisation zwischen Fernsehgerät/Bildschirm und dem Q Acoustics Lautsprecher.



**ACOUSTICS**

QACOUSTICS.CO.UK





**ACOUSTICS**

# **M3 Soundbar**

ΕΓΧΕΙΡΙΔΙΟ ΧΡΗΣΗΣ



## Περιεχόμενα

<b>1. Εισαγωγή</b>	4
<b>2. Περιεχόμενα συσκευασίας</b>	5
<b>3. Τοποθέτηση στον τοίχο</b>	6
<b>4. Χειριστήρια</b>	7
Επάνω Τμήμα	
Πρόσθια όψη	
<b>5. Μοτίβα Φωτισμού Λυχνιών LED</b>	8
<b>6. Συνδέσεις</b>	9
Bluetooth®	
HDMI (ARC)	
Ψηφιακή Είσοδος	
Αναλογική Γραμμή Εισόδου 1	
Αναλογική Γραμμή Εισόδου 2	
Είσοδος παροχής εναλλασσόμενου ρεύματος	
USB (μόνο για συντήρηση)	
<b>7. Απομακρυσμένος Έλεγχος</b>	13
<b>8. Λειτουργία</b>	14
On / In / Wall EQ	
Λειτουργία και Αναμονή	
Βαθιά Αναμονή	
Αυτόματη Ενεργοποίηση / Απενεργοποίηση	
Χρόνοι αυτόματης Ενεργοποίησης / Απενεργοποίησης	
Αυτόματη Επιλογή Πηγής	
Χαμηλή Ένταση Πηγής (LSV™)	
Έλεγχος Έντασης Πηγής	
Bluetooth®	
MoviEQ™	
Συγχρονισμός Χειλιών	
<b>9. Τηλεχειρισμός καλωδίου/δορυφόρου</b>	19
<b>10. Προδιαγραφή</b>	21
<b>11. Εγγύηση</b>	22
<b>12. Γλωσσάρι</b>	23

# 1. Εισαγωγή

Σας ευχαριστούμε για την αγορά των Q Acoustics.

Στόχος αυτού του εγχειριδίου είναι να σας κατατοπίσει σχετικά με τη ρύθμιση και εγκατάσταση του M3. Θα σας βοηθήσει να ρυθμίσετε το προϊόν χωρίς προβλήματα και να αξιοποιήσετε τη μέγιστη απόδοσή του.

Σας παρακαλούμε διαβάστε προσεκτικά τις οδηγίες, σημαντικές πληροφορίες ασφαλείας και προειδοποιήσεις πριν από την εγκατάσταση και χρήση, για να διασφαλίσετε την ασφαλή και ικανοποιητική λειτουργία αυτού του προϊόντος.

Με το M3 η απλότητα επανασχεδιάζεται -εκεί όπου η όμορφη κατασκευή συναντά την όμορφη σχεδίαση.

Αυτό το κομψό soundbar με τη μεγάλη καρδιά γεμίζει τον χώρο χωρίς να τον φορτώνει -όπως ένα πλήρες σύστημα Hi-Fi ή ακόμη και ένα μεγάλο εξωτερικό ηχείο.

Η Αυτόματη Επιλογή Πηγής (ASS) της Q Acoustics είναι σχεδιασμένο για να εντάσσεται αρμονικά στη διαρρύθμιση του σπιτιού σας. Το M3 είναι μια soundbar άμεσης λειτουργίας (plug and play). Τη συνδέετε στην τηλεόρασή σας μέσω της υποδοχής ARC HDMI και την ξεχνάτε. Το M3 γίνεται ένα με την τηλεόρασή σας και σας επιτρέπει να ανακαλύψετε και τα δύο πρόσωπα αυτού του μοναδικού προϊόντος: τη Μουσική και τις Ταινίες.

Η ενσωματωμένη ασύρματη είσοδος aptX® Bluetooth® παραδίδει τον κόσμο της μουσικής στα χέρια σας και γεμίζει το σπίτι σας με μουσική χάρη στον κρυστάλλινο και δυναμικό ήχο που αναπαράγει. Ανακαλύψτε τις ανεπαίσθητες αποχρώσεις της μουσικής που δεν ακούγατε μέχρι σήμερα και απολαύστε τη μουσική όπως πρέπει!

Μόλις ανοίξετε την τηλεόραση, το M3 χαρίζει μοναδική ευκρίνεια στον λόγο και απίστευτο βάθος στη μουσική μεταμορφώνοντας τον ήχο της τηλεόρασής σας... και μόλις ανοίξετε το MoniEQ™ το σπίτι σας δονείται από τα ισχυρά μπάσα και τη δυναμική της ολοκληρωμένης κινηματογραφικής εμπειρίας!

Το κομψό και οικονομικό σε χώρο M3, με δυνατότητα τοποθέτησης σε τοίχο ή ράφι, θα γίνει το βασικό συστατικό ήχου της οικιακής σας ψυχαγωγίας.

Ελπίζουμε να απολαύσετε την εμπειρία των Q Acoustics.

## 2. Περιεχόμενα συσκευασίας

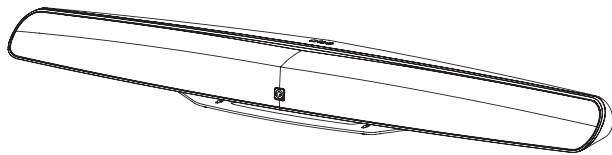

1 x M3 Soundbar

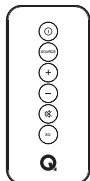

1 x Απομακρυσμένος έλεγχος



1 x Μπαταρία λιθίου (3V, CR2025)



1 x Καλώδιο παροχής εναλλασσόμενου ρεύματος ΕΕ (Τοπικό καλώδιο παροχής ρεύματος)



1 x Καλώδιο HDMI

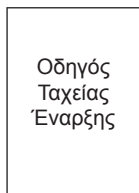

1 x Οδηγός ταχείας έναρξης

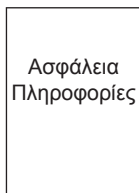

1 x Ασφάλεια Πληροφορίες

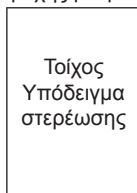

1 x Υπόδειγμα τοποθέτησης σε τοίχο

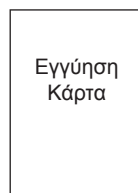

1 x Κάρτα εγγύησης

### 3. Τοποθέτηση στον τοίχο

Η Q Acoustics δεν αποδέχεται καμία ευθύνη για ζημιές που ενδέχεται να προκληθούν λόγω εσφαλμένης συναρμολόγησης, εγκατάστασης ή ακατάλληλης χρήσης.

Βεβαιωθείτε ότι ο τοίχος έχει την αντοχή που απαιτείται για να σηκώσει το βάρος της Soundbar και του βραχίονα συγκράτησης

Εάν υπάρχει οποιαδήποτε αμφιβολία σχετικά με την κατάσταση ή τη φέρουσα ικανότητα του τοίχου, απευθυνθείτε σε έναν ειδικό του τομέα κατασκευαστικών υλικών.

Τα εξαρτήματα επιτοίχιας στήριξης πρέπει να είναι κατάλληλα για τον συγκεκριμένο τύπο τοίχου (υλικά κατασκευής, πάχος, κατάσταση), ώστε να μπορεί να εξασφαλιστεί η μέγιστη φέρουσα ικανότητα.

Βεβαιωθείτε ότι δεν περνούν από τον τοίχο ηλεκτρικά καλώδια και σωλήνες νερού ή φυσικού αερίου.

Πριν τη στήριξη, ελέγξτε πού βρίσκεται η πλησιέστερη πρίζα παροχής ρεύματος. Χρησιμοποιήστε αλφάδι για τη στήριξη του επιτοίχιου βραχίονα.

Φοράτε προστατευτικά γυαλιά κατά τη διάνοιξη της τρύπας.

Κρατήστε τα μικρά εξαρτήματα μακριά από παιδιά.

1.

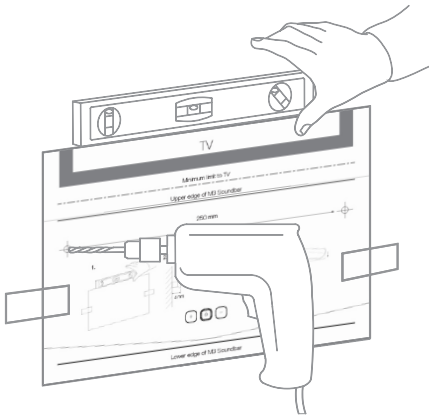

2.

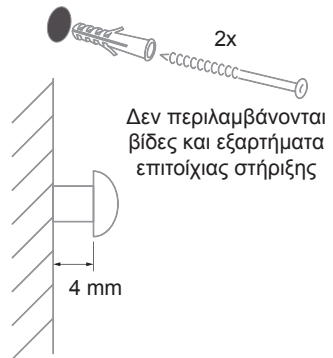

3.

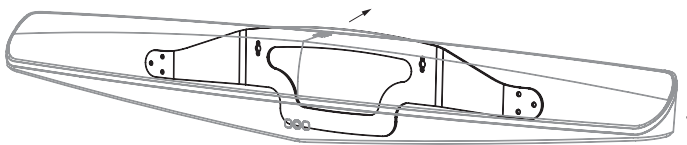

## 4. Χειριστήρια

### 4.1. Επάνω Τμήμα

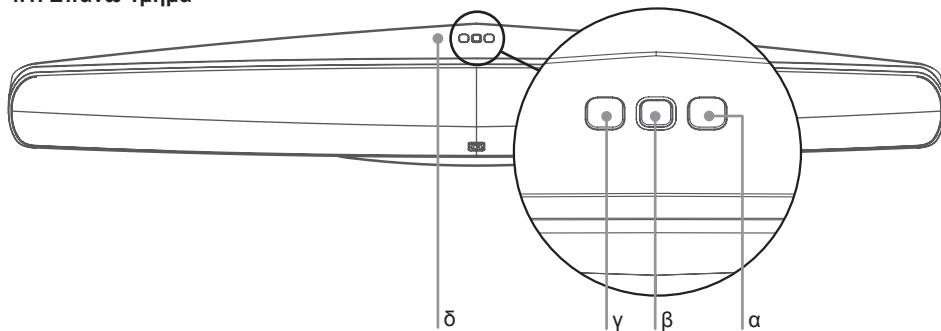

α. Αύξηση της Έντασης  
β. Κουμπί Αναμονής / Λυχνίας  
Κατάστασης LED

γ. Μείωση της έντασης  
δ. Θέση Σύνδεσης NFC  
(Αποσπώμενο αυτοκόλλητο)

### 4.2. Πρόσθια όψη

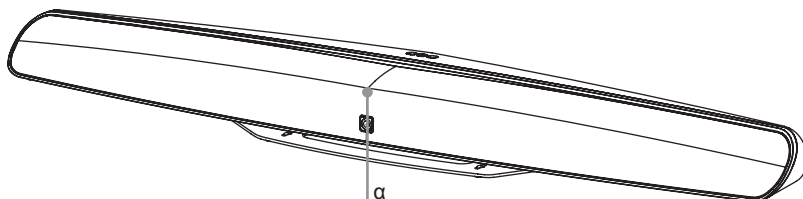

#### α. Υπέρυθρος αισθητήρας

Ο υπέρυθρος αισθητήρας είναι κρυμμένος πίσω από τη σχάρα του ηχείου στο κέντρο προς την επάνω μεριά της Μονάδας.

Αυτός ο αισθητήρας δεν ΠΡΕΠΕΙ να εμποδίζεται για απευθείας οπτική γραμμή με τον τηλεχειρισμό, αλλιώς ο τηλεχειρισμός δεν θα μπορέσει να ελέγξει τη Μονάδα.

## **5. Μοτίβα Φωτισμού Λυχνιών LED**

### **Χωρίς φως = Off**

Η παροχή ρεύματος έχει απουσιάζει.

### **Αχνό Κόκκινο = Off (ΒΑΘΙΑ ΑΝΑΜΟΝΗ)**

Το καλώδιο τροφοδοσίας είναι συνδεδεμένο και η Μονάδα βρίσκεται σε ΒΑΘΙΑ ΑΝΑΜΟΝΗ.

### **Συνεχές Κόκκινο = Off (ΑΝΑΜΟΝΗ)**

Το καλώδιο τροφοδοσίας είναι συνδεδεμένο και η Μονάδα βρίσκεται σε ΑΝΑΜΟΝΗ.

### **Συνεχές Μωβ**

Η είσοδος HDMI είναι η ενεργή πηγή.

### **Συνεχές Λευκό**

Η οπτική είσοδος είναι η ενεργή πηγή.

### **Συνεχές Μπλε**

Η είσοδος Bluetooth είναι η ενεργή πηγή και είναι Συνδεδεμένη με μια συσκευή Bluetooth.

### **Συνεχές Πράσινο**

Η αναλογική είσοδος (Γραμμή σε 1 ή Γραμμή σε 2) είναι η ενεργή πηγή.

### **Γρήγορο Μπλε Αναβόσβημα**

Η εισαγωγή Bluetooth είναι η ενεργή πηγή και αυτή τη στιγμή ψάχνει μια συσκευή Bluetooth για να Συνδεθεί.

### **Κίτρινο**

Η ρύθμιση MovieEQ εναλλάσσεται μεταξύ On / Off.

### **Αργό Τρεμόπαιγμα Οποιοδήποτε Χρώματος**

Η τρέχουσα ενεργή πηγή είναι στη ΣΙΓΑΣΗ.



## 6. Συνδέσεις

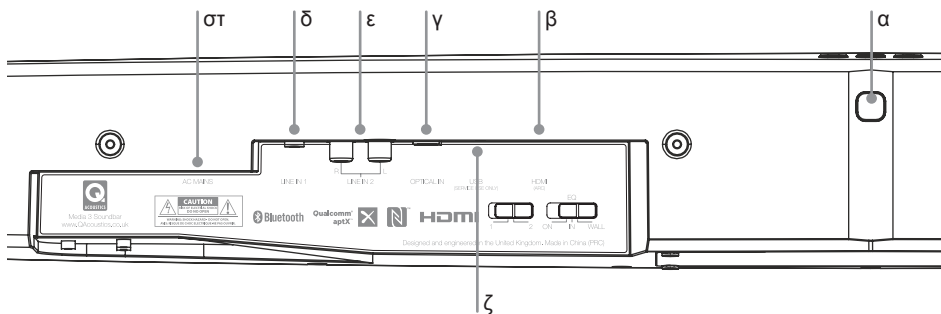

α. Πλήκτρο Σύνδεσης Bluetooth  
β. Είσοδος HDMI (ARC)  
γ. Ψηφιακή Οπτική Είσοδος  
δ. Αναλογική Γραμμή Εισόδου 1

ε. Αναλογική Γραμμή Εισόδου 2  
στ. Είσοδος παροχής  
εναλλασσόμενου ρεύματος  
ζ. *USB μόνο για Συντήρηση*

### α. Πλήκτρο Σύνδεσης Bluetooth (βλ. ενότητα 8.9.)

### β. HDMI (ARC)

Το HDMI (ARC) συνδέεται με πρίζα του Καναλιού Επιστροφής Ήχου (ARC) σε τηλεόραση ή άλλη πηγή. Εάν υπάρχει επιλογή ανάμεσα σε HDMI ή Οπτική σύνδεση στη Μονάδα, επιλέξτε HDMI για ενεργοποίηση του CEC (Consumer Electronic Control). Όταν η πηγή HDMI είναι ενεργή, η λυχνία κατάστασης LED θα είναι ΜΩΒ.

#### Σημείωση:

Η ηχητική έξοδος μιας Τηλεόρασης, Blu-ray disc player, κονσόλας παιχνιδιών, ή DVD player που συνδέεται στη Μονάδα μέσω HDMI πρέπει να ρυθμιστεί στο PCM (δύο στερεοφωνικά κανάλια) στη ρύθμιση της πηγής.

HDMI  
Κανάλι Επιστροφής Ήχου  
(ARC)

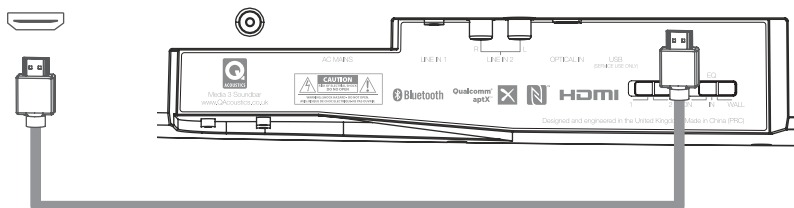

### γ. Ψηφιακή Είσοδος

Η Οπτική Είσοδος χρησιμοποιείται για τη σύνδεση της Ψηφιακής Οπτικής Εξόδου σε τηλεόραση ή άλλη πηγή. Εάν υπάρχει επιλογή ανάμεσα σε Οπτική ή Αναλογική σύνδεση στη Μονάδα, επιλέξτε Οπτική για μέγιστη ποιότητα ήχου. Όταν είναι ενεργή η Οπτική Πηγή, η λυχνία κατάστασης LED θα είναι ΛΕΥΚΗ.

#### Σημείωση:

Η ηχητική έξοδος μιας Τηλεόρασης, Blu-ray disc player, κονσόλας παιχνιδιών, ή DVD player θα πρέπει να συνδεθεί στη μονάδα μέσω της Ψηφιακής Οπτικής Σύνδεσης, και πρέπει να ρυθμιστεί στο PCM (δύο στερεοφωνικά κανάλια) στη ρύθμιση της πηγής. Η οπτική σύνδεση σε ένα CD player δεν απαιτεί ειδική ρύθμιση.

ΕΞΟΔΟΣ ΗΧΟΥ  
Ψηφιακή - Οπτική

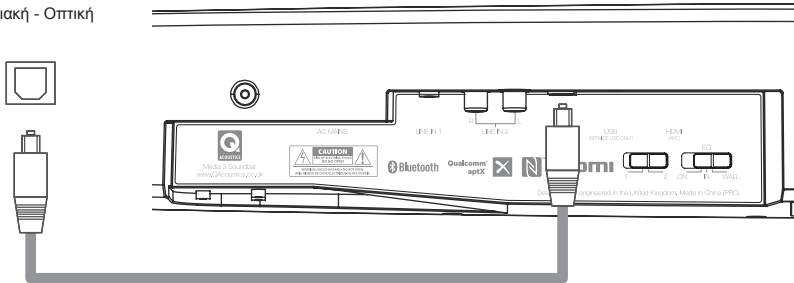

### δ. Γραμμή αναλογικών εισόδων 1

Η Μονάδα έχει δύο επιλογές για Αναλογική Ηχητική σύνδεση. Η λυχνία κατάστασης LED θα είναι ΠΡΑΣΙΝΗ όταν χρησιμοποιείται μια Αναλογική είσοδος.

ΕΞΟΔΟΣ ΗΧΟΥ  
Ακουστικά

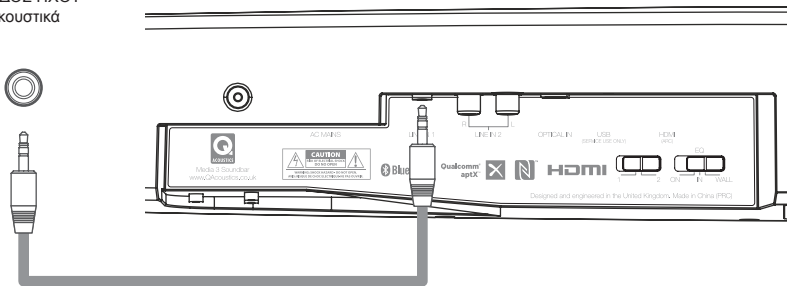

## ε. Γραμμή αναλογικών εισόδων 2

Συνδέστε την αριστερή και δεξιά ηχητική έξοδο RCA από μια τηλεόραση ή άλλη πηγή στις υποδοχές LINE IN 2 χρησιμοποιώντας ένα καλώδιο Phono RCA.

ΕΞΟΔΟΣ ΗΧΟΥ  
Αναλογική

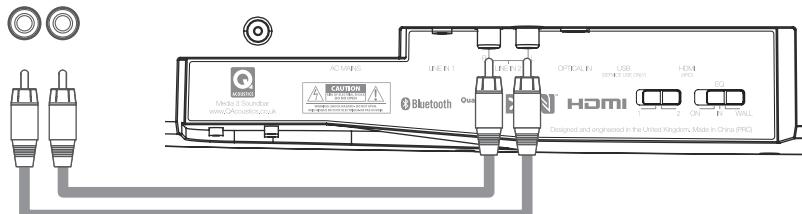

### Σημείωση:

Με ένα καλώδιο συνδεδεμένο στην υποδοχή LINE IN 1, η υποδοχή LINE IN 2 είναι αποσυνδεδεμένη και κανένα ηχητικό σήμα δεν ακούγεται από αυτή την πηγή.

Όταν συνδέσετε σε μια πηγή κυμαινόμενου επιπέδου, όπως μια έξοδο ακουστικών, καλύτερη ηχητική ποιότητα θα επιτευχθεί έχοντας την πηγή ρυθμισμένη σε υψηλότερο επίπεδο έντασης και τη Μονάδα σε ένα χαμηλότερο επίπεδο.

## στ. Είσοδος παροχής εναλλασσόμενου ρεύματος

Στη σύνδεση ρεύματος γενικής χρήσης επιλέγεται αυτόματα η εναλλασσόμενη τάση για τη δεδομένη περιοχή. Συνδέστε στο παρεχόμενο καλώδιο τροφοδοσίας εναλλασσόμενου ρεύματος για τη χώρα σας.

### Σημείωση:

Αφαιρείτε πάντοτε το καλώδιο τροφοδοσίας εναλλασσόμενου ρεύματος όταν κάνετε συνδέσεις με το Πίσω Τμήμα.

ΠΑΡΟΧΗ ΕΝΑΛΛΑΣΣΟΜΕΝΟΥ  
ΡΕΥΜΑΤΟΣ  
Τοπικό καλώδιο  
παροχής ρεύματος

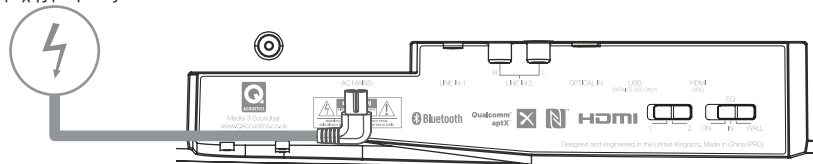

## ζ. USB μόνο για Συντήρηση

USB μόνο για συντήρηση. Αυτή η θύρα USB δεν παρέχει ισχύ 5V και δεν μπορεί να χρησιμοποιηθεί παρά μόνο για επικαιροποιήσεις Συντήρησης.

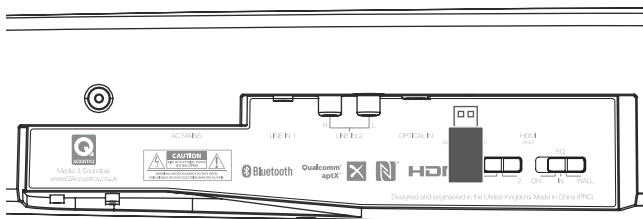

## 7. Τηλεχειρισμός

### α. Ισχύς

Πιέστε αυτό το πλήκτρο για ΕΝΕΡΓΟΠΟΙΗΣΗ / ΑΠΕΝΕΡΓΟΠΟΙΗΣΗ ΑΝΑΜΟΝΗΣ.

### β. Επιλογή πηγής

Πιέστε αυτό το πλήκτρο χειροκίνητα για να επιλέξετε την πηγή ηχητικής εισόδου. Η λυχνία κατάστασης LED θα αλλάξει χρώμα αναλόγως.

### Σημείωση:

Όταν χρησιμοποιείτε το πλήκτρο Πηγής, η Μονάδα θα παραμείνει στην επιλεγμένη πηγή και θα απενεργοποιηθεί η αυτόματη επιλογή πηγής. Οι λειτουργίες ASS θα ενεργοποιηθούν ξανά αφού η μονάδα έχει τεθεί σε ΑΝΑΜΟΝΗ.

### γ. Ένταση επάνω / κάτω

Πιέστε VOL + για να αυξήσετε την ένταση. Πιέστε VOL - για να μειώσετε την ένταση.

### δ. Σίγαση

Πιέστε μία φορά αυτό το κουμπί για ΣΙΓΑΣΗ της Μονάδας. Η κατάσταση των λυχνιών LED θα ΑΝΑΒΟΣΒΗΝΕΙ ΑΡΓΑ για να δείξει τη ΣΙΓΑΣΗ. Πιέστε μία φορά αυτό το κουμπί ακύρωση της σίγασης της Μονάδας.

### Σημείωση:

Συνεχής πίεση της Σίγασης θα θέσει επίσης τη Μονάδα στην ΑΝΑΜΟΝΗ.

### ε. EQ

Πιέστε στιγμιαία το κουμπί EQ για εναλλαγή ανάμεσα σε ενεργοποίηση και απενεργοποίηση του ΜονιEQ. (βλ. ενότητα 9.10.)

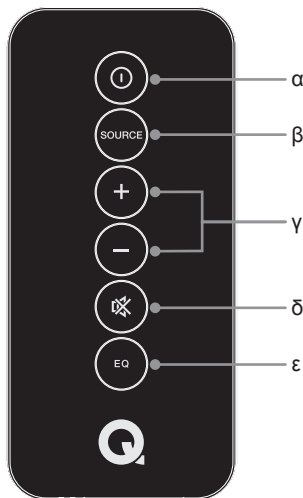

## Αντικατάσταση μπαταριών τηλεχειριστηρίου



### Προσοχή:

Όταν αντικαθιστάτε τη μπαταρία λιθίου στο τηλεχειριστήριο, βεβαιωθείτε ότι η μπαταρία αντικατάστασης έχει μπει με τη σωστή πολικότητα. Βάλτε τη μπαταρία έτσι ώστε η θετική (+) πλευρά κοιτά προς τα επάνω με το δίσκο έτσι ώστε η επιφάνεια με την κουκκίδα και (+) κοιτά προς τα επάνω.

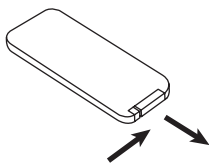

α. Τραβήξτε τη μικρή γλωττίδα προς την εσοχή της μπαταρίας

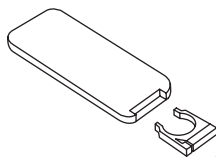

β. Τραβήξτε την υποδοχή μπαταρίας προς τα έξω.

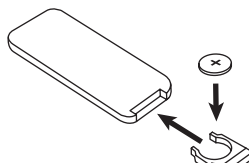

γ. Εισάγετε τη μπαταρία με την πλευρά «+» προς τα κάτω και σύρετε την υποδοχή πίσω στο τηλεχειριστήριο.

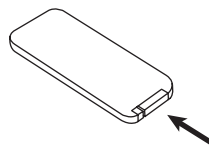

δ. Σύρετε την υποδοχή πίσω στο τηλεχειριστήριο.



### Προσοχή:

Κίνδυνος έκρηξης εάν η μπαταρία αντικατασταθεί λανθασμένα.

Αντικαταστήστε μόνο με τον ίδιο ή αντίστοιχο τύπο μπαταρίας (CR2025)

Μην εκθέτετε τις μπαταρίες σε υπερβολική θερμότητα όπως απευθείας ηλιακό φως, φωτιά ή κάτι παρόμοιο.

Απορρίψτε τις άδειες μπαταρίες σύμφωνα με τους τοπικούς κανονισμούς.

## 8. Λειτουργία

### 8.1. On / In / Wall EQ

Αυτός ο διακόπτης EQ είναι το πρώτο πράγμα που πρέπει να ρυθμίσετε στη Μονάδα. Η Μονάδα έχει ελεγχθεί από την ομάδα εμπειρογνομόνων ακουστικής προκειμένου να διασφαλιστεί η καλύτερη δυνατή απόδοση ήχου για τις τρεις πιο συνηθισμένες τοποθετήσεις σε ένα δωμάτιο. Ο διακόπτης On/In/Wall βρίσκεται στο Επάνω Τμήμα και έχει τρεις επιλογές.



**ON** = Πάνω σε ερμάριο  
**IN** = Μέσα σε ερμάριο  
**WALL** = Τοποθέτηση σε τοίχο

**ON / IN:** Η Q Acoustics συνιστά να επιλέξετε IN όταν η μονάδα σας τοποθετείται μέσα σε ερμάριο και ON όταν τοποθετείται πάνω σε ερμάριο. Ωστόσο, μπορεί να θέλετε να πειραματιστείτε μέχρι να πετύχετε τον ήχο που θέλετε.

**ΤΟΙΧΟΣ:** Όταν τοποθετείται στον τοίχο, η μονάδα είναι στραμμένη προς τα επάνω, ώστε το Αριστερό και το Δεξί ηχείο να είναι τοποθετημένα αντίστροφα.

### 8.2. Λειτουργία και Αναμονή

Με απενεργοποιημένες τις παροχές εναλλασσόμενου ρεύματος, συνδέστε το Καλώδιο Εναλλασσόμενου Ρεύματος και, στη συνέχεια, κάντε όλες τις συνδέσεις ήχου στην Πίσω Πλευρά. Το ηχείο θα εισέλθει στην ANAMONH και η Λυχνία Κατάστασης LED θα ανάψει με ΚΟΚΚΙΝΟ.

Βγείτε από την ANAMONH ρυθμίζοντας μια συνδεδεμένη πηγή στο ON ή πιέζοντας το πλήκτρο STANDBY είτε στο Επάνω Τμήμα είτε στο τηλεχειριστήριο. Τότε η λυχνία LED θα αλλάξει χρώμα σύμφωνα με τους κανόνες της ΑΥΤΟΜΑΤΗΣ ΕΠΙΛΟΓΗΣ ΠΗΓΗΣ

Εάν δεν ανιχνευθούν σήματα εισόδου, η Μονάδα θα επιλέξει αυτόματα την Αναλογική είσοδο και στη συνέχεια θα εισέλθει αυτόματα στην ANAMONH μετά από 20 λεπτά.

### 8.3. Βαθιά Αναμονή

Το M3 διαθέτει Λειτουργία Βαθιάς Αναμονής όπου καταναλώνει την ελάχιστη ποσότητα ενέργειας. Για είσοδο στη βαθιά αναμονή, πιέστε παρατεταμένα το κουμπί Αναμονής για 5 δευτ. Στη βαθιά αναμονή η λυχνία LED έχει αχνό ΚΟΚΚΙΝΟ χρώμα, απενεργοποιείται η λειτουργία αυτόματης ενεργοποίησης/απενεργοποίησης και η Μονάδα ανταποκρίνεται μόνο στο κουμπί αναμονής.

### 8.4. Αυτόματη Ενεργοποίηση / Απενεργοποίηση

Όταν συνδεθεί σε μια πηγή ήχου, η Μονάδα έχει μια λειτουργία ΑΥΤΟΜΑΤΗΣ ΕΝΕΡΓΟΠΟΙΗΣΗΣ και θα εξέλθει από την ANAMONH όταν ανιχνεύσει ότι είναι παρόν ένα οπτικό σήμα.

Όταν το σήμα ήχου διακόπτεται για ένα προκαθορισμένο χρονικό διάστημα, η Μονάδα διαθέτει μια λειτουργία ΑΥΤΟΜΑΤΗΣ ΑΠΕΝΕΡΓΟΠΟΙΗΣΗ για να εισέλθει σε ANAMONH.

Αυτό, για παράδειγμα, επιτρέπει την εύκολη σύνδεση της Μονάδας με την τηλεόραση σας, με αυτόματη ΕΝΕΡΓΟΠΟΙΗΣΗ ή ΑΠΕΝΕΡΓΟΠΟΙΗΣΗ σε συγχρονισμό με τον έλεγχο της ΑΝΑΜΟΝΗΣ της τηλεόρασής σας.

## 8.5. Χρόνοι αυτόματης Ενεργοποίησης / Απενεργοποίησης

### α. HDMI

- Ο χρόνος ΕΝΕΡΓΟΠΟΙΗΣΗΣ καθορίζεται από τον χρόνο ανταπόκρισης του CEC της τηλεόρασής σας -μπορεί να χρειαστούν από 0 έως 10 δευτ.
- Ο χρόνος ΑΠΕΝΕΡΓΟΠΟΙΗΣΗΣ καθορίζεται από τον χρόνο ανταπόκρισης του CEC της τηλεόρασής σας -μπορεί να χρειαστούν από 0 έως 5 δευτ.

### β. Οπτικά

- Ο χρόνος ΕΝΕΡΓΟΠΟΙΗΣΗΣ είναι άμεσος όταν ανάψει η κόκκινη Οπτική λυχνία στην πηγή σας.
- Ο χρόνος ΑΠΕΝΕΡΓΟΠΟΙΗΣΗΣ είναι άμεσος όταν σβήσει η κόκκινη Οπτική λυχνία στην πηγή σας.

### Σημείωση:

Ορισμένες τηλεοράσεις η οπτική έξοδος παραμένει αναμμένη όσο βρίσκονται σε ΑΝΑΜΟΝΗ. Η Μονάδα δεν θα ΑΠΕΝΕΡΓΟΠΟΙΗΘΕΙ ΑΥΤΟΜΑΤΑ σε αυτές τις συνθήκες και θα πρέπει να χρησιμοποιηθεί ο έλεγχος ΑΝΑΜΟΝΗΣ.

### γ. Bluetooth

- Ο χρόνος ΕΝΕΡΓΟΠΟΙΗΣΗΣ καθορίζεται από τον χρόνο ανταπόκρισης AVRCP της Bluetooth συσκευής σας. Μόλις συνδεθεί η συσκευή σας και πατήσετε Play, μπορεί να χρειαστούν από 1 έως 5 δευτ.
- Ο χρόνος ΑΠΕΝΕΡΓΟΠΟΙΗΣΗΣ καθορίζεται από τον χρόνο ανταπόκρισης AVRCP της συσκευής Bluetooth σας. Όταν απενεργοποιήσετε το Bluetooth ή αποσυνδέσετε τη συσκευή σας, μπορεί να χρειαστούν από 1 έως 3 δευτ.

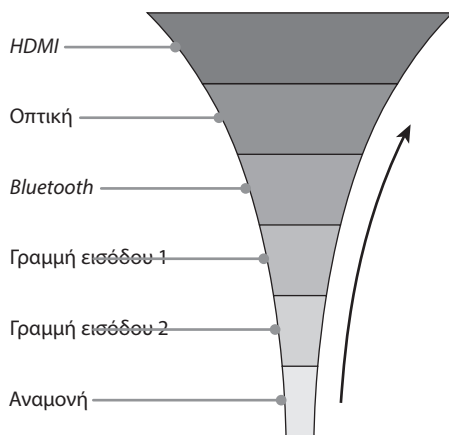

### δ. Γραμμή εισόδου 1 / 2

- Ο χρόνος ΕΝΕΡΓΟΠΟΙΗΣΗΣ ξεκινά η στάθμη του ήχου γίνει ακουστή. Μπορεί να χρειαστούν από 1 έως 3 δευτ.
- Ο χρόνος ΑΠΕΝΕΡΓΟΠΟΙΗΣΗΣ ξεκινά όταν η στάθμη του ήχου γίνει μη ακουστή και μπορεί

να χρειαστούν 20 δευτερόλεπτα.

### Σημείωση:

Εάν ο χρήστης θέσει τη Μονάδα σε ANAMONH ενώ μια οπτική πηγή συνεχίζει την αναπαραγωγή, η λειτουργία της ΑΥΤΟΜΑΤΗΣ ΕΝΕΡΓΟΠΟΙΗΣΗΣ θα απενεργοποιηθεί μέχρι η οπτική πηγή να σταματήσει. Αυτό θα αποτρέψει τη Μονάδα από την ανεπιθύμητη ΑΥΤΟΜΑΤΗ ΕΝΕΡΓΟΠΟΙΗΣΗ. Για τη Γραμμή εισόδου 1/2, η στάθμη του ήχου πρέπει να είναι μη ακουστή για τουλάχιστον 20 δευτερόλεπτα μέχρι να λειτουργήσει η ΑΥΤΟΜΑΤΗ ΕΝΕΡΓΟΠΟΙΗΣΗ της Μονάδας.

## 8.6. Αυτόματη Επιλογή Πηγής

Η ASS ακολουθεί μια λίστα προτεραιότητας για τις συνδεδεμένες πηγές ήχου. Μια συνδεδεμένη πηγή HDMI που ξεκινά την αναπαραγωγή έχει υψηλότερη προτεραιότητα, και ακολουθούν η Οπτική πηγή, η πηγή Bluetooth και, τέλος, η Αναλογική πηγή 1 και 2.

### Σημείωση:

Η ASS μπορεί να παρακαμφθεί ανά πάσα στιγμή με απλή, μη αυτόματη ΕΠΙΛΟΓΗ ΠΗΓΗΣ από την χρήστη. Το μόνο που χρειάζεται είναι να πατήσετε το κουμπί SOURCE SELECT (ΕΠΙΛΟΓΗ ΠΗΓΗΣ) στο τηλεχειριστήριο ή να πατήσετε στιγμιαία το κουμπί STANDBY (ANAMONH) στη Μονάδα. Η ASS θα ενεργοποιηθεί ξανά μόλις η Μονάδα τεθεί σε κατάσταση ANAMONHΣ.

## 8.7. Χαμηλή Ένταση Πηγής (LSV)

Στη διάρκεια των διεξοδικών δοκιμών μας, διαπιστώσαμε ότι σε μια σειρά από προϊόντα του κατασκευαστή, η στάθμη εξόδου ψηφιακού σήματος είναι χαμηλότερη από την αναμενόμενη Πλήρη Κλίμακα (FS). Για να μπορούν οι χρήστες να απολαμβάνουν στο έπακρο την εμπειρία ήχου που προσφέρει η Μονάδα της Q Acoustics, συμπεριλάβαμε έναν διακόπτη LSV.

Ο διακόπτης LSV βρίσκεται στο Πίσω Τμήμα και έχει δύο επιλογές.

1 = Κανονική απόδοση

2 = Ενισχυμένη απόδοση 6dB για Οπτική πηγή και πηγή HDMI

Πρέπει πρώτα να ακούσετε τη ρύθμισή σας με LSV = 1

Εάν διαπιστώσετε ότι η στάθμη ήχου είναι αρκετά χαμηλή από τη συσκευή TV/DVD, επιλέξτε LSV = 2.

### Σημείωση:

Δεν θα χρειαστεί το LSV εάν χρησιμοποιείτε Οπτική έξοδο του Streamer/CD player. Ο εξοπλισμός ήχου Hi-Fi θα παράγει ψηφιακό ήχο FS. Ο ήχος θα παραμορφωθεί σημαντικά εάν σε αυτό το σενάριο έχετε LSV = 2.

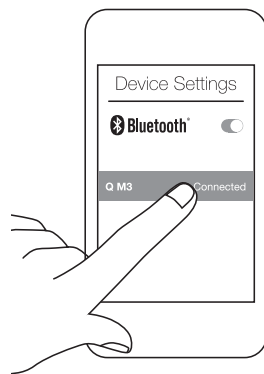

## 8.8. Έλεγχος Έντασης Πηγής

Οι ηχητικές πηγές αρχικά θα τεθούν σε ένα ΠΡΟΕΠΙΛΕΓΜΕΝΟ επίπεδο έντασης. Η ένταση μπορεί να ρυθμιστεί ξεχωριστά για κάθε πηγή χρησιμοποιώντας τα πλήκτρα VOL + και VOL – στο Επάνω Τμήμα ή το τηλεχειριστήριο. Μόλις ρυθμιστεί, η μονάδα θα θυμάται το νέο επίπεδο έντασης και θα επιστρέφει σε αυτό το επίπεδο κάθε φορά που επιλέγετε αυτή την πηγή.

## 8.9. Bluetooth

### Σύνδεση με συσκευή Bluetooth

Η Μονάδα έχει σχεδιαστεί για να είναι Ανιχνεύσιμη όταν βρίσκεται σε ANAMONH, ώστε να είναι δυνατή η ΑΥΤΟΜΑΤΗ ΕΝΕΡΓΟΠΟΙΗΣΗ. Επίσης, είναι σχεδιασμένη για αυτόματη είσοδο σε



λειτουργία Σύνδεσης εάν δεν είναι συνδεδεμένη συσκευή Bluetooth. Για να Συνδεθείτε με πηγή Bluetooth:

1. Βεβαιωθείτε ότι έχει ενεργοποιηθεί το Bluetooth στη συσκευή που θα Συνδεθεί. Ο έλεγχος του Bluetooth βρίσκεται κανονικά στις «Ρυθμίσεις» ή το μενού «Σύνδεσης» της συσκευής.
2. Στη λίστα ανιχνεύσιμων συσκευών της συσκευής σας, θα πρέπει να εμφανίζεται η ένδειξη «Q M3».
3. Επιλέξτε «Q M3-XXX» και η συσκευή σας θα Συνδεθεί μέσω Bluetooth.
4. Από το λογισμικό μουσικής της συσκευής σας, επιλέξτε «Q M3» ως ηχητική έξοδο και πιάστε Play. Εάν το τηλεχειριστήριο δεν έχει χρησιμοποιηθεί για μη αυτόματη επιλογή άλλης πηγής και παράκαμψη της ASS, ή εάν δεν είναι ενεργή πηγή υψηλότερης προτεραιότητας, η Μονάδα θα επιλέξει την είσοδο Bluetooth και η λυχνία LED θα γίνει Μπλε.

### **Σύνδεση συσκευής Bluetooth με NFC**

1. Βεβαιωθείτε ότι Bluetooth και NFC έχουν ενεργοποιηθεί στις ρυθμίσεις της συσκευής.
2. Βάλτε τη συσκευή NFC στην επάνω επιφάνεια της Μονάδας, στην προβλεπόμενη θέση.

### **Σημείωση:**

Μπορεί να χρειαστεί να περιστρέψετε τη συσκευή για να συνδεθεί το NFC, καθώς τα πηνία NFC βρίσκονται σε διαφορετικές θέσεις στο εσωτερικό διαφορετικών συσκευών.

Σας παρακαλούμε δείτε το εγχειρίδιο οδηγιών για τη σωστή λειτουργία NFC.

Η απόσταση που απαιτείται για επιτυχή Σύνδεση NFC διαφέρει από συσκευή σε συσκευή.

3. Η συσκευή NFC αυτόματα θα καταγράψει στην οθόνη όταν έχει επιτευχθεί μια σύνδεση NFC.
4. Ακολουθείστε τις οδηγίες στην οθόνη για να ολοκληρώσετε τη Σύνδεση NFC. Αυτό συνήθως απαιτεί την επιλογή αποδοχής Σύνδεσης NFC.
5. Η συσκευή σας τώρα θα έχει Συνδεθεί μέσω Bluetooth, και θα λειτουργήσει τώρα σαν οποιαδήποτε άλλη πηγή Bluetooth όταν θα πιέζετε το play στο λογισμικό αναπαραγωγής μουσικής.

### **Σημείωση:**

Αν και η έναρξη ενός κομματιού στη συνδεδεμένη πηγή θα κάνει την μονάδα να γυρίσει στο Bluetooth, η Μονάδα θα παραμείνει στο Bluetooth μέχρι να Αποδεσμευτεί η πηγή. Δεν θα γυρίσει σε άλλη πηγή ενώ η συσκευή αναπαραγωγής βρίσκεται σε Παύση.

Το ASS θα γυρίσει στο Bluetooth την πρώτη φορά που μια συνδεδεμένη συσκευή στείλει ένα ηχητικό σήμα συμπεριλαμβανομένων προειδοποιήσεων μέσω μηνυμάτων, ειδοποιήσεων και πίεσης πλήκτρων.

Όταν συνδέεται με συμβατή συσκευή AVRCP, ο έλεγχος της Μονάδας θα γίνεται με τα κουμπιά έντασης και σίγασης της συσκευής μέσω του AVRCP. Θα προσέξετε, επίσης, ότι εάν αποεπιλέξετε την πηγή Bluetooth, θα ΔΙΑΚΟΠΕΙ η αναπαραγωγή του κομματιού σας.

\*Δεν είναι όλες οι συσκευές Bluetooth συμβατές με AVRCP.

### **Εκτός εμβέλειας**

Όταν μια Συνδεδεμένη συσκευή βρεθεί εκτός εμβέλειας, η Μονάδα θα παραμείνει στο κανάλι Bluetooth. Όταν η συσκευή επιστρέψει εντός εμβέλειας θα επανασυνδεθεί αυτόματα στη Μονάδα. Σε πολλές περιπτώσεις θα χρειαστεί να πιάστε ξανά Play στη συσκευή για να συνεχιστεί η ηχητική αναπαραγωγή. Ακόμη και όταν βρίσκεται εκτός εμβέλειας, η πηγή της Μονάδας μπορεί να αλλάξει πατώντας το κουμπί SOURCE SELECT (ΕΠΙΛΟΓΗ ΠΗΓΗΣ) ή επιλέγοντας πηγή υψηλότερης προτεραιότητας.

### **Σημείωση:**

Εάν η πηγή Bluetooth δεν επανέλθει εντός εμβέλειας για 20 λεπτά, η μονάδα θα περάσει αυτόματα σε ANAMONH.

## Σύνδεση περισσότερων συσκευών Bluetooth

Η Μονάδα μπορεί να έχει μέχρι οκτώ συσκευές Bluetooth στη λίστα Αναπραγωγής της. Όταν Συνδεθεί με μια 9η συσκευή, οι λεπτομέρειες της πρώτης συσκευής θα χαθούν.

Μόλις η Μονάδα συνδεθεί σε μια συσκευή, θα σταματήσει αυτόματα να ψάχνει για άλλες συσκευές να Συνδεθεί. Για να Συνδεθείτε σε μια άλλη συσκευή, είτε Αποσυνδεθείτε από την τρέχουσα συνδεδεμένη πηγή στην ίδια τη Μονάδα ή πιέστε το πλήκτρο σύνδεσης Bluetooth στον πίσω πίνακα της Μονάδας.

## Εξοδος από την αναμονή

Εάν υπάρχει μια Συνδεδεμένη συσκευή κοντά στη Μονάδα όταν αυτή βγαίνει από την ANAMONH, θα ξεκινήσει αυτόματα τη σύνδεση με τη συσκευή. Δεν θα αλλάξει στην είσοδο Bluetooth μέχρι να πατηθεί το Play στη συσκευή.

## 8.10. MoviEQ

Το MoviEQ είναι η ισορροπία που συνιστά η Q Acoustics για μεγιστοποίηση των συναρπαστικών και δραματικών εμπειριών από την παρακολούθηση της Τηλεόρασης και των Ταινιών.

Το MoviEQ εναλλάσσεται μεταξύ Ενεργοποίησης και Απενεργοποίησης πατώντας το κουμπί Τηλεχειρισμού EQ. Η λυχνία LED υποδηλώνει εάν έχει ενεργοποιηθεί το MoviEQ σύμφωνα με το εξής μοτίβο φωτισμού:

**Κίτρινο αναβόσβημα x 2 + Κίτρινο = MoviEQ On**

**Κίτρινο αναβόσβημα x 2 + Κόκκινο = MoviEQ Off**

## 8.11. Συγχρονισμός Χειλιών

Η Μονάδα διαθέτει λειτουργία συγχρονισμού χειλιών για την είσοδο HDMI και την Οπτική είσοδο. Χάρη σε αυτή τη λειτουργία μπορεί ο ήχος να καθυστερήσει έως 50 ms προκειμένου να συγχρονιστεί με την οθόνη. Όταν είναι ενεργοποιημένη η λειτουργία Συγχρονισμού χειλιών, μπορείτε να προσαρμόσετε τον συγχρονισμό χειλιών ανά 10 ms χρησιμοποιώντας τα κουμπιά Vol + και –.

Για να ενεργοποιήσετε τη λειτουργία Συγχρονισμού χειλιών θα πρέπει απλώς να πατήσετε δύο φορές το κουμπί της Σύνδεσης Bluetooth (Bluetooth Pair) στο Πίσω Τμήμα της Μονάδας.

Με αυτόν τον τρόπο, θα προσαρμοστεί ο χρόνος προσαρμογής χειλιών και θα προβληθεί με το ακόλουθο μοτίβο φωτισμού, η λυχνία LED θα παραμείνει αναμμένη στο χρώμα της πηγής που έχει επιλεγεί:

0 ms = 2 αναβόσβηματα

10 ms = 4 αναβόσβηματα

20 ms = 6 αναβόσβηματα

30 ms = 8 αναβόσβηματα

40 ms = 10 αναβόσβηματα

50 ms = 12 αναβόσβηματα

Μετά από 30 δευτ., και εφόσον δεν έχει πατηθεί άλλο κουμπί, η Μονάδα θα βγει από τη λειτουργία Συγχρονισμού χειλιών και θα επιστρέψει στην κανονική λειτουργία. Θα χρειαστεί να ρυθμίσετε τον Συγχρονισμό χειλιών μόνο μία φορά για την είσοδο HDMI και την οπτική είσοδο, καθώς η μονάδα απομνημονεύει τους χρόνους καθυστέρησης για καθεμιά χωριστά.

## 9. Τηλεχειρισμός καλωδίου/δορυφόρου

Το σύστημα Q Acoustics έχει σχεδιαστεί για εύκολη ενσωμάτωση στο σύστημα διασκέδασης του σπιτιού σας και έχει την ικανότητα να ελέγχεται από πολλούς τύπους ΠΡΟΓΡΑΜΜΑΤΙΖΟΜΕΝΟΥ ΤΗΛΕΧΕΙΡΙΣΜΟΥ. Αυτό μπορεί να περιλαμβάνει το τηλεχειριστήριο για το ΔΟΡΥΦΟΡΙΚΟ και ΚΑΛΩΔΙΑΚΟ σύστημα εάν αυτό έχει την ικανότητα PUNCH THROUGH. Punch Through είναι ένας κοινός όρος για την ικανότητα προγραμματισμού του τηλεχειριστηρίου σας να στέλνει υπέρυθρους κωδικούς σε μια Τηλεόραση και έναν Προενισχυτή/Επεξεργαστή AV. Για να χρησιμοποιήσετε το punch through κανονικά πρέπει να επιλέξετε την Τηλεόραση που θέλετε να υποστηρίξετε πρώτα, και μετά τον Προενισχυτή/Επεξεργαστή AV.

Η Μονάδα χρησιμοποιεί το πρωτόκολλο PHILIPS RC5 για Προενισχυτές/Επεξεργαστές AV. Ο προγραμματισμός του τηλεχειριστηρίου σας με κωδικούς PHILIPS AV θα σας επιτρέψει να ελέγχετε την ένταση και σίγαση της Μονάδας σας. Σε μερικές περιπτώσεις θα μπορείτε επίσης ελέγχετε την αναμονή και την επιλογή πηγής με πλήκτρα όπως τα ◀▶ ▶◀ και ▶.

Οι κατασκευαστές συχνά προσφέρουν πολλές επιλογές κωδικών PHILIPS για τα τηλεχειριστήρια τους. Συνιστούμε να εξετάσετε τη λίστα κωδικών PHILIPS στο τηλεχειριστήριο σας και να πειραματιστείτε με κάθε έναν από αυτούς μέχρι να βρείτε ποιος δουλεύει καλά με τη Μονάδα σας. Είναι ευκολότερο να διαπιστώσετε εάν κάποιος δουλεύει πιέζοντας το πλήκτρο της έντασης προς τα επάνω ή κάτω.

Δεν μπορούμε να εγγυηθούμε ότι η Μονάδα θα λειτουργήσει με το δικό σας τηλεχειριστήριο καθώς οι υπέρυθροι κωδικοί που στέλνονται είναι εκτός του δικού μας ελέγχου, όμως υποστηρίζοντας το κοινά χρησιμοποιούμενο πρότυπο Philips, ελπίζουμε να διευκολύνουμε τον έλεγχο της συσκευής σας με ένα τηλεχειριστήριο της επιλογής σας.

Παρακάτω σας δείχνουμε πώς μπορούν να ρυθμιστούν δύο τυπικά προγραμματιζόμενα τηλεχειριστήρια.

### ΤΥΠΟΣ 1 (ΔΟΡΥΦΟΡΙΚΟ)

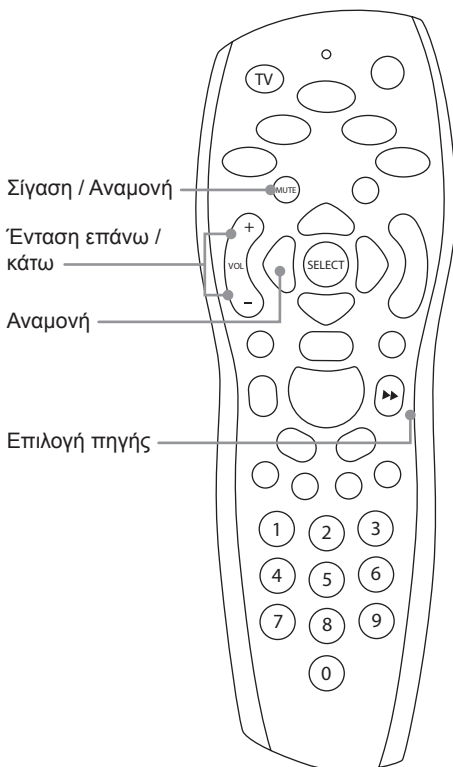

- Πιέστε το πλήκτρο «TV» (επάνω αριστερά του τηλεχειριστηρίου).
- Στρέψτε το τηλεχειριστήριο από τον δέκτη, πιέστε παρατεταμένα το «Select + 0».
- Η λυχνία LED του τηλεχειριστηρίου θα αναβοσβήσει με κόκκινο χρώμα δύο φορές.
- Εισάγετε «1217». Η λυχνία LED του τηλεχειριστηρίου θα αναβοσβήσει με κόκκινο χρώμα δύο φορές για να επιβεβαιώσει το σωστό κωδικό.
- Πιέστε παρατεταμένα το «Select + 1».
- Η λυχνία LED του τηλεχειριστηρίου θα αναβοσβήσει με κόκκινο χρώμα δύο φορές.
- Πιέστε TV και το τηλεχειριστήριο σας τώρα θα λειτουργήσει ως εξής:

Πλήκτρο	Λειτουργία
Vol +	Αύξηση έντασης
Vol -	Μείωση έντασης
Σίγαση (σύντομη πίεση)	Σίγαση
◁ ή Σίγαση (παρατεταμένη πίεση)	Αναμονή
▶▶	Επιλογή πηγής

## ΤΥΠΟΣ 2 (ΚΑΛΩΔΙΟ)

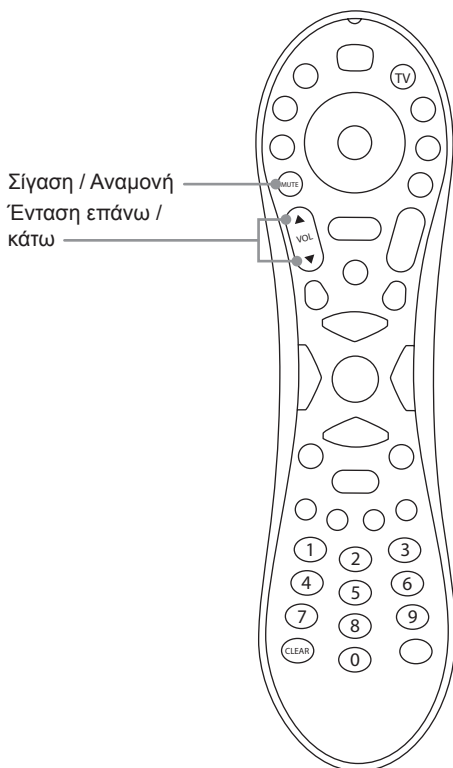

- Πατήστε το κουμπί «TV» (επάνω δεξιά γωνία του τηλεχειριστηρίου).
- Στρέψτε το τηλεχειριστήριο μακριά από τον δέκτη, και πατήστε παρατεταμένα «Clear + Vol ▲».
- Η λυχνία LED του τηλεχειριστηρίου θα αναβοσβήσει με πράσινο χρώμα δύο φορές.
- Πληκτρολογήστε «1247». Η λυχνία LED του τηλεχειριστηρίου θα αναβοσβήσει πράσινο δύο φορές για να επιβεβαιώσει το σωστό κωδικό.
- Πιέστε TV και το τηλεχειριστήριό σας τώρα θα λειτουργήσει ως εξής:

Πλήκτρο	Λειτουργία
Vol ▲	Αύξηση έντασης
Vol ▼	Μείωση έντασης
Σίγαση (σύνητομη πίεση)	Σίγαση
Σίγαση (παρατεταμένη πίεση)	Αναμονή

## 10. Προδιαγραφή

<b>Προϊόν</b>	M3
<b>Τύπος</b>	Αεροδυναμική Soundbar με λειτουργία Bluetooth
<b>Ενισχυτής</b>	
Ισχύς Εξόδου RMS	80W (2 x 20W + 40W)
THD (στην καθορισμένη ισχύ)	<1.00%
Αναπόκριση Συχνότητας ±0.5dB	20Hz – 20kHz
Αναλογία S/N (Στάθμιση A):	-85dB
Τροφοδοσία	100~240V – 50~60Hz – 100W
<b>Ακουστική</b>	
Μεσαία - Υψηλή	2 x BMR 58 mm x 58 mm
Μπάσα	DVC 100 mm x 150 mm
Διαχωριστής	340 Hz
<b>Ισχύς</b>	
Βαθιά Αναμονή	<0,5 W
Αναμονή (Συνδεδεμένο Δίκτυο)	<2,0 W
Αδρανές	11,0 W
<b>Συνδέσεις</b>	
Οπτική DAC	1 x 24-bit 48 kHz Toslink
Bluetooth	V4.1 Τάξη II
Εύρος Συχνοτήτων Bluetooth	2402 MHz - 2480 MHz
Ισχύς Εξόδου RF (Μέγιστο)	4,85 dBm
CODEC	aptX, AAC, MP3, SBC
Μέγιστη ευαισθησία RCA Phono	2,10 Vrms
Μέγιστη Ευαισθησία 3,5 mm	1,10 Vrms
<b>Βάρος και Διαστάσεις</b>	
Ύψος	90 mm
Πλάτος	1000 mm
Βάθος	127 mm
Βάρος εκτός συσκευασίας	4,0 kg
<b>Βασικά χαρακτηριστικά</b>	
ASS	✓
ΜονiEQ	✓
LSV	✓
Συγχρονισμός Χειλιών	✓
NFC	✓
HDMI ARC	✓
CEC	✓
Bluetooth	✓
AptX	✓
AVRCP	✓
BMR	✓
DVC	✓

## 11. Εγγύηση

Τα προϊόντα Μέσων της Q Acoustics καλύπτονται από εγγύηση για ατέλειες σε υλικά και κακοτεχνία για μια περίοδο 1 έτους από την ημερομηνία αγοράς. Κατά τη διάρκεια της περιόδου εγγυήσεως, η Q Acoustics, κατ' επιλογήν της, θα επισκευάσει ή θα αντικαταστήσει οποιοδήποτε προϊόν βρεθεί να είναι ελαττωματικό μετά από έλεγχο από την εταιρεία ή τον εξουσιοδοτημένο διανομέα ή αντιπρόσωπο.

Κακή χρήση και φθορα και ζημιά δεν καλύπτονται από την εγγύηση.

Προϊόντα προς επισκευή θα πρέπει αμέσως να επιστρέφονται στον αντιπρόσωπο. Εάν αυτό δεν είναι δυνατό, επικοινωνήστε με την Q Acoustics ή τον εξουσιοδοτημένο διανομέα στην περιοχή σας για να καθορίσετε τη σωστή διαδικασία εγγύησης. Εάν είναι δυνατό, θα πρέπει να χρησιμοποιηθεί η αρχική συσκευασία για να επιστραφεί το προϊόν καθώς ζημία που προκλήθηκε κατά τη διάρκεια της μεταφοράς στο κέντρο επισκευής δεν καλύπτεται από την εγγύηση. Η εγγύηση δεν επηρεάζει με κανέναν τρόπο τα νομικά σας δικαιώματα.

Υπάρχει δυνατότητα επέκτασης της εγγύησης στα δύο έτη με εγγραφή του προϊόντος σας στην ηλεκτρονική διεύθυνση [qacoustics.co.uk/register](http://qacoustics.co.uk/register).

Για πληροφορίες σχετικά με τη συντήρηση σε άλλες χώρες επικοινωνήστε στην ακόλουθη διεύθυνση ηλεκτρονικού ταχυδρομείου: [info@qacoustics.co.uk](mailto:info@qacoustics.co.uk)

Q ACOUSTICS  
Stortford Hall Industrial Park  
Bishops Stortford, Herts, UK  
CM23 5GZ



Η επωνυμία και το λογότυπο Bluetooth είναι καταχωρημένο εμπορικό σήμα ιδιοκτησία της Bluetooth SIG, Inc. και οποιαδήποτε χρήση τέτοιων σημάτων από την Armour Home Electronics Limited γίνεται κατόπιν άδειας. Άλλα εμπορικά σήματα και εμπορικές ονομασίες είναι αυτές των αντίστοιχων ιδιοκτητών τους.



Το Qualcomm aptX αποτελεί προϊόν της Qualcomm Technologies International, Ltd.

Η Qualcomm αποτελεί εμπορικό σήμα της Qualcomm Incorporated, καταχωρημένο στις Ηνωμένες Πολιτείες και άλλες χώρες, το οποίο χρησιμοποιείται κατόπιν άδειας. Το aptX είναι εμπορικό σήμα της Qualcomm Technologies International, Ltd., καταχωρημένο στις Ηνωμένες Πολιτείες και άλλες χώρες και χρησιμοποιείται κατόπιν άδειας.



Οι όροι HDMI και HDMI High-Definition Multimedia Interface, καθώς και το λογότυπο HDMI Logo αποτελούν εμπορικά σήματα ή καταχωρημένα εμπορικά σήματα της HDMI Licensing LLC στις Ηνωμένες Πολιτείες και άλλες χώρες.



Το λογότυπο N-Mark είναι καταχωρημένο εμπορικό σήμα της NFC Forum Inc.

Η πολιτική μας εστιάζει στη συνεχή βελτίωση των προϊόντων μας. Διατηρούμε το δικαίωμα να αλλάζουμε τα σχέδια και τις προδιαγραφές χωρίς προειδοποίηση. Το παρόν έγγραφο περιέχει πληροφορίες που υπόκεινται σε αλλαγές χωρίς προειδοποίηση.

## 10. Γλωσσάρι

### Περίληψη Χαρακτηριστικών

ASS – Χάρη στον έξυπνο προ-ενισχυτή της Q Acoustic, δεν χρειάζεται τηλεχειρισμός μέσω ενός πίνακα τηλεπισκόπησης για ενεργοποίηση της Αυτόματης Επιλογής Πηγής και αυτόματη ενεργοποίηση/απενεργοποίηση.

MovieEQ – Η λειτουργία Movie EQ της Q Acoustics βοηθά στη μεγιστοποίηση των συναρπαστικών και δραματικών χαρακτηριστικών της ηχητικής επένδυσης μιας ταινίας.

NFC – Η λειτουργία NFC (Near Field Connection) επιτρέπει την απλή σύνδεση συσκευών Bluetooth επιλέγοντας τη θέση του NFC στο ηχείο της Q Acoustics.

HDMI ARC – Χάρη στο Κανάλι Αυτόματης Επιστροφής Διαπαφής Πολυμέσων Υψηλής Ευκρίνειας, δεν χρειάζονται πλέον καλώδια οπτικών ή αναλογικών εισόδων ήχου μεταξύ της πηγής και του ηχείου.

CEC – Το σύστημα CEC (Consumer Electronics Control) συγχρονίζει τον τηλεχειρισμό της Έντασης, της Σίγασης και της Αναμονής της τηλεόρασης για εύκολη σύνδεση του ηχείου της Q Acoustics.

Bluetooth – Διεθνής ασύρματη σύνδεση που χρησιμοποιείται για τη συνεχή ροή ήχου από όλες τις συμβατές συσκευές.

aptX – CODEC ήχου υψηλής ευκρίνειας που χρησιμοποιείται για τη συνεχή ροή Bluetooth.

AVRCP – Πρωτόκολλο Bluetooth που συγχρονίζει τον έλεγχο της Έντασης και της Σίγασης της συσκευής σας για εύκολη σύνδεση με το ηχείο της Q Acoustics.

BMR – Η τεχνολογία BMR (Balanced Mode Radiators) είναι η ιδανική επιλογή για ομοιόμορφη διάχυση του ήχου σε όλον τον χώρο.

DVC – Τα ηχεία διπλού πηνίου φωνής είναι η πρώτη επιλογή της Q Acoustics στα ηχεία. Διαθέτουν δύο πηνία φωνής σε έναν οδηγό για μεγαλύτερη ευελιξία σχεδίασης και βελτιωμένο έλεγχο των μπάσων.

Θέση EQ – Έλεγχος της ρύθμισης EQ στον χρήστη για βέλτιστη απόδοση ήχου. Μπορεί να αλλάξει ανάλογα με τη θέση των ηχείων, τη στήριξη ή τις προτιμήσεις χρήστη.

LSV – Ο διακόπτης Χαμηλής Έντασης Πηγής της Q Acoustics αυξάνει τη στάθμη του σήματος για μέγιστη απόδοση του συστήματός σας για συνδέσεις σε εξοπλισμό χαμηλού σήματος εξόδου μέσω εισόδου HDMI ή Οπτικής εισόδου.

Συγχρονισμός χειλιών – Ρυθμιζόμενη καθυστέρηση για συγχρονισμό των χειλιών μεταξύ της τηλεόρασης/οθόνης και του ηχείου της Q Acoustics.



**ACOUSTICS**

QACOUSTICS.CO.UK





**ACOUSTICS**

# Barra de sonido M3

MANUAL DEL USUARIO



# Índice

<b>1. Introducción</b>	4
<b>2. Contenido del paquete</b>	5
<b>3. Montaje de pared</b>	6
<b>4. Controles</b>	7
Panel superior	
Parte delantera	
<b>5. Modos del indicador LED</b>	8
<b>6. Conexiones</b>	9
Bluetooth®	
HDMI (ARC)	
Entrada óptica	
Entrada analógica Line In 1	
Entrada analógica Line In 2	
Entrada de alimentación de CA	
USB (para mantenimiento)	
<b>7. Mando a distancia</b>	13
<b>8. Funcionamiento</b>	14
Interruptor EQ Sobre / En / Pared	
Encendido y modo de espera	
Modo de espera profundo	
Encendido / Apagado automático	
Tiempos de encendido / apagado automático	
Selección automática de fuente	
Volumen bajo de fuente (LSV™)	
Control de volumen de la fuente	
Bluetooth®	
MoviEQ™	
Lip Sync	
<b>9. Mando a distancia de la televisión por cable / satélite</b>	19
<b>10. Especificaciones</b>	21
<b>11. Garantía</b>	22
<b>12. Glosario</b>	23

# 1. Introducción

Gracias por haber adquirido este producto de Q Acoustics.

El propósito de este manual es guiarle durante el proceso de configuración e instalación del M3. Le ayudará a conseguir una instalación libre de problemas y un rendimiento óptimo del producto.

Por favor, lea todas las instrucciones, la información importante de seguridad y las advertencias antes de instalar y utilizar el producto, para asegurar un correcto funcionamiento del mismo.

La M3 es la simplicidad redefinida; un sonido perfectamente diseñado combinado con un elegante diseño.

Esta es una barra de sonido compacta y elegante con un gran corazón, que llenará su salón sin el desorden que causa un sistema de alta fidelidad o incluso una barra de sonido con un subwoofer externo grande.

La función de selección automática de fuente (ASS) de Q Acoustics está diseñada para integrarse a la perfección con su sistema doméstico. La M3 es una barra de sonido que se instala automáticamente con solo conectarla. Conéctela a su televisor usando la entrada HDMI ARC y olvídense de todo. La M3 se integra con su televisor, para que usted pueda concentrarse en las dos facetas de este producto único, la música y las películas.

Nuestra entrada Bluetooth® integrada aptX® pone al alcance de sus manos el mundo de la música, llenando su hogar con una reproducción de audio dinámica y magníficamente detallada. ¡Descubra en su música sutiles matices que antes no notaba y disfrute de la música tal y como se concibió!

Encienda el televisor y la M3 aportará automáticamente claridad a los diálogos y una profundidad de paisajes sonoros que transformarán el sonido de su televisor. Y cuando active el MoviEQ™, su hogar resonará con unos potentes sonidos graves y dinámicos que le harán vivir una experiencia de cine apasionante!

Montada en la pared o en un estante, la elegante y compacta M3 será la pieza central de audio de su sistema de entretenimiento doméstico.

Esperamos que disfrute de su experiencia con Q Acoustics.

## 2. Contenido del paquete

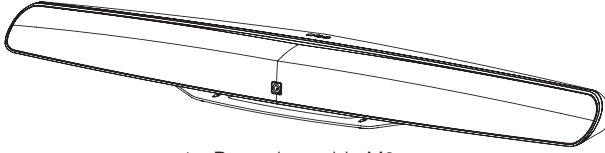

1 x Barra de sonido M3

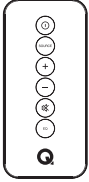

1 x Mando a distancia



1 x Pila de litio (3V, CR2025)

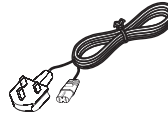

1 x Cable de alimentación de CA (Cable de alimentación de la región apropiada)



1 x Cable HDMI

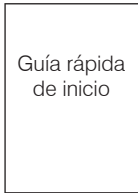

Guía rápida de inicio

1 x Guía rápida de inicio

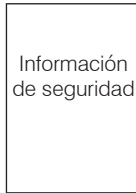

Información de seguridad

1 x Documento de información de seguridad

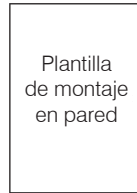

Plantilla de montaje en pared

1 x Plantilla de montaje en pared

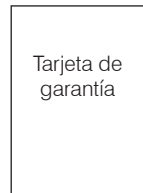

Tarjeta de garantía

1 x Tarjeta de garantía

### 3. Montaje de pared

Q Acoustics no será responsable de cualquier daño causado por un montaje o instalación incorrectos o un uso inapropiado del producto.

Compruebe que la pared resiste el peso de la barra de sonido y el soporte de montaje.

Si tiene cualquier duda sobre las características de la pared o el peso que puede soportar, contacte con un especialista.

Las piezas de fijación deben adaptarse al material, la anchura y el estado de la pared, para garantizar que pueda soportar el máximo peso posible.

Asegúrese de que la pared no tenga cables de electricidad ni tuberías de agua o gas.

Antes de comenzar la instalación, compruebe la ubicación del enchufe más cercano. Utilice un nivel de burbuja a la hora de instalar el soporte en la pared.

Lleve gafas de protección cuando vaya a utilizar el taladro.

Mantenga las piezas pequeñas fuera del alcance de los niños.

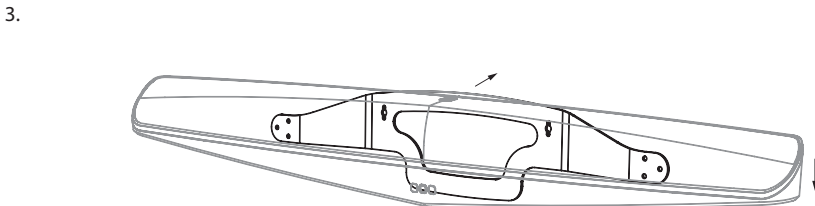
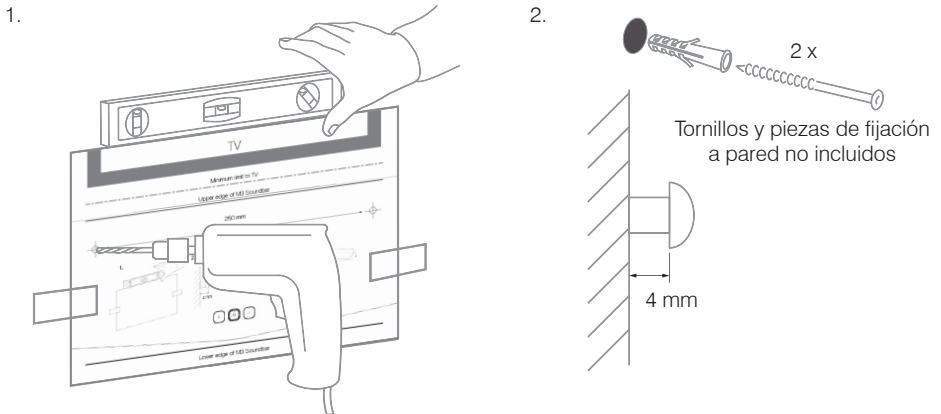

## 4. Controles

### 4.1. Panel superior

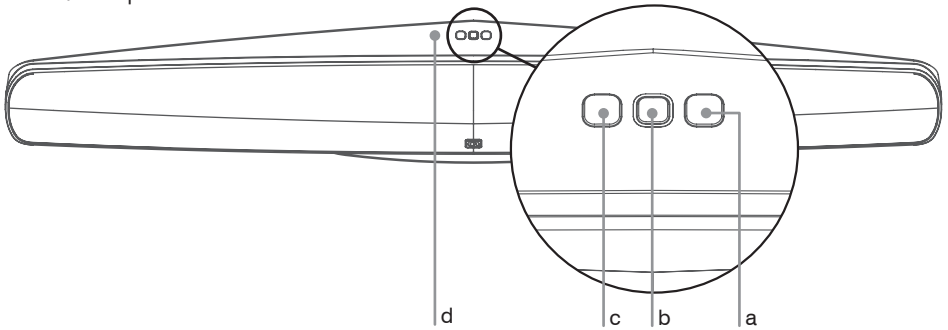

- a. Aumentar el volumen
- b. Botón de modo de espera / Indicador LED de estado
- c. Disminuir el volumen

- d. Ubicación del emparejamiento con NFC  
Pegatina extraíble

### 4.2. Parte delantera

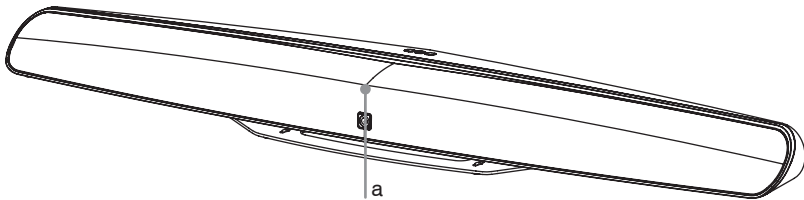

#### a. Sensor de infrarrojos

El sensor de infrarrojos está oculto detrás de la rejilla del altavoz, en el centro y hacia la parte superior de la Unidad.

Este sensor DEBE estar en una posición libre de obstrucciones para mantener una línea de visión directa con el mando a distancia. De lo contrario, el mando a distancia no podrá controlar la Unidad.

## 5. Modos del indicador LED

**Ninguna luz = Apagado**

El cable de alimentación está desconectado.

**Rojo tenue = Apagado (MODO DE ESPERA PROFUNDO)**

El cable de alimentación está conectado y la Unidad está en MODO DE ESPERA PROFUNDO.

**Rojo = Apagado (MODO DE ESPERA)**

El cable de alimentación está conectado y la Unidad está en MODO DE ESPERA.

**Morado**

La fuente activa es la entrada HDMI.

**Blanco**

La fuente activa es la entrada óptica.

**Azul**

La fuente activa es la entrada de Bluetooth y se ha conectado con un dispositivo Bluetooth.

**Verde**

La fuente activa es la entrada analógica (Line in 1 o Line in 2).

**Parpadeo rápido en azul**

La fuente activa es la entrada de Bluetooth y está buscando un dispositivo Bluetooth con el que conectarse.

**Amarillo**

El ajuste **MoviEQ** se puede activar y desactivar.

**Parpadeo lento en cualquier color**

La fuente activa en ese momento está en SILENCIO.



## 6. Conexiones

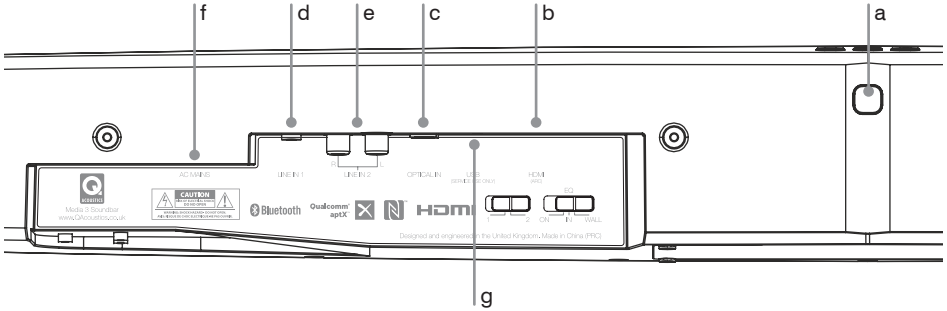

- a. Botón de emparejamiento por Bluetooth
- b. Entrada de HDMI (ARC)
- c. Entrada óptica digital
- d. Entrada analógica Line In 1
- e. Entrada analógica Line In 2
- f. Entrada de alimentación de CA
- g. *USB para mantenimiento*

a. Botón de emparejamiento por Bluetooth  
(consulte la sección 8.9.)

b. HDMI (ARC)

HDMI (ARC) para la conexión a la toma de canal de retorno de audio (ARC) de un televisor u otra fuente. Si existe la posibilidad de elegir entre una conexión HDMI y óptica a la Unidad, seleccione la fuente HDMI para habilitar el Consumer Electronic Control (CEC). Cuando se activa la fuente HDMI, el indicador LED de estado será MORADO.

**Nota:**

La salida de audio de un televisor, reproductor de discos Blu-ray, videoconsola o reproductor de DVD que esté conectada a la Unidad por medio de HDMI debe ajustarse en PCM (estéreo de dos canales) en la configuración de la fuente.

HDMI  
Canal de retorno de audio  
(ARC)

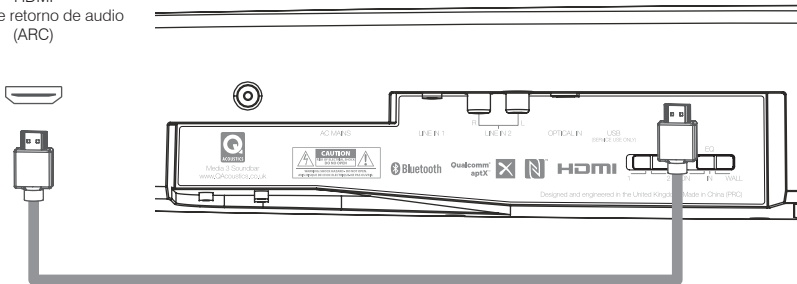

### c. Entrada óptica

La entrada óptica sirve para la conexión a la salida óptica digital de un televisor u otra fuente. Si existe la posibilidad de elegir entre una conexión digital o analógica a la Unidad, seleccione la óptica para obtener una calidad de audio superior. Cuando se activa la fuente óptica, el indicador LED de estado será BLANCO.

#### Nota:

La salida de audio de un televisor, reproductor de discos Blu-ray, videoconsola o reproductor de DVD que esté conectada a la Unidad por medio de un cable óptico digital debe ajustarse en PCM (estéreo de dos canales) en la configuración de la fuente. La conexión óptica a un reproductor de CD no requiere ninguna configuración especial.

AUDIO OUT  
Digital - Óptica

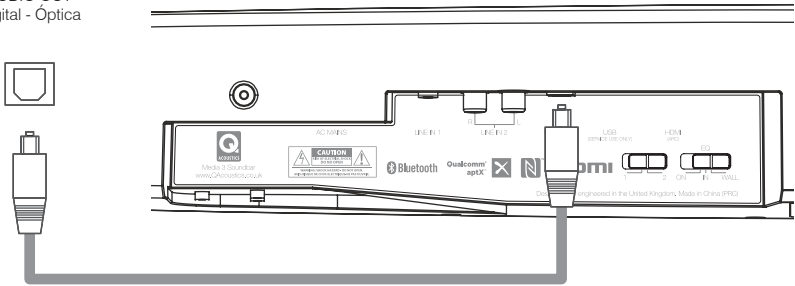

### d. Entradas analógicas Line In 1

La Unidad cuenta con dos opciones para la conexión de audio analógico. El indicador LED de estado será VERDE si se utiliza una entrada analógica.

AUDIO OUT  
Auriculares

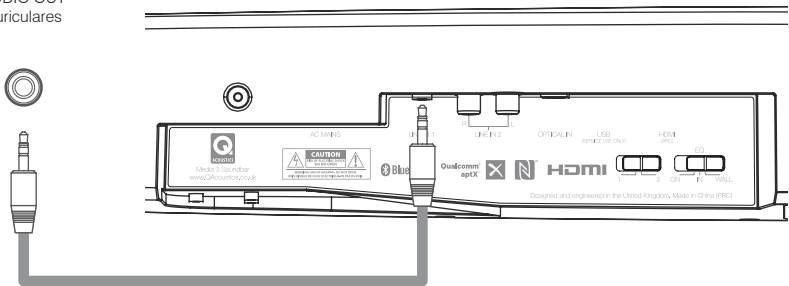

### e. Entradas analógicas Line In 2

Conecte la salida de audio izquierda y derecha con el cable RCA desde un televisor u otra fuente a las tomas LINE IN 2. Utilice para ello un cable fonográfico RCA.

AUDIO OUT  
Analógica

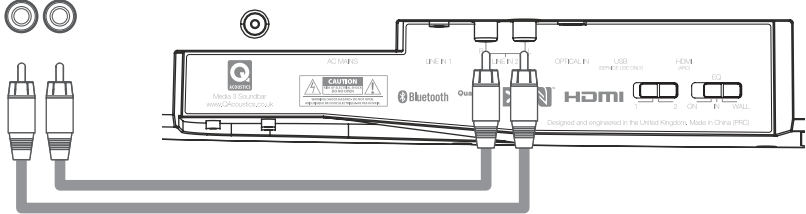

#### Nota:

Con una toma conectada a la entrada LINE IN 1, la entrada LINE IN 2 se desconecta y no se oirá ningún audio de esta fuente.

Cuando se conecta a una fuente de nivel variable, como una salida de auriculares, se logrará una mejor calidad de audio si se ajusta la fuente a un nivel de volumen mayor y la Unidad a un nivel menor.

### f. Entrada de alimentación de CA

El conector de alimentación universal selecciona automáticamente la tensión de CA para una región determinada. Conéctelo al cable de alimentación de CA incluido para su país.

#### Nota:

Retire siempre el cable de alimentación de CA cuando realice las conexiones al panel posterior.

CABLE DE ALIMENTACIÓN DE CA  
Cable de alimentación de  
la región apropiada

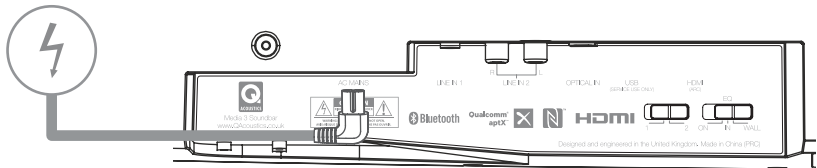

**g. USB para mantenimiento**

Universal Serial Bus (USB), solo para mantenimiento. Este puerto USB no proporciona alimentación de 5 V, y solo puede usarse para actualizaciones de mantenimiento.

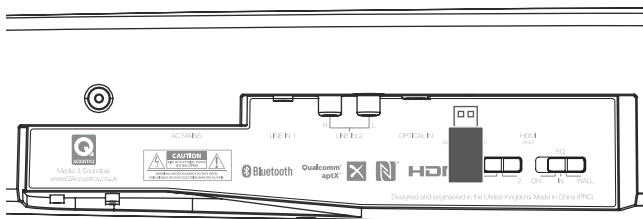

## 7. Mando a distancia

### a. Encendido

Pulse este botón para ACTIVAR/DESACTIVAR el MODO DE ESPERA de la Unidad.

### b. Selección de fuente

Pulse este botón para seleccionar manualmente la fuente de entrada de audio. El indicador LED de estado cambiará de color según corresponda.

### Nota:

Cuando se utiliza el botón de selección de fuente, la unidad permanecerá en la fuente seleccionada y desactivará la selección automática de la fuente. Las funciones de ASS se reactivarán después de que la unidad pase al MODO DE ESPERA.

### c. Aumentar / disminuir el volumen

Pulse VOL + para aumentar el volumen. Pulse VOL - para disminuir el volumen.

### d. Silencio

Pulse este botón una vez para SILENCIAR la Unidad. El indicador LED de estado PARPADEARÁ LENTAMENTE para señalar que está en SILENCIO. Pulse este botón de nuevo para activar el sonido de Unidad.

### Nota:

Si mantiene presionado el botón Silencio también pondrá a la Unidad en MODO DE ESPERA.

### e. EQ

Pulsación corta del botón EQ para activar o desactivar MoviEQ. (consulte la sección 9.10).

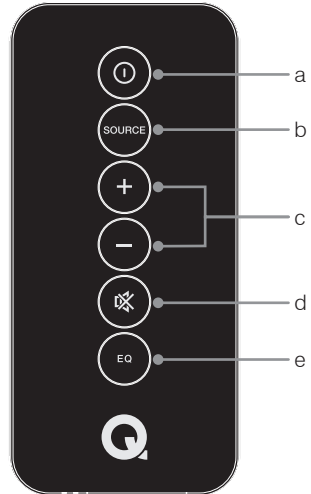

## Sustitución de la pila del mando a distancia



### Precaución:

Cuando sustituya la pila de litio del mando a distancia, asegúrese de introducir la pila de repuesto correctamente teniendo en cuenta la polaridad. Coloque la pila de modo que el lado positivo (+) quede mirando hacia arriba, con la bandeja sujeta de modo que la superficie con el punto y el símbolo (+) queden mirando hacia arriba.

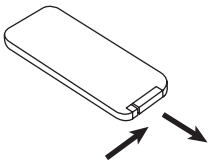

a. Presione la pequeña lengüeta hacia la ranura de la pila.

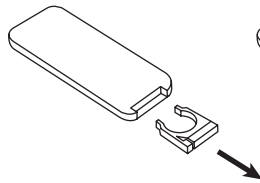

b. Tire del compartimento de la pila hacia afuera.

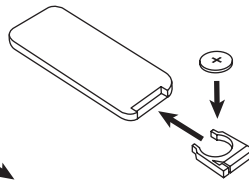

c. Inserte la batería con el lado del símbolo "+" hacia arriba y vuelva a introducir el compartimento en el interior del mando a distancia.

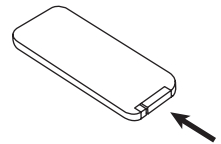

d. Vuelva a introducir el compartimento en el interior del mando a distancia.



### Precaución:

Peligro de explosión si se sustituye la pila por una del tipo incorrecto. Sustituya la pila solamente por otra del mismo tipo o de un tipo equivalente (CR2025). No exponga las pilas a un calor excesivo como el de la luz solar directa, el fuego o elementos similares. Deseche las baterías usadas de acuerdo con las ordenanzas locales.

## 8. Funcionamiento

### 8.1. Interruptor EQ Sobre / En / Pared

Este interruptor de EQ es lo primero que tiene que ajustar en su Unidad. La Unidad está diseñada según las recomendaciones de nuestros expertos en acústica para conseguir el mejor rendimiento posible en las tres ubicaciones más habituales en una habitación. El interruptor Sobre / En / Pared se encuentra en el panel posterior, y tiene tres ajustes.



**SOBRE** = Sobre un armario

**EN** = En un armario

**PARED** = Montaje en pared

**SOBRE / EN:** Q Acoustics recomienda seleccionar la opción EN si la unidad se sitúa en un armario y SOBRE si se encuentra sobre un armario. Sin embargo, puede probar diferentes configuraciones para conseguir el sonido que desee.

**PARED:** La unidad se encuentra al revés cuando se monta en la pared, por lo que los altavoces de la izquierda y derecha están al contrario.

### 8.2. Encendido y modo de espera

Con la entrada de alimentación de CA apagada, conecte el cable de alimentación de CA y realice las conexiones de audio necesarias en el panel posterior. Los altavoces pasarán al MODO DE ESPERA, y mostrarán un indicador LED de estado en ROJO.

Salga del MODO DE ESPERA encendiendo una fuente que esté conectada, o pulsando el botón MODO DE ESPERA del panel superior o del mando a distancia por infrarrojos. El indicador LED cambiará de color según lo establecido para la SELECCIÓN AUTOMÁTICA DE LA FUENTE.

Si no se detecta ninguna señal de entrada, la Unidad seleccionará la entrada analógica y entrará automáticamente en el MODO DE ESPERA después de 20 minutos.

### 8.3. Modo de espera profundo

La M3 tiene un modo de espera profundo que utiliza la mínima cantidad de energía. Mantenga pulsado el botón de Modo de espera durante 5 segundos para activar el modo de espera profundo. Durante el modo de espera, el indicador LED estará en ROJO tenue, se desactivará el Encendido / Apagado automático y la unidad solo tendrá activo el botón de modo de espera.

### 8.4. Encendido / Apagado automático

Cuando se conecta a una fuente de audio, la Unidad cuenta con una función de ENCENDIDO AUTOMÁTICO y saldrá del MODO DE ESPERA cuando detecte que está conectada una señal activa de audio.

Cuando la señal de audio se detiene durante un período predefinido de tiempo, la Unidad cuanta

con una función de APAGADO AUTOMÁTICO y entrará en MODO DE ESPERA.

Esto, por ejemplo, permite que la Unidad se integre con su televisor de forma sencilla, ya que se enciende y apaga automáticamente en sincronización con el control de MODO DE ESPERA del televisor.

## 8.5. Tiempos de encendido / apagado automático

### a. HDMI

- El tiempo de ENCENDIDO está determinado por el tiempo de respuesta del CEC de su televisor, puede tardar de 0 a 10 s.
- El tiempo de APAGADO está determinado por el tiempo de respuesta del CEC de su televisor, puede tardar de 0 a 5 s.

### b. Óptica

- El tiempo de ENCENDIDO es inmediato una vez que se enciende la luz óptica roja de su fuente.
- El tiempo de APAGADO es inmediato una vez que se apaga la luz óptica roja de su fuente.

### Nota:

Algunos televisores continúan emitiendo su señal de salida óptica cuando el televisor está en MODO DE ESPERA. La Unidad no se APAGARÁ AUTOMÁTICAMENTE en esas circunstancias y se debe utilizar el control del MODO DE ESPERA.

### c. Bluetooth

- El tiempo de ENCENDIDO está determinado por el tiempo de respuesta del AVRCP de su dispositivo Bluetooth; una vez que su dispositivo esté conectado y pulse el botón de reproducción, puede tardar de 1 a 5 s.
- El tiempo de APAGADO está determinado por el tiempo de respuesta del AVRCP de su dispositivo Bluetooth. Una vez que desactive la conexión Bluetooth o desconecte su dispositivo, puede tardar de 1 a 3 s.

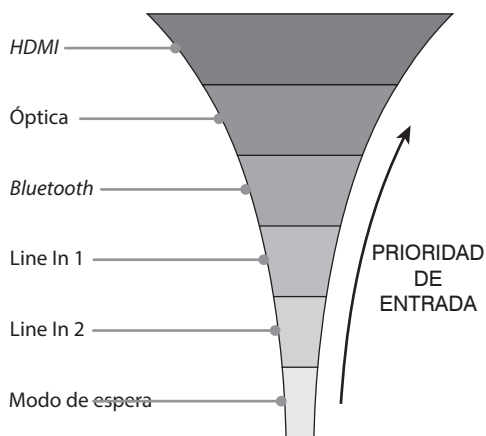

### d. Line In 1 / 2

- El tiempo de ENCENDIDO comienza cuando se empieza a escuchar la señal. Puede tardar de 1 a 3 s.
- El tiempo de APAGADO comienza cuando la señal no se escucha y puede tardar 20 minutos.

**Nota:**

Si el usuario pone la Unidad en MODO DE ESPERA mientras todavía hay una fuente en reproducción, la función de ENCENDIDO AUTOMÁTICO se deshabilitará hasta que la fuente se detenga. Esto evitará que la Unidad se ENCIENDA AUTOMÁTICAMENTE de forma no deseada. Para la Line In 1 / 2, la señal debe estar a un nivel no audible durante 20 minutos antes de que funcione el ENCENDIDO AUTOMÁTICO de la Unidad.

### 8.6. Selección automática de fuente

El ASS sigue una lista de prioridad para las fuentes de audio conectadas. Una fuente HDMI conectada que empiece su reproducción tiene la máxima prioridad, seguida de una óptica, a continuación de una Bluetooth y, en último lugar, una analógica 1 y 2:

**Nota:**

El usuario puede anular de forma sencilla el ASS en cualquier momento realizando una SELECCIÓN MANUAL de fuente. Solo tiene que pulsar el botón de SELECCIÓN DE FUENTE en el mando a distancia, o hacer una pulsación corta en el botón MODO DE ESPERA de la Unidad. El ASS se reactivará una vez que la Unidad se haya puesto en MODO DE ESPERA.

### 8.7. Volumen bajo de fuente (LSV)

Durante numerosas pruebas descubrimos que en muchos equipos de otros fabricantes el nivel de salida de señal digital es inferior a la escala completa esperada (FS). Para que nuestros usuarios obtengan la mejor experiencia de audio de la Unidad de Q Acoustics, hemos incluido el interruptor LSV.

El interruptor LSV se encuentra en el panel posterior, y tiene dos ajustes.

1 = Ganancia normal

2 = Aumento de ganancia de 6 dB para fuentes ópticas y HDMI

Debería escuchar antes con el ajuste LSV = 1

Si observa que el nivel de señal de su televisor/reproductor de DVD/fuente de música es muy bajo, seleccione LSV = 2.

**Nota:**

No necesitará el LSV si está usando una salida óptica de streaming/reproductor de CD. El equipo de audio de alta fidelidad emitirá audio digital a escala completa (FS). El audio estará muy distorsionado si tiene el ajuste LSV = 2 en este caso.

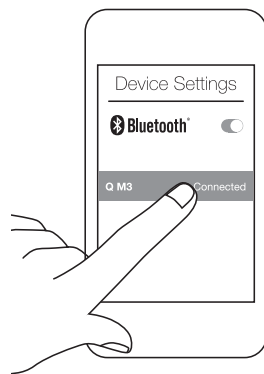

### 8.8. Control de volumen de la fuente

Inicialmente las fuentes de audio se ajustarán POR DEFECTO a un nivel de volumen determinado. El volumen se puede ajustar por separado para cada fuente utilizando los botones VOL + y VOL - del panel superior o del mando a distancia por infrarrojos. Una vez ajustado, la unidad recordará el nivel de volumen y volverá a ese nivel cada vez que se seleccione esa fuente de nuevo.

### 8.9. Bluetooth

#### Conexión de un dispositivo Bluetooth

La Unidad está diseñada para ser detectada cuando esté en MODO DE ESPERA, para permitir el ENCENDIDO AUTOMÁTICO. También está diseñada para entrar automáticamente en el modo de conexión si no hay ningún dispositivo Bluetooth conectado. Para emparejar su fuente Bluetooth:



1. Asegúrese de que el Bluetooth esté activado en el dispositivo a emparejar. Los controles del Bluetooth se encuentran normalmente en el menú "Ajustes" o "Conexiones" del dispositivo.
2. En la lista de dispositivos detectables del dispositivo ahora debería ver "Q M3".
3. Seleccione "Q M3"; ahora su dispositivo estará conectado vía Bluetooth.
4. Seleccione "Q M3" como salida de audio desde el reproductor de música del dispositivo y pulse el botón de reproducción. A menos que se haya utilizado el mando a distancia para seleccionar manualmente otra fuente y anular el ASS, o se esté activa otra fuente de más prioridad, la Unidad cambiará a la entrada de Bluetooth y el indicador LED se volverá azul.

### **Conexión de un dispositivo Bluetooth con NFC**

1. Asegúrese de que el Bluetooth y el NFC estén activados en los ajustes del dispositivo.
2. Coloque el dispositivo NFC en la superficie superior de la Unidad, en el lugar indicado.

#### **Nota:**

Puede que necesite girar el dispositivo para conectar el NFC, dado que la ubicación de las bobinas NFC varían en función del dispositivo.

Consulte el manual de instrucciones del dispositivo para obtener más información acerca del correcto funcionamiento del NFC.

La distancia necesaria para que se produzca la conexión del NFC puede variar de un dispositivo a otro.

3. En cuanto se haya establecido una conexión de NFC, quedará registrada automáticamente en la pantalla del dispositivo NFC.
4. Siga las instrucciones en pantalla para completar la conexión NFC. Esto normalmente implica realizar las selecciones pertinentes para permitir el emparejamiento NFC.
5. El dispositivo ahora estará emparejado y conectado vía Bluetooth, y funcionará al igual que cualquier otra fuente Bluetooth cuando pulse el botón de reproducción desde el reproductor de música del dispositivo.

#### **Nota:**

Aunque la Unidad cambie a Bluetooth si se empieza a reproducir una pista en la fuente conectada, la Unidad permanecerá en Bluetooth hasta que se desconecte la fuente. No cambiará a otra fuente de menor prioridad mientras que el reproductor esté en pausa.

El ASS cambiará a Bluetooth la primera vez que un dispositivo conectado envíe cualquier señal de audio, incluyendo las alertas de mensajes, notificaciones y los efectos de pulsación de las teclas. Cuando está conectado con un dispositivo AVRCP compatible, los botones de volumen y de silencio controlan la Unidad usando el perfil AVRCP. También observará que si cambia desde la fuente Bluetooth a otra, la pista que se esté reproduciendo en ese momento se pondrá en PAUSA.

No todos los dispositivos Bluetooth son compatibles con AVRCP.

### **Fuera del alcance**

Cuando un dispositivo conectado queda fuera de alcance, la Unidad permanecerá en el canal de Bluetooth. Cuando el dispositivo vuelva a estar dentro del alcance, se volverá a conectar a la Unidad automáticamente. En muchos casos se debe pulsar el botón de reproducción en el dispositivo para reanudar la reproducción de audio. Mientras esté fuera de alcance, puede modificarse la fuente de la Unidad utilizando el botón de SELECCIÓN DE FUENTE o encendiendo una fuente de mayor prioridad.

#### **Nota:**

Si la fuente Bluetooth no vuelve a estar dentro del alcance durante 20 minutos, la Unidad entrará automáticamente en MODO DE ESPERA.

### **Conexión de más de un dispositivo Bluetooth**

La Unidad puede tener hasta ocho dispositivos Bluetooth en su lista de conexión. Cuando conecte el noveno dispositivo, se perderán los datos del primer dispositivo.

Una vez que la Unidad esté conectada con un dispositivo, detendrá automáticamente la búsqueda de otros dispositivos con los que conectar. Para conectar a otro dispositivo, desconecte la fuente conectada en ese momento desde el propio dispositivo, o bien pulse el botón de conexión por Bluetooth situado en el panel posterior de la Unidad.

### **Salida del modo de espera**

Si hay un dispositivo conectado cerca de la Unidad, al salir del MODO DE ESPERA se iniciará automáticamente la conexión con el dispositivo. No cambiará a la entrada Bluetooth hasta que se pulse el botón de reproducción en el dispositivo.

## **8.10. MoviEQ**

MoviEQ es la opción preferida de Q Acoustics para experimentar la mayor emoción posible al ver televisión o películas.

MoviEQ se enciende y apaga de forma sencilla pulsado el botón EQ del mando a distancia. El indicador LED señalará si MoviEQ está encendido o apagado mediante los patrones de parpadeo que se indican a continuación:

**2 parpadeos amarillos + luz amarilla= MoviEQ está encendido**

**2 parpadeos amarillos + luz roja= MoviEQ está apagado**

antes de que la luz vuelva al color original señalando la fuente seleccionada.

## **8.11. Lip Sync**

La Unidad tiene una función de sincronización de voz para sus entradas HDMI y ópticas. Esta función permite añadir al audio hasta 50 ms de retraso para sincronizarlo con la pantalla. Cuando está en modo Lip Sync, se puede ajustar la sincronización de voz en pasos de 10 ms con los botones Vol + y Vol -.

Para entrar en modo Lip Sync, solo tiene que pulsar dos veces el botón de conexión por Bluetooth del panel posterior de la Unidad.

De esta forma, se ajusta el tiempo de sincronización de voz y se muestra según el siguiente patrón de parpadeo, el indicador LED mantendrá el color de la fuente seleccionada en ese momento:

0 ms = 2 parpadeos

10 ms = 4 parpadeos

20 ms = 6 parpadeos

30 ms = 8 parpadeos

40 ms = 10 parpadeos

50 ms = 12 parpadeos

Después de 30 segundos sin que se pulse ningún botón, la Unidad saldrá del modo Lip Sync y volverá al funcionamiento normal. Solo tendrá que ajustar la sincronización de voz una vez para la entrada HDMI y óptica, ya que la Unidad recuerda los tiempos de retraso para cada una de forma separada.

## 9. Mando a distancia de la televisión por cable / satélite

Este sistema de Q Acoustics se ha diseñado para que se integre en su sistema de entretenimiento doméstico de forma sencilla, dado que puede controlarse a través de muchos tipos de MANDOS A DISTANCIA PROGRAMABLES. Esto puede incluir el mando a distancia de su sistema de televisión por CABLE y por SATELITE, siempre que cuenten con la capacidad de TRASPASO DE CONTROL. El TRASPASO DE CONTROL hace referencia a la capacidad de poder programar su mando a distancia para que envíe los códigos infrarrojos tanto a un televisor como a un procesador/preamplificador de AV. Para utilizar el traspaso de control normalmente debe seleccionar primero el televisor con el que desea que sea compatible y, a continuación, el procesador/preamplificador de AV.

La Unidad utiliza el protocolo RC5 de PHILIPS para procesadores/preamplificadores de AV. La programación del mando a distancia con los códigos AV de PHILIPS debería permitirle controlar el volumen y silenciar su Unidad. En algunos casos también podrá controlar el MODO DE ESPERA y la SELECCIÓN DE FUENTE con botones tales como ◀▶ ▶▶ ◀◀▶▶.

A menudo los fabricantes ofrecen varias opciones de códigos PHILIPS para sus mandos a distancia. Le recomendamos que examine la lista de códigos PHILIPS para su mando a distancia y experimente con cada uno hasta que encuentre uno que funcione bien con la Unidad. Resultará más fácil reconocer cuándo uno funciona si pulsa los botones de aumentar y disminuir el volumen.

No podemos garantizar que la Unidad funcione con un determinado mando a distancia, dado que los códigos infrarrojos que envía se encuentran fuera de nuestro control. Sin embargo, mediante el apoyo al estándar Philips comúnmente utilizado, esperamos haber facilitado al máximo el hecho de poder controlar el dispositivo con el mando a distancia que desee.

A continuación le mostramos cómo se pueden configurar dos mandos a distancia programables comunes.

### TIPO 1 (SATELITE)

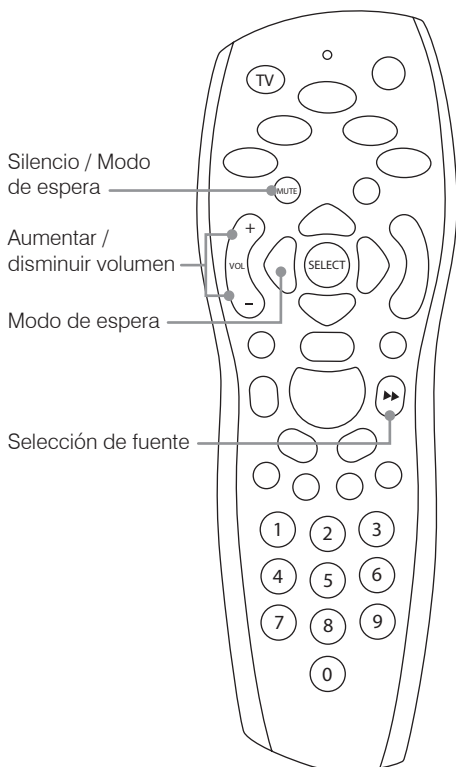

- Pulse el botón "TV" (parte superior izquierda del mando a distancia).
- Evite apuntar el mando a distancia al receptor, mantenga pulsado "Select + 0".
- El indicador LED del mando a distancia parpadeará en rojo dos veces.
- Introduzca "1217". El indicador LED del mando a distancia parpadeará en rojo dos veces para confirmar que el código es correcto.
- Mantenga pulsado "Select + 1".
- El LED del mando a distancia parpadeará en rojo dos veces.
- Pulse TV. Ahora sus mandos a distancia funcionarán como se indica a continuación:

Botón	Función
Vol +	Aumentar volumen
Vol -	Disminuir volumen
Silencio (pulsación corta)	Silencio
o Silencio (pulsación larga)	Modo de espera
▶▶	Selección de fuente

## TIPO 2 (CABLE)

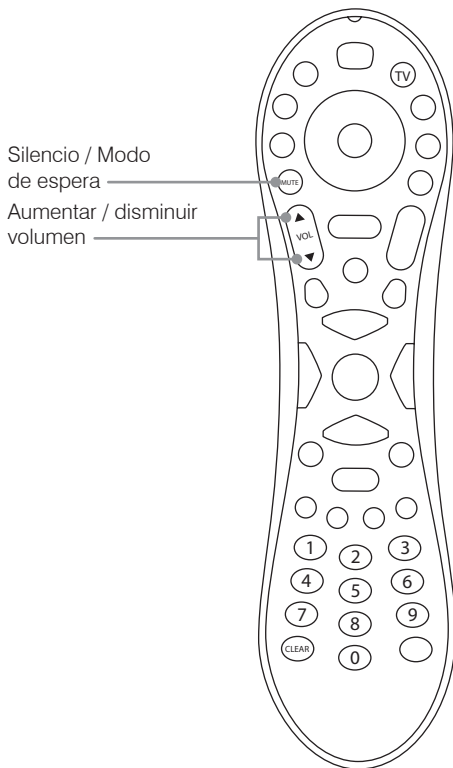

- Pulse el botón "TV" (parte superior derecha del mando a distancia).
- apuntrar el mando a distancia al receptor, mantenga pulsado "Clear + Vol ▲".
- El indicador LED del mando a distancia parpadeará en verde dos veces.
- Introduzca "1247". El indicador LED del mando a distancia parpadeará en verde dos veces para confirmar que el código es correcto.
- Pulse TV. Ahora sus mandos a distancia funcionarán como se indica a continuación:

Botón	Función
Vol ▲	Aumentar volumen
Vol ▼	Disminuir volumen
Silencio (pulsación corta)	Silencio
Silencio (pulsación larga)	Modo de espera

## 10. Especificaciones

<b>Producto</b>	M3
<b>Tipo</b>	Barra de sonido funcional Bluetooth
<b>Amplificador</b>	
Potencia de salida RMS	80 W (2 x 20 W + 40 W)
THD (a la potencia nominal)	<1,00 %
Respuesta de frecuencia $\pm 0,5$ dB	20 Hz – 20 kHz
Relación S/R (A ponderada)	-85 dB
Alimentación	100~240 V - 50~60 Hz - 100 W
<b>Acústica</b>	
Medios-altos	2 x BMR de 58 mm x 58 mm
Graves	DVC de 100 mm x 150 mm
Paso	340 Hz
<b>Encendido</b>	
Modo de espera profundo	<0,5 W
Modo de espera (red conectada)	<2,0 W
Inactivo	11,0 W
<b>Conexiones</b>	
Óptica con DAC	Toslink 1 x 24-bit 48 kHz
Bluetooth	V4.1, Clase II
Rango de frecuencia Bluetooth	2402 MHz - 2480 MHz
Potencia de salida RMS (Máx.)	4,85 dBm
CÓDEC	aptX, AAC, MP3, SBC
Sensibilidad máxima de entrada fonográfica RCA	2,10 Vrms
Sensibilidad máxima de entrada de 3,5 mm	1,10 Vrms
<b>Peso y dimensiones</b>	
Altura	90 mm
Ancho	1000 mm
Profundidad	127 mm
Peso sin embalaje	4,0 kg
<b>Características principales</b>	
ASS	✓
MovIEQ	✓
LSV	✓
Lip Sync	✓
NFC	✓
HDMI ARC	✓
CEC	✓
Bluetooth	✓
AptX	✓
AVRCP	✓
BMR	✓
DVC	✓

## 11. Tarjeta de

Se garantiza que los productos Q Acoustics Media están libres de defectos, tanto en los materiales como en la fabricación, durante un período de 1 año desde la fecha de compra. Durante el período de garantía Q Acoustics puede, a su discreción, reparar o sustituir cualquier producto que presente un defecto tras ser inspeccionado por la empresa o por un distribuidor o agente autorizado.

El mal uso y el desgaste no están cubiertos por la garantía.

Para reparar la unidad es necesario entregarla al distribuidor autorizado. Si no fuese posible, póngase en contacto con Q Acoustics o el distribuidor autorizado en su zona para determinar el procedimiento correcto a seguir. Si es posible, debe utilizarse el material de embalaje original para devolver el producto, ya que los daños producidos durante el transporte de la unidad al centro de reparación no están cubiertos por la garantía. La garantía no afecta en modo alguno a sus derechos legales.

Puede ampliar la duración de la garantía a 2 años si registra su producto en [qacoustics.co.uk/register](http://qacoustics.co.uk/register).

Para obtener información de servicio técnico en otros países, póngase en contacto con: [info@qacoustics.co.uk](mailto:info@qacoustics.co.uk)

Q ACOUSTICS  
Stortford Hall Industrial Park  
Bishops Stortford, Herts, Reino Unido  
CM23 5GZ



La marca de la palabra Bluetooth y su logotipo son marcas comerciales registradas propiedad de Bluetooth SIG, Inc. y cualquier uso de estos por parte de Armour Home Electronics Ltd. se realiza bajo licencia. Otras marcas comerciales y nombres comerciales son propiedad de sus respectivos propietarios.



Qualcomm aptX es un producto de Qualcomm Technologies International, Ltda.

Qualcomm es una marca comercial de Qualcomm Incorporated, registrada en Estados Unidos y otros países, y se usa con su permiso. aptX es una marca comercial de Qualcomm Technologies International, Ltda., registrada en Estados Unidos y otros países, y se usa con su permiso.



HDMI, el logotipo HDMI y High-Definition Multimedia Interface son marcas comerciales o marcas comerciales registradas de HDMI Licensing LLC en Estados Unidos y en otros países.



El logotipo N-Mark es una marca comercial registrada de NFC Forum Inc.

Nuestra política es la mejora continuada de nuestros productos.

Nos reservamos el derecho a realizar cambios en el diseño y especificaciones sin previo aviso.

Este documento contiene información que puede ser modificada sin necesidad de aviso previo.

## 10. Glosario

### Resumen de características

ASS: Preamplificador Inteligente de Q Acoustics. Elimina la necesidad de usar un mando a distancia mediante una matriz de detección de señal que permite la selección de fuente y el apagado y encendido automáticos.

MovíEQ: Movie EQ de Q Acoustics hace que la banda sonora de la televisión o de una película sea más emocionante y apasionante.

NFC: Near Field Connection permite conectar dispositivos Bluetooth de forma sencilla. Solo tiene que pulsar la ubicación NFC en el altavoz Q Acoustics.

HDMI ARC: La interfaz multimedia de alta definición con canal de retorno de audio elimina la necesidad de usar cables ópticos o analógicos de audio entre la fuente y el altavoz.

CEC: El Consumer Electronics Control sincroniza el volumen, el silencio y el modo de espera del mando a distancia del televisor para que se integre de forma sencilla con su altavoz Q Acoustics.

Bluetooth: Una conexión inalámbrica internacional que se utiliza para transmitir audio proveniente de todos los dispositivos compatibles.

aptX: Un códec de audio de alta definición que se usa para la transmisión Bluetooth.

AVRCP: Un protocolo de control Bluetooth que sincroniza el volumen y el silencio del mando de su dispositivo para que se integre de forma sencilla con nuestro altavoz Q Acoustics.

BMR: Los transductores de radiador de modo equilibrado son la mejor opción para un sonido equilibrado en toda la habitación.

DVC: El subwoofer de doble bobina es la elección de Q Acoustics para el controlador del subwoofer. El controlador tiene doble bobina para una mayor flexibilidad de diseño y un mejor control de los graves.

EQ de ubicación: Control de usuario del ajuste del ecualizador para obtener el mejor rendimiento acústico. Esto se puede cambiar según la posición o montaje del altavoz, o las preferencias del usuario.

LSV: El interruptor de volumen bajo de fuente de Q Acoustics aumenta el nivel de señal entrante para conseguir el máximo rendimiento de su sistema cuando está conectado a un equipo de señal de salida baja vía HDMI u óptica.

Lip Sync: Retraso ajustable para sincronizar la voz entre televisor / pantalla y altavoz Q Acoustics.



**ACOUSTICS**

QACOUSTICS.CO.UK





# M3 Soundbar

LE MANUEL DU PROPRIÉTAIRE



## Contents

4	Importantes informations et avertissements en matière de sécurité
6	Introduction
6	Contenu de l'emballage
7	Résumé des caractéristiques
8	Description du produit
9	Montage mural
10	Caractéristiques
	Panneau supérieur
	Avant
	Panneau arrière
15	Télécommande
16	Fonctionnement du système q acoustics
	Sur/dans/mur eq
	Mise sous tension et veille
	Pré-amplificateur intelligent (ipatm)
	Marche/arrêt automatique
	Heures de marche/arrêt automatiques
	Sélection automatique de la source
	Low source gain (lsgtm)
	Contrôle du volume de la source
	Bluetooth®
	MoviEQ™
	Lip Sync
20	Télécommande câble/satellite
22	Spécification
23	Garanti

# Importantes informations et avertissements en matière de sécurité

## 1 Notices

### 1.1 Déclaration FCC (Pour les clients américains)

This device complies with Part 15 of the FCC Rules. Operation is subject to the following two conditions: (1) this device may not cause harmful interference, and (2) this device must accept any interference received, including interference that may cause undesired operation.

Cet équipement a été testé et s'est avéré conforme aux limites acceptables pour un appareil numérique de la Classe B, en vertu de la partie 15 des règles FCC. Ces limites sont conçues pour fournir une protection raisonnable contre les interférences nuisibles dans le cadre d'une installation résidentielle. Cet équipement produit, utilise et peut émettre une énergie RF et s'il n'est pas utilisé conformément au manuel d'instruction, il peut produire des interférences nuisibles aux radio-communications. Toutefois, l'absence d'interférences dans une installation particulière n'est absolument pas garantie. Si cet équipement produit des interférences qui affectent la réception radio ou TV, ce qui peut être déterminé en mettant l'équipement en marche et à l'arrêt, l'utilisateur est invité à essayer de rectifier la situation en prenant au moins l'une des mesures suivantes :

- Repositionnement de l'antenne de réception.
- Augmentation de la séparation entre l'équipement et le récepteur.
- Branchement de l'équipement sur la sortie d'un circuit autre que celui auquel est connecté le récepteur.
- Prise de contact d'un revendeur ou technicien radio/TV expérimenté pour obtenir de l'aide.

### 1.2 FCC Exposition aux rayonnements

Cet équipement respecte les limites d'exposition aux radiations de FCC qui ont été établies pour un environnement non contrôlé. Cet équipement doit être installé et utilisé avec une distance minimum de 20 cm entre le radiateur et votre corps. Cet émetteur ne doit pas être situé à proximité de ou utilisé avec une autre antenne ou un autre émetteur.

**MISE EN GARDE!** Tout changement ou modification apporté à cet appareil qui n'a pas été expressément approuvé par Q Acoustics peut révoquer le droit qu'a l'utilisateur d'utiliser l'équipement.

### 1.3 Déclaration d'Industry Canada (pour les clients canadiens)

CAN ICES-3 (B)/NMB-3(B)

Cet appareil satisfait l'exemption des limites d'évaluation ordinaires figurant à la section 2.5 de RSS 102 et il est totalement conforme à RSS-102. Les utilisateurs peuvent obtenir des informations sur la conformité et l'exposition aux RF auprès d'Industry Canada.

Cet émetteur ne doit pas être situé à proximité de ou utilisé avec une autre antenne ou un autre émetteur.

Cet équipement doit être installé et utilisé avec une distance minimum de 20 cm entre le radiateur et votre corps.

Cet appareil est conforme aux normes d'exemption de licence RSS d'Industry Canada. Son fonctionnement est soumis aux deux conditions suivantes :

- 1) Cet appareil ne peut pas produire d'interférences nuisibles ; et
- 2) Cet appareil doit accepter les interférences reçues, y compris les interférences susceptibles de provoquer un fonctionnement indésirable.

### 1.4 Bluetooth®

Cette unité contient un émetteur Bluetooth de la Classe 2 fonctionnant à 2,4 GHz.

## 2 Informations de sécurité et avertissements

### 2.1 Instructions

Assurez-vous de lire et de comprendre ces instructions avant d'utiliser votre Soundbar. En cas de dommage résultant du non-respect de ces instructions, la garantie ne sera plus valide. Veuillez conserver ces instructions en sécurité. exposed to rain or moisture, does not operate normally, or has been dropped.

### 2.2 Installation

- La fiche de secteur permet de débrancher l'unité du courant de secteur ; elle doit être facilement accessible.
- Utilisez uniquement les accessoires fournis avec cette unité.
- Ne bloquez pas les ouvertures.
- N'installez pas l'unité à proximité de sources de chaleur comme les radiateurs, les registres de chaleur ou autres appareils (y compris les amplificateurs) qui produisent de la chaleur.
- Protégez le cordon électrique pour éviter qu'il soit piétiné ou piégé.
- Ne placez pas de sources de danger sur l'appareil (par exemple des objets remplis de liquide, des bougies allumées).

### 2.3 Humidité

- Pour réduire le risque d'incendie ou de choc électrique, cet appareil ne doit pas être exposé à la pluie, à l'humidité, aux égouttements ou aux éclaboussures.
- N'utilisez pas cet appareil à proximité de l'eau.
- Nettoyez uniquement avec un chiffon sec.

## 2.4 Pile de la télécommande

La télécommande fournie avec cette unité contient une pile bouton. Pour empêcher les fuites de la pile qui pourraient entraîner des blessures corporelles, des détériorations de biens ou de l'unité :

- Installez la pile correctement, en veillant à respecter la polarité indiquée sur l'unité.
- Enlevez la pile lorsque l'unité est hors service pendant une période de temps prolongée.
- N'exposez pas la pile ou la télécommande à une chaleur excessive, notamment la chaleur du soleil.
- ATTENTION : Danger d'explosion si la pile n'est pas remplacée correctement. Remplacez uniquement avec une pile identique ou d'un type équivalent.
- ATTENTION - NE PAS AVALER LA PILE - RISQUE DE BRÛLURE CHIMIQUE.
- Si la pile est avalée, elle risque de causer des brûlures internes graves en juste 2 heures de temps, et peut même entraîner la mort. Maintenez les piles neuves et utilisées à l'écart des enfants. Si le compartiment à pile ne se ferme pas correctement, arrêtez d'utiliser le produit et maintenez-le à l'écart des enfants. Si vous pensez que les piles ont été avalées ou placées à l'intérieur d'une partie du corps, obtenez immédiatement les conseils d'un médecin.

## Élimination des piles

La pile fournie contient du perchlorate et dans de nombreux endroits, les piles ne peuvent pas être éliminées avec vos déchets domestiques. Veillez à éliminer les piles en respectant les réglementations locales.

La pile fournie ne contient pas de métaux lourds tels que le mercure ou le cadmium.

## 2.5 Entretien.

Un entretien s'impose lorsque l'unité ou le cordon de secteur a été endommagé d'une manière quelconque, si du liquide s'est déversé ou si des objets sont tombés de l'appareil, si l'appareil a été exposé à la pluie ou à l'humidité, s'il ne fonctionne pas normalement ou en cas de chute.

Confiez tous les entretiens à un personnel d'entretien compétent.

## 3.0 Symboles utilisés sur ce produit



**Symbole Équipement de la classe II**

Ce symbole indique que l'unité a un système de double isolation de la Classe II.



**Symbole Danger haute tension**

Ce symbole indique qu'un matériau non isolé à l'intérieur de votre unité peut entraîner un choc électrique. Par mesure de sécurité pour tous les membres de votre foyer, veuillez ne pas enlever le couvercle du produit.



**Symbole Avertissement danger**

Le « point d'exclamation » attire l'attention sur les fonctions pour lesquelles vous devriez lire ce manuel attentivement afin d'empêcher les problèmes de fonctionnement ou d'entretien.



**Symbole Équipement électrique et électronique à éliminer**

Ce symbole indique que lorsque l'unité doit être éliminée, elle doit être séparée des autres types de déchets ménagers et envoyée à une décharge spéciale pour le recouvrement et le recyclage des équipements électriques et électroniques.

Assurez-vous de connaître vos réglementations locales sur la collecte séparée des produits électriques et électroniques.

## Introduction

Merci d'avoir acheté un produit Q Acoustics.

Ce manuel est destiné à vous guider tout au long de la configuration et de l'installation du M3. Il vous aidera à le configurer sans problème et à obtenir une performance optimale de votre produit.

Veuillez lire attentivement les instructions, les consignes de sécurité importantes et les mises en garde avant d'installer et d'utiliser le produit, afin d'en garantir un fonctionnement sûr et satisfaisant. Nous espérons que vous apprécierez l'expérience proposée par Q Acoustics.

### Contenu de l'emballage :

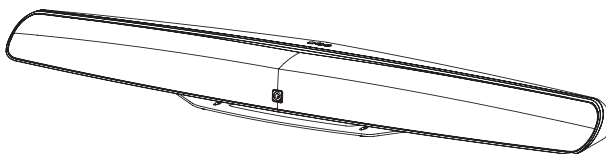

1 x barre de son M3 Q Acoustics

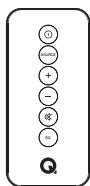

1 x Télécommande



1 x Pile au Lithium  
(3V, CR2025)

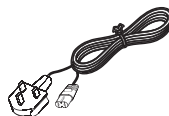

1 x Câble secteur Royaume-  
Uni (câble secteur régional)



1 x Cordon HDMI  
(2 mètres)

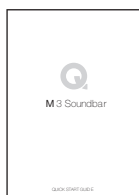

1 x Guide de mise  
en marche rapide

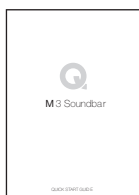

1 x Guide de sécurité

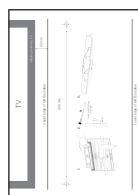

1 x Gabarit de  
fixation murale



1 x Carte de garantie

## Résumé des caractéristiques :

**IPA™** – le pré-amplificateur intelligent de Q Acoustics élimine la nécessité d'une télécommande via une matrice de détection de signal permettant la sélection automatique de la source et la commutation marche/arrêt automatique.

**MoviEQ™** – Movie EQ de Q Acoustics permet d'optimiser les effets dramatiques et palpitants de la bande sonore d'un film ou d'une émission télévisée. Activez ou désactivez cette fonction pour les réglages de la musique et des films.

**NFC** – Near Field Connection permet une simple connexion des dispositifs Bluetooth en indiquant l'emplacement NFC sur le speaker Q Acoustics.

**HDMI ARC** – La chaîne High Definition Multimedia Interface Audio Return Channel élimine le besoin de câbles sonores optiques ou analogiques supplémentaires entre la source et le speaker.

**CEC** – La commande Consumer Electronics Control synchronise la télécommande TV des fonctions Volume, Muet et Veille, pour une intégration facile de notre speaker Q Acoustics.

**Bluetooth®** – Une connexion internationale sans fil utilisée pour la diffusion sonore depuis tous les dispositifs compatibles.

**aptX™** – Un CODEC audio haute définition utilisé pour la diffusion Bluetooth.

**AVRCP** – Un protocole de contrôle Bluetooth qui synchronise la commande Volume et Muet de votre appareil, pour une intégration facile de notre speaker Q Acoustics.

**DAC** – Convertisseur numérique/analogique qui détermine la résolution et la fréquence d'échantillonnage du speaker Q Acoustics ; plus la valeur est élevée, plus la qualité sonore est élevée.

**BMR** – Les Balanced Mode Radiators sont le driver moyen/élevé de choix de Q Acoustics ; ils ont une surface de radiation plate qui permet leur dispersion pour diffuser le son à travers une salle entière.

**DVC** – Les subwoofers Dual Voice Coil sont le driver de subwoofer de choix de Q Acoustics ; ils ont deux bobines sonores en un driver, pour une plus grande flexibilité de conception et un contrôle des basses optimisé.

**Sub Out** – Une sortie de subwoofer Phono pour connexion à un subwoofer extérieur. Sur certains de nos produits plus anciens, le Sub out supplémentaire fournit un vaste spectre audio inférieur quand il est utilisé avec un subwoofer Q Acoustics.

**Dynamic Bass** – Réactivité, volume, résolution et contrôle des fréquences basses optimisés grâce à notre système d'optimisation des basses dynamique, pour une intégration parfaite de notre subwoofer DVC intégré.

**User EQ** – Contrôle du réglage EQ par l'utilisateur pour une meilleure performance acoustique. Peut être changé selon l'emplacement du speaker, sa fixation ou la préférence de l'utilisateur.

**LSG™** – Le commutateur Low Source Gain de Q Acoustics augmente le niveau du signal entrant pour obtenir la performance optimale de votre système lorsqu'il est connecté à un équipement à faible signal de sortie via HDMI ou Optique.

**Power Rating** – Puissance nominale continue totale du système, en watts. Ex. BT3 =  $2 \times 50 \text{ W} = 100 \text{ W}$ .

**Lip Sync** – Temporisation réglable pour assurer la synchronisation labiale entre TV/écran et le speaker Q Acoustics.

**3.5mm** – prise jack 3,5 mm pour une entrée analogique.

**RCA** – Prises phono stéréo pour une entrée analogique

## Description du produit

Le M3 est la simplicité redéfinie ; l'alliance d'un son superbement conçu et d'une magnifique conception.

Il s'agit d'une barre de son élégante et compacte, avec un système capable de remplir votre salon de son sans l'encombre d'un système Hi-Fi complet, ou même d'une barre de son équipée d'un grand subwoofer externe.

Le nouveau Pré-amplificateur intelligent (IPATM) de Q Acoustics a été conçu pour s'intégrer en toute transparence à votre système à domicile. Le M3 est une barre de son véritablement prête à l'emploi. Branchez-la à votre téléviseur à l'aide de l'entrée ARC HDMI et voilà ! Le M3 ne fait plus qu'un avec votre téléviseur et vous laisse partir à la découverte des deux côtés de ce produit compact, la Musique et les Films.

Mettez le M3 en marche et le mode Musique est activé par défaut. Grâce à notre entrée sans fil aptX® Bluetooth® intégrée, vous avez le monde de la musique au bout des doigts, et vous pouvez remplir votre maison d'un son dynamique et superbement détaillée. Découvrez les couches sonores subtiles de votre musique, que vous n'aviez jusqu'à présent jamais entendues et profitez pleinement de la musique !

Mettez votre téléviseur en marche ; le M3 apporte automatiquement une clarté vocale et une intensité du paysage sonore qui transforment le son de votre téléviseur... Lorsque vous activez le MoviEQ™, votre maison vibre au son de basses puissantes et d'une dynamique digne des films les plus palpitants !

Avec une fixation murale ou sur étagère, le M3 est un produit élégant et compact qui formera la pièce centrale sonore de vos divertissements à domicile.



## Montage mural

### Précautions importantes:

- Q Acoustics décline toute responsabilité pour les dommages causés par un assemblage incorrect, une installation ou une mauvaise utilisation.
- Assurez-vous que le mur a une force suffisante pour maintenir le poids de la barre de son et celle du support.
- En cas de doute quant à la condition ou au support de la paroi, veuillez consulter un spécialiste du bâtiment.
- Les fixations murales utilisées doivent être adaptées au type de mur (matériaux, épaisseur, condition), de sorte que le support de charge maximal du mur peut être garanti.
- Assurez-vous qu'aucun câble électrique, tuyau d'eau ou tuyauterie ne se trouve dans le mur.
- Avant de monter, vérifiez l'emplacement de la prise secteur la plus proche. Utilisez un niveau d'essorage lors de la fixation du support mural.
- Portez des lunettes de sécurité lors du forage.
- Gardez les petites parties hors de portée des enfants.

1.

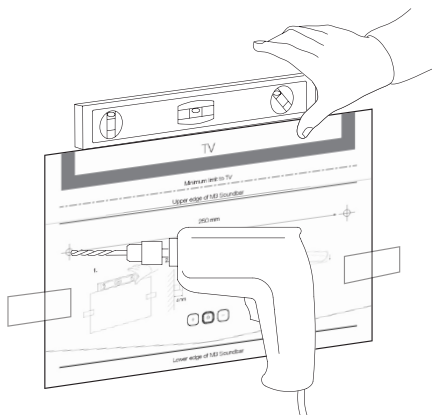

2.

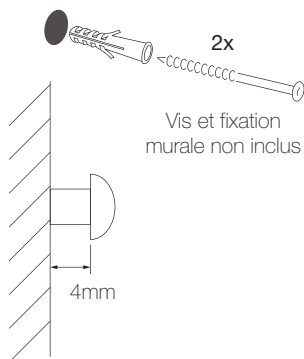

3.

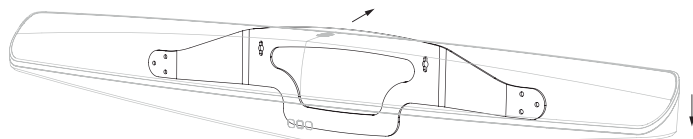

# Caractéristiques

## 1. Panneau supérieur:

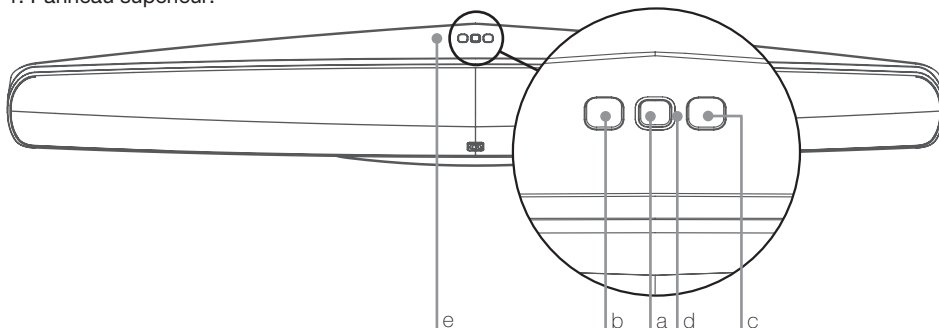

- a. **Veille prolongée/veille/sélection de la source**  
5s press / 2s press / 1s press
- b. **Baisser le volume**  
Pression simple / Appuyer et maintenir enfoncé
- c. **Augmenter le volume**  
Pression simple / Appuyer et maintenir enfoncé

- d. **LED d'état**  
Voir les indications de la LED ci-dessous
- e. **Position d'appariement NFC**  
Étiquette amovible

### LED éteinte = Éteint

Le cordon d'alimentation est débranché.

### Faible lumière rouge = Éteint (VEILLE PROLONGÉE)

Le cordon d'alimentation est branché et l'unité est en mode de VEILLE PROLONGÉE.

### Rouge fixe = Éteint (VEILLE)

Le cordon d'alimentation est branché et l'unité est en mode de VEILLE.

### Violet fixe = Sous tension

L'entrée HDMI est la source active.

### Blanc fixe = Sous tension

L'entrée optique est la source active

### Bleu fixe = Sous tension

L'entrée Bluetooth est la source active ; elle est

appariée à un appareil Bluetooth.

### Clignotement bleu rapide = Sous tension

L'entrée Bluetooth est la source active et est actuellement à la recherche d'un appareil Bluetooth avec lequel s'apparier.

### Vert fixe = Sous tension

L'entrée analogique (ligne In 1 ou ligne In 2) est la source active.

### Jaune = MovieQ

Le réglage MovieQ est commuté entre Marche/ Arrêt.

### Clignotement lent (n'importe quelle couleur) = Sous tension

La source active est actuellement DÉACTIVÉE (MUEtte).

## 2. Avant:

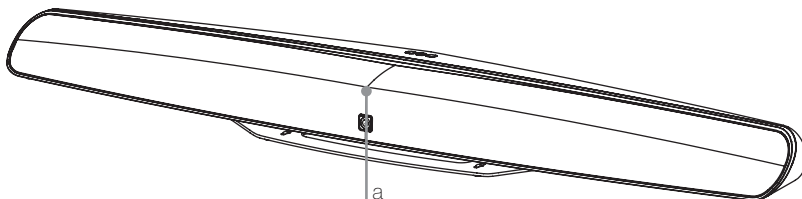

### a. Capteur IR

Le capteur IR est masqué derrière la grille de l'enceinte, en haut et au centre du système.

Ce capteur DOIT être dégagé pour être dans la ligne de mire directe de la télécommande, sans quoi cette dernière ne sera pas en mesure de contrôler le système.

### 3. Panneau arriere :

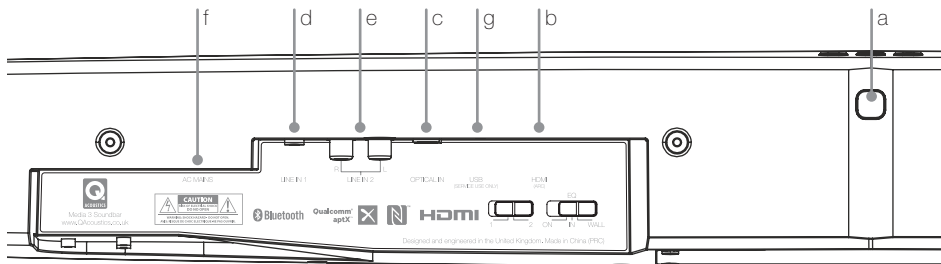

- a. Touche pour appariement Bluetooth
- b. Entrée HDMI (ARC)
- c. Entrée optique numérique
- d. Ligne analogique In 1

- e. Ligne analogique In 2
- f. Branchement secteur CA
- g. USB pour service uniquement

#### a. Touche pour appariement Bluetooth

La touche pour appariement Bluetooth sert à manuellement supprimer la connexion Bluetooth actuelle puis à veiller à ce que le système soit détectable par un nouvel appareil.

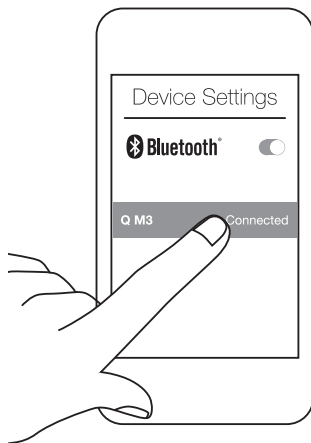

## b. HDMI (ARC)

HDMI (ARC) permet la connexion à la sortie Audio Return Channel (ARC) sur un téléviseur ou une autre source. S'il y a un choix entre une connexion HDMI ou optique au système, choisissez HDMI pour activer Consumer Electronic Control (CEC). Lorsque la source HDMI est active, la LED d'état est VIOLETTE.

**Remarque importante :** La sortie audio d'un téléviseur, d'un lecteur de disques Blu-ray, d'une console de jeux ou d'un lecteur DVD connectés au système via HDMI doit être programmée sur PCM (stéréo à deux voies) dans la configuration de la source.

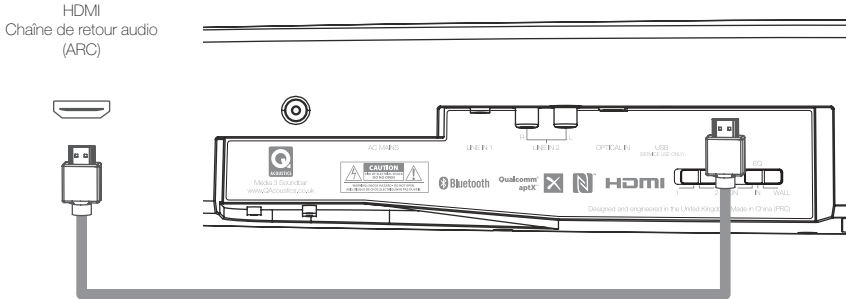

## c. Entrée optique

Optical In est prévu pour connexion à la sortie optique numérique d'un téléviseur ou d'une autre source. Si l'on a le choix entre une connexion analogique ou une connexion numérique au système, choisir la connexion numérique pour bénéficier d'une qualité audio supérieure. Lorsque la source numérique est active, la LED d'état est BLANCHE.

**Remarque importante:** La sortie audio d'un téléviseur, d'un lecteur de disques Blu-ray, d'une console de jeux ou d'un lecteur DVD connectés au système via la liaison optique numérique doit être programmée sur PCM (stéréo à deux voies) dans la configuration de la source. La connexion numérique à un lecteur CD ne nécessite pas de configuration spécifique.

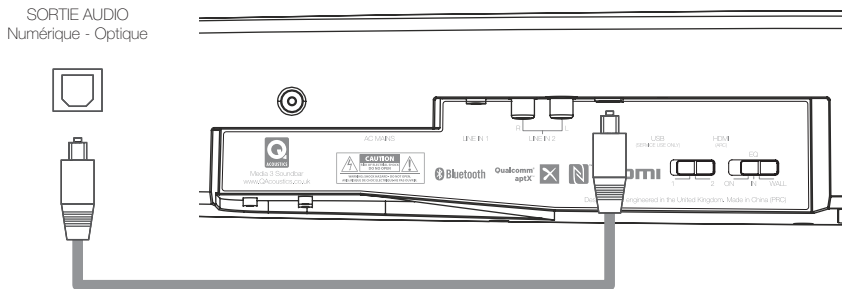

#### d. Ligne analogique In 1

Le système dispose de deux options de connexion audio analogique. La LED d'état est VERTE lorsqu'on utilise une entrée analogique.

Le connecteur jack d'entrée de 3,5 mm est parfaitement adapté pour la connexion à la sortie casque d'une source audio externe avec un câble jack à jack de 3,5 mm :

SORTIE AUDIO  
Écouteurs

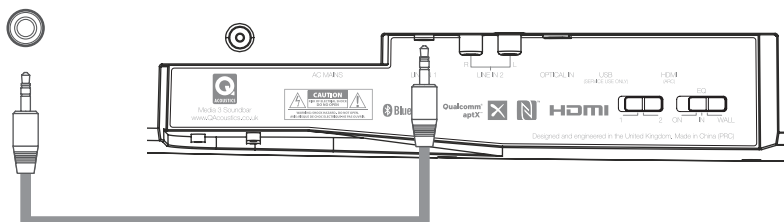

#### e. Ligne analogique In 2

Connecter la sortie audio gauche et droite RCA d'un téléviseur ou d'une autre source aux prises LIGNE IN 2 à l'aide d'un câble Phono RCA.

SORTIE AUDIO  
Analogue

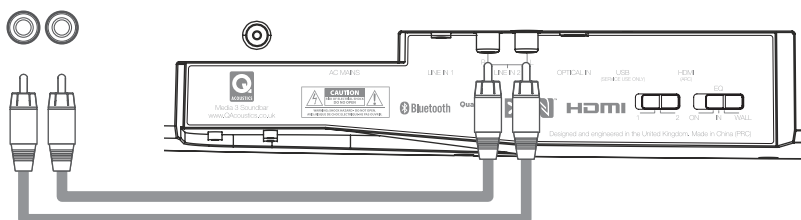

**Remarque importante:** Quand un connecteur jack est branché sur l'entrée LIGNE IN 1, le connecteur LIGNE IN 2 est désactivé et aucun son ne proviendra de cette source.

**Remarque:** En cas de connexion à une source de niveau variable, comme une sortie casque, on obtiendra une meilleure qualité audio en réglant la source sur un volume plus élevé et le système d'enceintes sur un niveau plus faible, plutôt que l'inverse.

### f. Branchement secteur CA

Le connecteur universel sélectionne automatiquement la tension CA pour une région donnée. Brancher le cordon d'alimentation CA fourni pour votre pays.

**Remarque importante:** Toujours enlever le câble de secteur CA lors des branchements au panneau arrière.

AC MAINS  
Câble d'alimentation  
régional

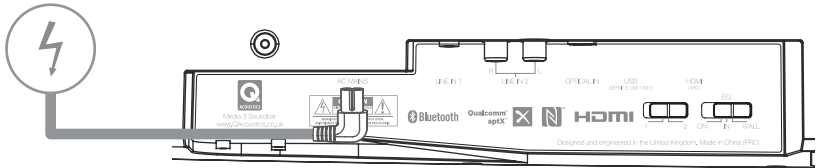

### g. USB pour service uniquement

Universal Serial Bus (USB) pour service uniquement. Ce port USB ne fournira pas de puissance 5 V et ne peut pas être utilisé pour autre chose que les Mises à jour de service.

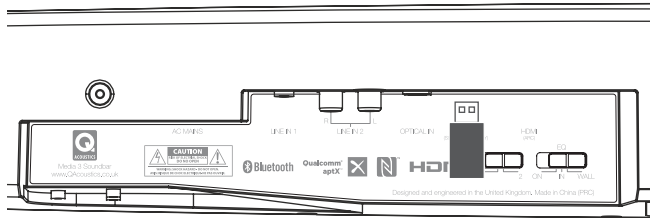

## 4. Télécommande

### a. Alimentation

Appuyer sur ce bouton pour ACTIVER/DÉSACTIVER le mode VEILLE du système.

### b. Sélection de la source

Appuyer sur ce bouton pour sélectionner manuellement la source d'entrée audio. La LED d'état change de couleur en conséquence.

**Remarque importante :** Lorsque l'on appuie sur la touche « Source », le système reste sur la source sélectionnée et désactive la sélection automatique de la source du pré-amplificateur intelligent (IPA). Les fonctions IPA seront réactivées après la mise en VEILLE du système.

### c. Augmenter / diminuer le volume

Appuyer sur VOL + pour augmenter le volume. Appuyer sur VOL - pour baisser le volume.

### d. Désactivation du son

Appuyer une fois sur cette touche pour mettre le système en mode MUET. La LED d'état CLIGNOTE LENTEMENT pour indiquer le mode MUET. Appuyer une nouvelle fois sur cette touche pour désactiver le mode MUET du système.

**Remarque:** Une longue pression sur la touche de désactivation du son placera également le système en mode VEILLE.

### e. EQ

Une courte pression sur la touche EQ activera et désactivera le mode MovieEQ. Si la LED jaune clignote et reste allumée, MovieEQ est activé.

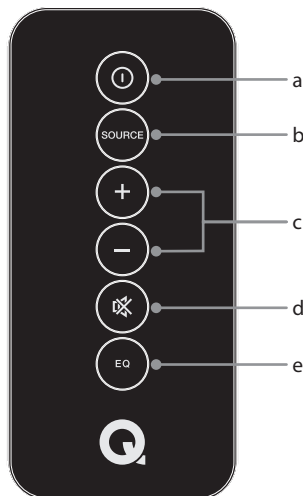

## Remplacement de la pile de la télécommande

**Attention:** Lors du remplacement de la pile au lithium de la télécommande, veiller à insérer la pile de remplacement en respectant bien la polarité. Placer la pile avec le côté positif (+) vers le haut, en tenant le compartiment de manière à ce que la surface dotée d'un point et du signe (+) soit vers le haut.

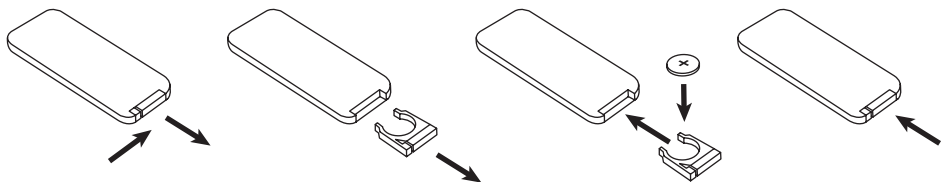

a. Pousser la petite languette vers le compartiment à pile.

b. Tirer le boîtier de la pile.

c. Insérer la pile avec le côté « + » vers le haut.

d. Remettre le boîtier de la pile dans la télécommande.

**Attention:** Danger d'explosion si la pile n'est pas remplacée correctement. Utiliser uniquement un type de pile identique ou équivalent (CR2025)

### Avertissement:

Ne pas exposer les piles à une chaleur excessive comme la lumière directe du soleil, le feu, etc. Éliminer les piles usagées conformément aux réglementations locales.

## Fonctionnement du système Q Acoustics :

### 1. Sur/dans/mur eq

Ce commutateur EQ devrait être la première chose à régler sur le système. Le système a été configuré par nos experts acoustiques pour obtenir la meilleure performance sonore possible pour les trois emplacements les plus courants dans une pièce.

Il vous suffit de sélectionner l'emplacement qui convient le mieux à votre mode de vie en utilisant le commutateur sur le panneau arrière, et de laisser Q Acoustics s'occuper du reste.

SUR = sur une armoire

DANS = dans une armoire

MUR = Fixation murale

### 2. Mise sous tension et veille

Brancher le câble de secteur CA après avoir coupé l'alimentation de secteur CA. Après avoir effectué tous les branchements audio sur le panneau arrière, mettre l'alimentation de secteur CA en MARCHÉ. Les enceintes se mettront en mode VEILLE, avec une LED d'état rouge.

La sortie du mode VEILLE s'effectue en mettant une source branchée en MARCHÉ ou en appuyant sur le bouton de VEILLE sur le panneau supérieur ou sur la télécommande IR. La LED changera alors de couleur selon les règles SÉLECTION AUTOMATIQUE DE LA SOURCE.

Si AUCUN signal d'entrée n'est détecté, le système sélectionnera l'entrée analogique et se mettra automatiquement en VEILLE au bout de 20 minutes.

### 3. Pré-amplificateur intelligent (ipatm)

En service normal, l'IPATM sera actif.

Q Acoustics IPATM a été conçu de manière à ce que l'utilisateur n'ait besoin que d'un effort minime pour obtenir une fonctionnalité maximale.

L'IPATM se mettra en mode MARCHÉ/ARRÊT AUTOMATIQUE et en mode SÉLECTION AUTOMATIQUE DE LA SOURCE en fonction de notre matrice d'information, qui a été conçue avec soin.

### 4. Marche/arrêt automatique

Lorsqu'il est connecté à une source sonore, le système dispose d'une fonction MARCHÉ AUTOMATIQUE et il sort du mode VEILLE quand il détecte qu'un signal sonore actif est connecté.

Lorsque le signal sonore est arrêté pendant une période de temps prédéfinie, le système a une fonction ARRÊT AUTOMATIQUE et il se met en mode VEILLE.

Ceci permet par exemple une intégration facile du système à votre téléviseur, avec une MARCHÉ et un ARRÊT automatiques synchronisés à la commande VEILLE de votre téléviseur.

### 5. Heures de marche/arrêt automatiques

#### 5.1. HDMI™

- L'heure de MARCHÉ est déterminée par le temps de réponse CEC de votre téléviseur, qui peut être d'entre 0 et 10 s.
- L'heure d'ARRÊT est déterminée par le temps de réponse CEC de votre téléviseur, qui peut être d'entre 0 et 5 s..

#### 5.2. Opt

- L'heure de MARCHÉ est immédiate une fois la lumière optique rouge de votre source allumée.
- L'heure d'ARRÊT est immédiate une fois la lumière optique rouge de votre source éteinte.



**Remarque :** Certains téléviseurs continuent à produire une sortie optique même lorsqu'ils sont en mode VEILLE. Dans ces circonstances, le système ne se mettra pas automatiquement en mode ARRÊT AUTOMATIQUE et il faudra utiliser la commande de VEILLE.

### 5.3. Bluetooth\*

- L'heure de MARCHE est déterminée par le temps de réponse AVRCP de votre dispositif Bluetooth ; une fois votre dispositif branché et la touche Lecture activée, cela peut prendre entre 1 et 5 s.
- L'heure d'ARRÊT est déterminée par le temps de réponse AVRCP de votre appareil Bluetooth. Une fois Bluetooth désactivé ou votre appareil débranché, cela peut prendre entre 1 et 3 s.

### 5.4. Ligne In 1 / 2

- L'heure de MARCHE est déterminée par le niveau du signal sonore ; lorsque le niveau du signal est audible, cela peut prendre entre 1 et 3 s.
- L'heure d'ARRÊT est déterminée par le niveau du signal sonore ; lorsque le niveau du signal n'est pas audible, cela peut prendre 20 minutes.

**Remarque:** Si l'utilisateur place le système en mode VEILLE alors qu'une source continue d'être active, la fonction « MARCHE AUTOMATIQUE » sera désactivée jusqu'à ce que la source soit éteinte.

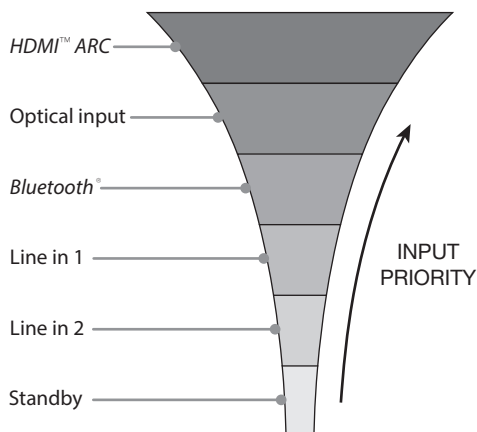

Ceci empêchera la mise en MARCHE AUTOMATIQUE indésirable du système.

Pour Ligne In 1/2, le signal doit être à un niveau inaudible pendant 20 minutes avant que la fonction MARCHE AUTOMATIQUE du système ne fonctionne.

## 6. Sélection automatique de la source

L'IPATM suit une liste de priorités pour les sources sonores connectées. Une source HDMI connectée qui est en mode lecture présente la priorité la plus élevée, suivie d'Optique, puis Bluetooth et enfin des entrées analogiques 1 et 2 :

**Remarque importante:** L'IPATM peut être remplacé à tout moment par l'utilisateur, manuellement, à l'aide de la touche SÉLECTION DE LA SOURCE. Appuyer simplement sur la touche SÉLECTION DE LA SOURCE de la télécommande ou appuyer brièvement sur la touche VEILLE du système.

L'IPA se réactivera une fois le système en mode VEILLE.

## 7. Low source gain (lsgtm)

Pendant nos essais approfondis, nous avons remarqué que l'équipement de plusieurs fabricants, le niveau de sortie du signal numérique est inférieur au Spectre total attendu (FS). Pour permettre à nos

utilisateurs d'obtenir la meilleure expérience sonore du système Q Acoustics, nous avons inclus un commutateur LSGTM.

Le commutateur LSGTM se trouve sur le panneau arrière, et il a deux réglages.

1 = gain normal

2 = augmentation de gain de 6dB pour les sources optiques et HDMI

Vous devriez tout d'abord écouter votre configuration avec LSG = 1

Si vous pensez que le niveau de signal est plutôt bas depuis votre source de musique/lecteur DVD/téléviseur, sélectionnez LSG = 2.

**Remarque:** *Vous n'aurez pas besoin du LSG si vous utilisez une sortie optique du lecteur de CD/Streamer. L'équipement sonore Hi-Fi produira une sortie sonore numérique FS. Dans ce cas, le son sera très déformé si vous avez un LSG = 2.*

## 8. Contrôle du volume de la source

Les sources audio seront initialement réglées à un niveau de volume PAR DÉFAUT. Le volume peut être réglé séparément pour chaque source à l'aide des boutons VOL + et VOL – situés sur le panneau supérieur ou sur la télécommande IR. Une fois réglé, l'IPA se souviendra du nouveau niveau de volume de la source sélectionnée et il retournera à ce niveau à chaque fois que cette source sera à nouveau sélectionnée.

## 9. Bluetooth®

### 9.1. Appariement d'un appareil bluetooth

Le système a été conçu pour être détectable en mode VEILLE, pour permettre la MARCHÉ AUTOMATIQUE. Il est aussi est conçu pour se mettre automatiquement en mode d'appariement si aucun périphérique Bluetooth n'est connecté. Pour appairer votre appareil Bluetooth :

1. Connecter le câble de secteur CA au système et mettre en MARCHÉ.

2. S'assurer que le Bluetooth est activé sur l'appareil à appairer. Les commandes Bluetooth se trouvent généralement

dans le menu «Réglages» ou «Connexions» de l'appareil.

3. Sur la liste d'appareils détectables de votre appareil, vous devriez maintenant voir «Q M3».

4. Sélectionner « Q M3 ». Votre périphérique et le système d'enceintes seront désormais appariés par Bluetooth et connectés.

5. Depuis le lecteur de musique de votre appareil, sélectionner « Q M3 » comme sortie audio et appuyer sur Lecture. À moins que la télécommande n'ait été utilisée pour sélectionner manuellement une autre source et remplacer l'IPA, ou à moins qu'une source à priorité plus élevée ne soit active, le système se mettra sur l'entrée Bluetooth et la LED deviendra bleue.

### 9.2. Appariement d'un appareil bluetooth en mode nfc

1. Connecter le câble de secteur CA au système et mettre en MARCHÉ.

2. Veiller à ce que le Bluetooth et le mode NFC soient activés dans les paramètres de l'appareil.

3. Placer le périphérique NFC sur la face supérieure du système d'enceintes, à l'emplacement indiqué.

**Remarque:** *Vous devrez peut-être faire pivoter votre appareil pour établir la connexion NFC, car les bobines NFC ont un emplacement différent selon les appareils. Consulter le mode d'emploi de l'appareil pour s'assurer du bon fonctionnement du mode NFC.*

La distance requise pour un appariement NFC réussi peut varier d'un appareil à l'autre.

4. L'appareil NFC apparaît automatiquement à l'écran lorsque la connexion NFC est établie.

5. Suivre les instructions à l'écran pour terminer l'appariement NFC. Il faudra généralement autoriser l'appariement en mode NFC

6. Votre appareil est désormais apparié et connecté par Bluetooth. Il fonctionne comme n'importe quelle autre source Bluetooth en appuyant sur Lecture dans le lecteur de musique intégré.

**Remarque:** Bien que le fait de commencer à lire une piste sur la source connectée fasse basculer le système en mode Bluetooth, ce dernier reste sur ce mode jusqu'à ce que la source soit déconnectée. Il ne basculera pas sur une source de priorité inférieure pendant que le lecteur est en mode pause.

**Remarque:** L'IPA bascule sur Bluetooth la première fois qu'un appareil connecté envoie un signal audio, notamment des messages d'alerte, des notifications et des activations de touches.

**Remarque:** Lorsqu'il est connecté, les commandes de volume et de désactivation du son de l'appareil contrôlent le système à l'aide de AVRCP. Vous remarquerez également que si vous déconnectez de la source Bluetooth, le morceau que vous écoutez actuellement se mettra en mode PAUSE. Les appareils Bluetooth ne sont pas tous compatibles à AVRCP.

### 9.3. Passage hors de portée

Quand un appareil connecté devient hors de portée, le système reste sur la voie Bluetooth. Lorsque l'appareil revient dans la zone de détection du système, il se reconnecte automatiquement. Dans de nombreux cas, il faut appuyer sur la touche LECTURE de l'appareil pour reprendre la lecture audio. Pendant qu'elle est hors de portée, la source du système peut être changée en utilisant la touche SÉLECTION DE LA SOURCE ou en activant une source de plus haute priorité.

**Remarque:** Si la source Bluetooth ne revient pas dans la zone de détection dans un délai de 20 minutes, le système se met automatiquement en VEILLE.

### 9.4. Appariement de plusieurs appareils bluetooth®

La liste d'appariement du système peut comporter jusqu'à huit appareils Bluetooth. Lorsque l'on apparie un 9e appareil, les paramètres du premier appareil sont effacés.

Une fois le système connecté à un appareil, il arrête automatiquement la recherche d'autres appareils avec lesquels s'apparier ou se connecter. Pour se connecter à un autre appareil, il faut soit déconnecter la source actuellement connectée sur l'appareil lui-même, soit appuyer sur le bouton Appariement Bluetooth sur le panneau arrière du système.

### 9.5. Sortir du mode veille

Si un appareil apparié se trouve à proximité du système lorsque celui-ci sort du mode VEILLE, une connexion sera automatiquement établie. L'entrée Bluetooth ne sera pas sélectionnée tant que la touche Lecture n'a pas été actionnée sur l'appareil.

## 10. MoviEQ™

MoviEQ™ est l'équilibre préféré de Q Acoustics pour maximiser les effets dramatiques et palpitants de la bande sonore des émissions de télévision ou films que vous regardez.

MoviEQ™ est simplement commuté en Marche ou à l'Arrêt en appuyant sur la touche EQ de la télécommande. La LED indiquera si le MoviEQ™ est activé à l'aide du système de clignotement suivant :

**Clignotement jaune x 2 + Marche = MoviEQ™ en marche**

**Clignotement jaune x 2 + Arrêt = MoviEQ™ à l'arrêt**

## 11. Lip Sync

Le système a une fonction de synchronisation labiale pour ses entrées HDMI et Optique. Ceci permet d'ajouter une temporisation sonore de jusqu'à 50 ms à des fins de synchronisation avec un écran. En mode Lip Sync, la synchronisation labiale est réglable par incréments de 10 ms en utilisant les touches de volume + et -.

Pour passer en mode Lip Sync, il suffit de tapoter deux fois sur la touche Appariement BT sur le panneau arrière du système.

Le temps de synchronisation labiale sera alors ajusté et réglé par le système de clignotement suivant, et la LED conservera la couleur de la source actuellement sélectionnée :

0 ms = 2 clignotements  
10 ms = 4 clignotements  
20 ms = 6 clignotements  
30 ms = 8 clignotements  
40 ms = 10 clignotements  
50 ms = 12 clignotements

Après 30 secondes sans autre pression d'une touche, le système quittera le mode Lip Sync et retournera à son fonctionnement normal. Vous n'aurez qu'à régler Lip Sync une fois car le système se souvient des temporisations à la fois pour HDMI et Optique, séparément.

## Télécommande câble/satellite

Le système Q Acoustics a été conçu pour s'intégrer facilement dans votre système de divertissement, car il peut être piloté à l'aide de nombreux types de TÉLÉCOMMANDES PROGRAMMABLES. Il peut s'agir de la télécommande de votre décodeur SATELLITE ou CÂBLE, si celle-ci dispose d'une fonction « PUNCH THROUGH ». Le terme « punch through » désigne communément la capacité de programmer la télécommande pour qu'elle puisse envoyer des codes IR à la fois à un téléviseur et à un préamplificateur/ processeur AV. Pour utiliser la fonction « punch through », il suffit de sélectionner d'abord le téléviseur souhaité, puis le préamplificateur/processeur AV.

Le système utilise le protocole RC5 de PHILIPS pour les préamplificateurs/processeurs AV. La programmation de la télécommande avec les codes PHILIPS AV devrait vous permettre de contrôler le volume et la désactivation du son de votre système. Dans certains cas, il est également possible de contrôler le mode VEILLE et la SÉLECTION DE LA SOURCE à l'aide de touches telles que.

Les fabricants proposent souvent plusieurs options de code PHILIPS pour leurs télécommandes. Il est conseillé d'étudier la liste des codes PHILIPS pour votre télécommande et d'essayer chacun d'eux jusqu'à déterminer celui qui fonctionne bien avec le système. Il est plus facile à reconnaître si on le recherche en appuyant sur les touches d'augmentation/diminution du volume.

Nous ne pouvons pas garantir que le système fonctionnera avec votre télécommande particulière, car nous n'avons aucun contrôle sur les codes IR qu'elle émet. Cependant, notre système étant compatible avec la norme Philips communément utilisée, nous espérons que vous pourrez facilement le piloter à l'aide de la télécommande de votre choix.

Nous présentons ci-dessous la procédure pour programmer deux télécommandes typiques.

## TYPE 1 (SATELLITE)

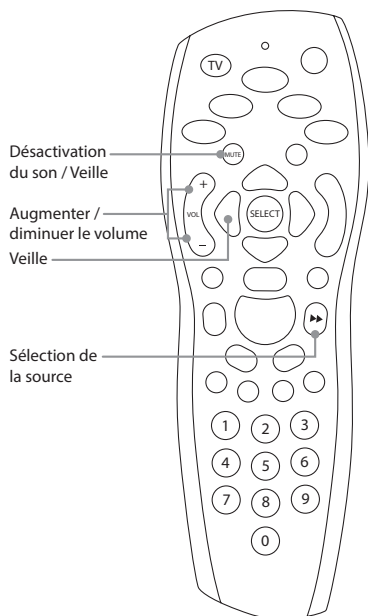

- Appuyer sur la touche « TV » (coin supérieur gauche de la télécommande).
- Éloigner la télécommande du récepteur, puis appuyer et maintenir enfoncées les touches « Select + 0 ».
- La LED de la télécommande clignotera en rouge deux fois.
- Saisir « 1217 ». La LED de la télécommande clignotera en rouge deux fois pour confirmer que le code est correct.
- Appuyer et maintenir enfoncées les touches « Select + 1 ».
- La LED de la télécommande clignotera en rouge deux fois.
- Appuyer sur « TV », vos télécommandes fonctionnent désormais comme indiqué ci-dessous :

Bouton	Fonction
Vol +	Augmenter le volume
Vol -	Baisser le volume
Désactivation du son (appui court)	Désactivation du son
ou Désactivation du son (appui long)	Veille
▶▶	Sélection de la source

## TYPE 2 (CABLE)

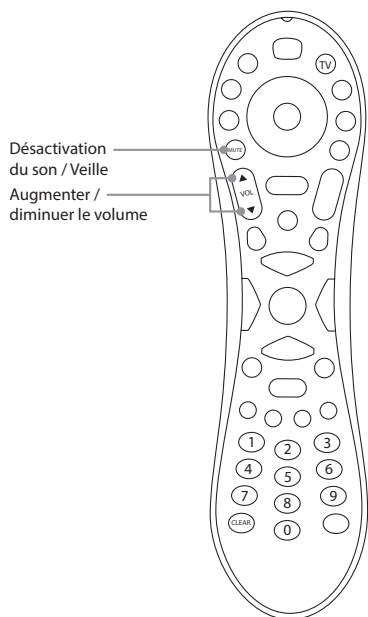

- Appuyer sur la touche « TV » (coin supérieur droit de la télécommande).
- Éloigner la télécommande du récepteur, puis appuyer et maintenir enfoncées les touches « Clear + Vol ▲ ».
- La LED de la télécommande clignotera en vert deux fois.
- Saisir « 1247 ». La LED de la télécommande clignotera en vert deux fois pour confirmer que le code est correct.
- Appuyer sur « TV », vos télécommandes fonctionnent désormais comme indiqué ci-dessous :

Bouton	Fonction
Vol ▲	Augmenter le volume
Vol ▼	Baisser le volume
Désactivation du son (appui court)	Désactivation du son
Désactivation du son (appui long)	Veille

## Specification

<b>Produit</b>	M3
<b>Type</b>	Barre de son Bluetooth® allégée
<b>Amplificateur</b>	
Puissance de sortie RMS	80 W (2 x 20 W + 40 W)
THD (à puissance nominale)	<1.00%
Réponse en fréquence ± 0,5 dB	20Hz – 20kHz
Rapport signal/bruit (pondération A)	-85dB
Alimentation de secteur	100~240V – 50~60Hz – 100W
<b>Acoustique</b>	
Moyen-Élevé	BMR 58mm x 58mm
Basse	DVC 100mm x 150mm
Transition	340Hz
Réponse en fréquence du système +3/-6 dB	à confirmer
<b>Alimentation</b>	
Veille prolongée	<0.5W
Veille (connexion du réseau)	<2.0W
Ralenti	11.0W
<b>Connexions</b>	
DAC optique	1 x 24-bit 48kHz Toslink
Bluetooth	V4,0 Classe II
CODEC	aptX, AAC, MP3, SBC
Sensibilité maximum Phono RCA	2.10Vrms
Sensibilité maximum 3,5 mm	1.10Vrms
<b>Poids et dimensions</b>	
Hauteur	90mm
Largeur	1000mm
Profondeur	127mm
Poids net	4.0kg
<b>Key Features</b>	
IPA™	✓
MoviEQ™	✓
LSG™	✓
Lip Sync	✓
NFC	✓
HDMI ARC	✓
CEC	✓
Bluetooth®	✓
AptX®	✓
AVRCP	✓
DAC	✓
BMR	✓
DVC	✓
Sub Out	
Dynamic Bass	✓

## Garantie

Les produits Q Acoustics Media sont garantis contre tout vice de matériau et de main d'œuvre pendant une période d'1 an à compter de la date d'achat. Pendant la période de garantie, Q Acoustics réparera ou remplacera à sa discrétion tout produit avéré défectueux après inspection par la société ou son distributeur ou agent désigné.

La mauvaise utilisation et l'usure normale ne sont pas couvertes par la garantie.

Les marchandises à réparer devront au préalable être retournées au revendeur. Si cela n'est pas possible, contacter Q Acoustics ou son distributeur accrédité dans votre région afin de déterminer la procédure de garantie appropriée. Si possible, l'emballage d'origine doit être utilisé pour retourner le produit, car les dommages subis pendant le transport jusqu'au centre de réparation ne sont pas couverts par la garantie. La garantie n'affecte en aucune façon vos garanties juridiques.

La garantie peut être prolongée à 2 ans en enregistrant votre produit sur le site [qacoustics.co.uk/register](http://qacoustics.co.uk/register). Pour tout renseignement concernant le service après-vente dans d'autres pays, veuillez contacter : [info@qacoustics.co.uk](mailto:info@qacoustics.co.uk)

### Q ACOUSTICS

Armour Home Electronics Ltd.  
Stortford Hall Industrial Park  
Bishops Stortford, Herts, Royaume-Uni  
CM23 5GZ



The Bluetooth® word mark and logo are registered trademarks owned by Bluetooth SIG, Inc. and use of such marks by Armour Home Electronics Limited is under license. Other trademarks and trade names are those of their respective owners.



Qualcomm aptX is a product of Qualcomm Technologies International, Ltd. Qualcomm is a trademark of Qualcomm Incorporated, registered in the United States and other countries, used with permission. aptX is a trademark of Qualcomm Technologies International, Ltd., registered in the United States and other countries, used with permission.



The term HDMI and HDMI High-Definition Multimedia Interface, and the HDMI Logo are trademarks or registered trademarks of HDMI Licensing LLC in the United States and other countries.



The N-Mark logo is a registered trademarks of the NFC Forum Inc.

Our policy is one of continuous product improvement.  
We reserve the right to change the designs and specifications without notice.  
This document contains information that is subject to change without notice.



**ACOUSTICS**

QACOUSTICS.CO.UK





**ACOUSTICS**

# M3 Soundbar

MANUALE UTENTE



## Sommario

<b>1. Introduzione</b>	4
<b>2. Contenuto della confezione</b>	5
<b>3. Staffa da parete</b>	6
<b>4. Controlli</b>	7
Pannello superiore	
Parte anteriore	
<b>5. Schema lampeggiamenti LED</b>	8
<b>6. Collegamenti</b>	9
Bluetooth®	
HDMI (ARC)	
Ingresso ottico	
Ingresso analogico Line in 1	
Ingresso analogico Line in 2	
Ingresso alimentazione AC	
USB (solo per manutenzione)	
<b>7. Telecomando</b>	13
<b>8. Funzionamento</b>	14
On / In / EQ parete	
Accensione/Spengimento e Standby	
Standby profondo	
Accensione/Spengimento automatico	
Tempi di accensione/spengimento automatico	
Selezione automatica sorgente	
Volume basso della sorgente (LSV™)	
Controllo del volume della sorgente	
Bluetooth®	
MoviEQ™	
Sincronizzazione	
<b>9. Telecomando per cavo / satellite</b>	19
<b>10. Specifiche</b>	21
<b>11. Garanzia</b>	22
<b>12. Glossario</b>	23

# 1. Introduzione

Grazie per aver acquistato un prodotto Q Acoustics.

Questo manuale vi guiderà nell'installazione del modello M3. Vi aiuterà ad ottenere un'installazione senza problemi ed un'eccellente performance del prodotto.

Si prega di leggere con attenzione le istruzioni, le informazioni e avvertenze importanti per la sicurezza prima di installare e utilizzare il prodotto, in modo da garantirne il funzionamento soddisfacente e in sicurezza.

M3 è la semplicità ridefinita: l'incontro tra un suono magnificamente progettato e un design elegante.

Una soundbar elegante e compatta capace di riempire il vostro soggiorno senza l'ingombro di un sistema Hi-Fi completo o di una soundbar con un grande subwoofer esterno.

La selezione automatica di sorgente (ASS) Q Acoustics è progettata per un'integrazione facile nella vostra installazione di casa. L'M3 è davvero una soundbar plug and play. Potete connetterla alla televisione utilizzando l'entrata ARC HDMI e dimenticarvene. M3 diventa un tutt'uno con la vostra TV permettendovi di scoprire entrambi i lati di questo prodotto unico, musica e film.

L'entrata incorporata aptX® Bluetooth® wireless vi permette di riempire la vostra casa con una riproduzione audio incredibilmente dettagliata e dinamica, con un semplice tocco delle dita. Scoprite livelli musicali che non potevate sentire prima e godetevi la musica al meglio delle sue caratteristiche.

Accendete la TV e M3 vi garantisce una chiarezza del parlato e una profondità degli effetti sonori che trasforma il suono della vostra TV. E quando attivate MoviEQ™ la vostra casa risuonerà al ritmo di bassi potenti e dinamici per un'esperienza cinematografica al 100%!

M3, con la sua eleganza e compattezza, diventerà all'istante un pezzo centrale del vostro sistema di intrattenimento domestico, sia che la montiate a parete o su uno scaffale.

Ci auguriamo che godiate al massimo dell'esperienza Q Acoustics.

## 2. Contenuto della confezione

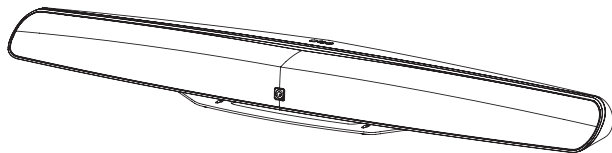

1 Soundbar M3

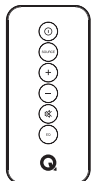

1 telecomando



1 Batteria al litio  
(3V, CR2025)



1 Cavo di alimentazione  
(cavi regionali)



1 cavo HDMI

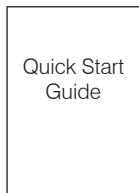

1 Quick Start Guide

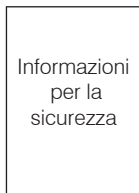

1 Informazioni  
per la sicurezza

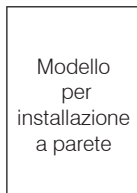

1 modello per  
installazione a parete

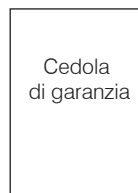

1 Cedola di garanzia

### 3. Staffa da parete

Q Acoustics non accetta alcuna responsabilità per danni causati da assemblaggio, installazione o uso improprio.

Assicurarsi che la parete sia sufficientemente robusta per sostenere il peso della soundbar e della staffa di montaggio.

In caso di dubbio riguardo la condizione o la capacità di sostegno della parete, si prega di fare riferimento a uno specialista prima dell'installazione.

I fissaggi da parete devono essere adatti al tipo di parete (quanto a materiali, spessore, condizioni), in modo da garantire il sostegno massimo di peso.

Assicurarsi che non siano presenti cavi elettrici e tubi di acqua o gas all'interno della parete.

Prima dell'installazione, si prega di controllare la posizione della presa di corrente più vicina. Utilizzare una livella per installare la staffa da parete.

Indossare occhiali protettivi quando si usa il trapano.

Mantenere le parti di piccole dimensioni al di fuori della portata dei bambini.

1.

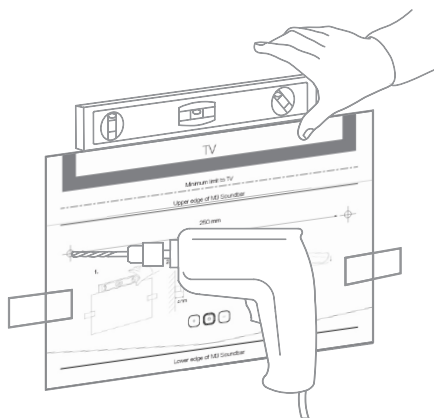

2.

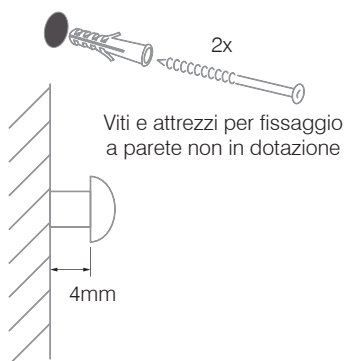

3.



## 4. Controlli

### 4.1. Pannello superiore

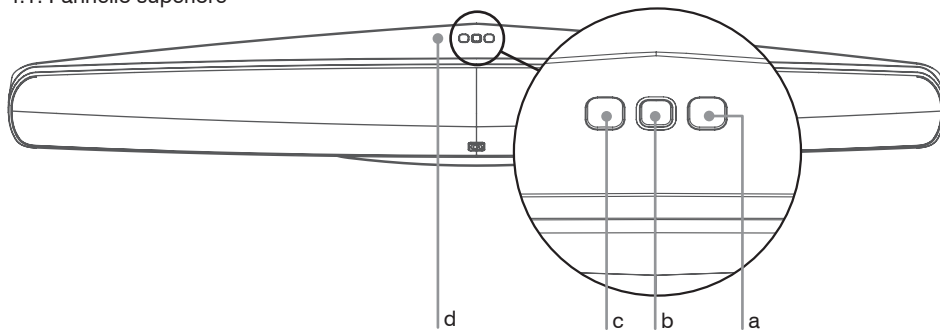

a. Aumenta volume

b. Pulsante di standby / LED di status

c. Abbassa volume

d. Posizione di accoppiamento NFC  
(Etichetta rimovibile)

### 4.2. Parte anteriore

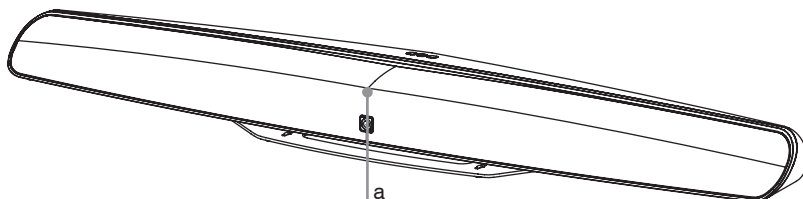

a. Sensore infrarossi (IR)

Il sensore IR è nascosto dietro la griglia del diffusore al centro verso il lato superiore dell'unità. Questo sensore NON DEVE essere ostruito per consentire la comunicazione diretta con il telecomando. In caso contrario, il telecomando non sarà in grado di inviare comandi all'unità.

## 5. Schema lampeggiamenti LED

### **Nessuna luce = spento**

Dispositivo non acceso.

### **Rosso tenue = spento (STANDBY PROFONDO)**

Il cavo di alimentazione è collegato e l'unità è in STANDBY PROFONDO.

### **Rosso costante = spento (STANDBY)**

Il cavo di alimentazione è collegato e l'unità è in STANDBY.

### **Viola costante**

L'ingresso HDMI è la sorgente attiva.

### **Bianco costante**

L'ingresso ottico è la sorgente attiva.

### **Blu costante**

L'ingresso Bluetooth è la sorgente attiva ed è associato a un dispositivo Bluetooth.

### **Verde costante**

L'ingresso analogico (line in 1 o line in 2) è la sorgente attiva.

### **Lampeggiamento blu rapido**

L'ingresso Bluetooth è la sorgente attiva e sta cercando un dispositivo Bluetooth a cui associarsi.

### **Giallo**

L'impostazione MovieEQ si aziona tra Acceso / Spento.

### **Lampeggiamento lento di qualsiasi colore**

La sorgente attiva è MUTA.



## 6. Collegamenti

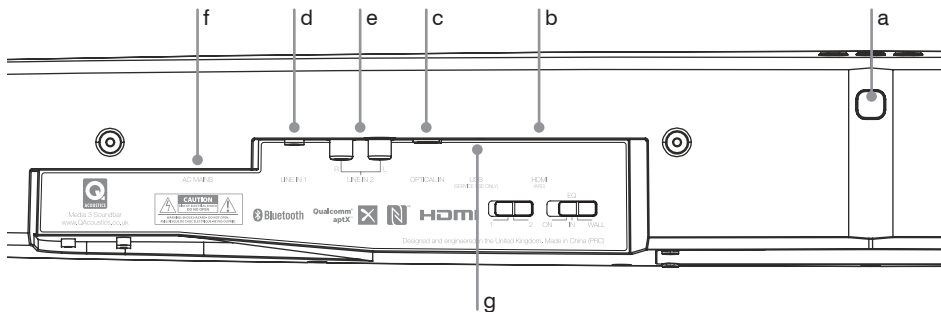

- a. Tasto associazione Bluetooth
- b. Ingresso HDMI (ARC)
- c. Ingresso ottico digitale
- d. Line In 1 analogica
- e. Line In 2 analogica
- f. Ingresso alimentazione AC
- g. *USB solo per manutenzione*

**a. Tasto associazione Bluetooth**  
(vedere sezione 8.9.)

### b. HDMI (ARC)

L'ingresso HDMI (ARC) è utilizzato per la connessione alla presa ARC (Audio Return Channel) di una TV o altra sorgente. Se è possibile scegliere tra una connessione HDMI o ottica all'unità, dare preferenza alla connessione HDMI per consentire l'abilitazione di CEC (Consumer Electronic Control). Quando la sorgente HDMI è attiva, il LED di stato è di colore VIOLA.

#### Nota:

L'uscita audio di una TV, di un lettore Blu-ray, di una console per videogiochi o di un lettore DVD, collegata all'unità tramite HDMI, deve essere impostata su PCM (stereo a due canali) nelle impostazioni della sorgente.

HDMI  
Canale di ritorno audio  
(ARC)

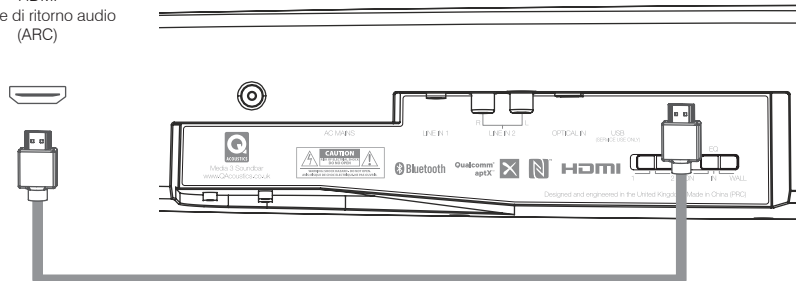

### c. Ingresso ottico

Ingresso ottico per collegamento all'uscita ottica digitale su TV o altra sorgente. Se è possibile scegliere tra collegamento analogico o digitale con l'unità, preferire il collegamento ottico per ottenere una migliore qualità audio. Quando la sorgente ottica è attiva, il LED di stato è di colore BIANCO.

#### Nota:

L'uscita audio di una TV, di un lettore Blu-ray, di una console per videogiochi o di un lettore DVD, collegata all'unità tramite un cavo ottico digitale, deve essere impostata su PCM (stereo a due canali) nelle impostazioni della sorgente. Il collegamento ottico con un lettore CD non richiede un'impostazione speciale.

USCITA AUDIO  
Ottica - digitale

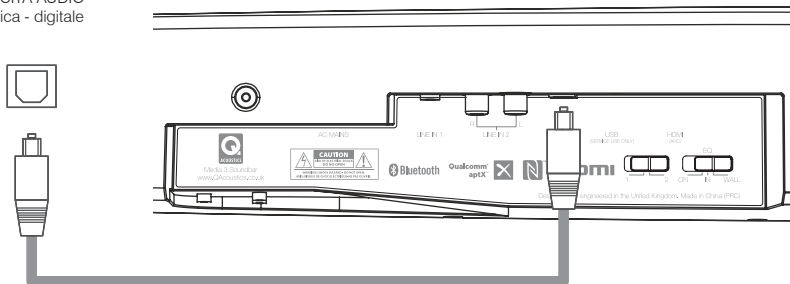

### d. Ingressi analogici Line in 1

L'unità è dotata di due opzioni per il collegamento audio analogico. Quando si utilizza un ingresso analogico il LED di stato è VERDE.

USCITA AUDIO  
Auricolari

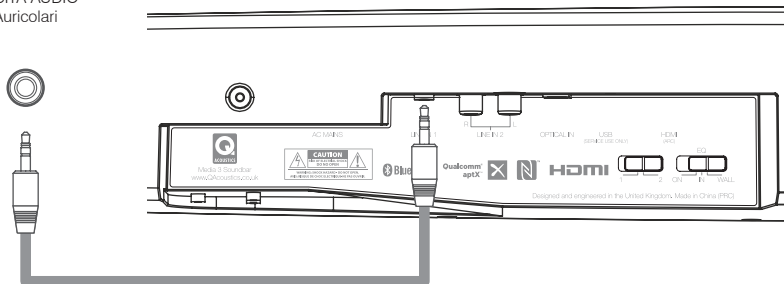

## e. Ingressi analogici line in 2 e line in 2

Collegare l'uscita audio L&R RCA dalla TV o altra sorgente alla presa LINE IN 2 utilizzando il cavo Phono RCA.

USCITA AUDIO  
Analogica

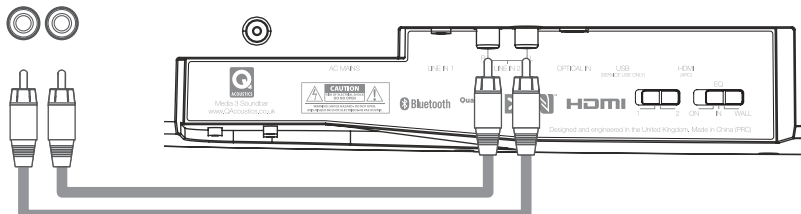

### Nota:

Quando un jack è inserito nella presa LINE IN 1, LINE IN 2 è spenta e non è possibile riprodurre audio da questa sorgente.

Quando si effettua un collegamento a una sorgente di livello variabile, come un'uscita per auricolari, è possibile ottenere una migliore qualità dell'audio impostando la sorgente su un livello di volume più alto rispetto al volume dell'unità.

## f. Ingresso alimentazione AC

La connessione di alimentazione universale seleziona automaticamente la tensione AC per una determinata regione. Collegare al cavo di alimentazione AC in dotazione per il proprio Paese.

### Nota:

Prima di connettere cavi al pannello posteriore, rimuovere sempre il cavo di alimentazione AC.

ALIMENTAZIONE AC  
Cavi regionali

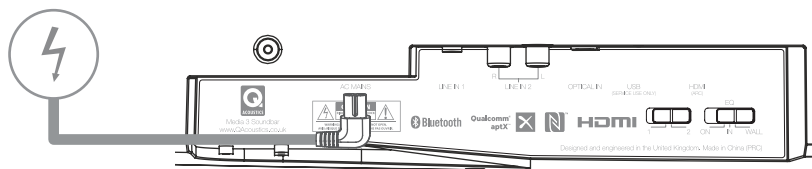

**g. USB solo per manutenzione**

USB (Universal Serial Bus) solo per manutenzione. La porta USB non fornisce alimentazione 5V e può essere utilizzata unicamente per gli aggiornamenti di servizio.

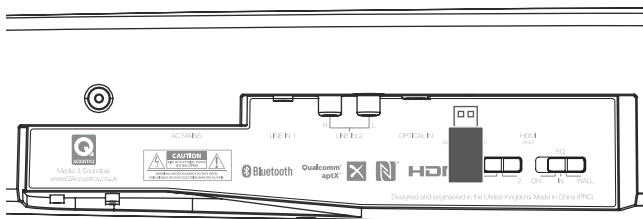

## 7. Telecomando

### a. Accensione/spegnimento

Premere questo tasto per accendere o spegnere lo STANDBY dell'unità.

### b. Selezione sorgente

Premere questo tasto per selezionare manualmente la sorgente audio di entrata. Il colore del LED di stato cambia di conseguenza.

#### Nota:

Quando si usa il tasto Source, l'unità resta sulla sorgente selezionata e interrompe la selezione automatica della sorgente. La funzione ASS riprende quando l'unità viene messa in STANDBY.

### c. Volume + / -

Premere VOL + per aumentare il volume. Premere VOL - per abbassare il volume.

### d. Muto

Premere questo pulsante una volta per togliere l'audio. Il LED di stato LAMPEGGIA LENTAMENTE per indicare lo stato MUTO. Premere il pulsante nuovamente per reimpostare l'audio.

#### Nota:

Tenendo premuto il tasto Muto, l'unità entra in STANDBY.

### e. EQ

Premere il pulsante EQ per azionare o disattivare MovieEQ. (vedere sezione 9.10.)

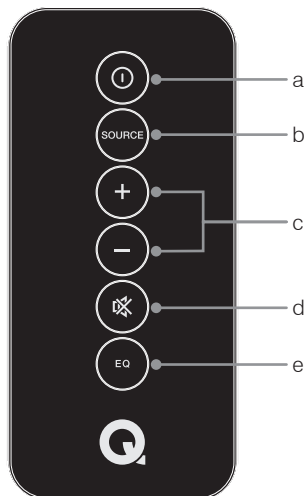

## Sostituzione della batteria del telecomando



#### Attenzione:

Quando si sostituisce la batteria al litio del telecomando, assicurarsi che la batteria sostitutiva sia inserita con la corretta polarità. Inserire la batteria in modo tale che il polo positivo (+) sia visibile con l'alloggiamento aperto, ovvero che la superficie con il punto e il simbolo (+) sia rivolta verso l'alto.

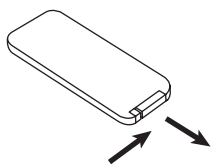

a. Spingere la linguetta verso l'alloggiamento della batteria.

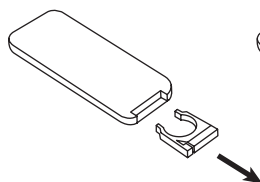

b. Estrarre il cassetto della batteria.

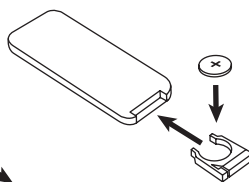

c. Inserire la batteria con il lato + verso l'alto e far scivolare il cassetto all'interno del telecomando.

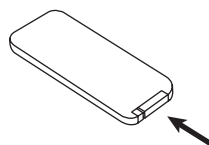

d. Far scivolare il cassetto all'interno del telecomando.



#### Attenzione:

Esiste un pericolo di esplosione se la batteria non viene sostituita in modo corretto. Sostituire esclusivamente con un tipo di batteria uguale o equivalente (CR2025). Non esporre le batterie a calore eccessivo, come luce diretta del sole, fuoco o altre fonti simili. Smaltire le batterie scariche in conformità alle norme locali.

## 8. Funzionamento

### 8.1. On / In / Wall EQ

Programmare per prima cosa l'interruttore EQ sull'unità. L'unità è stata testata e programmata dai nostri esperti in acustica per fornirvi la migliore performance audio possibile per le tre posizioni più comuni in una stanza. Il pulsante On/In/Wall si trova sul pannello posteriore e ha tre impostazioni.

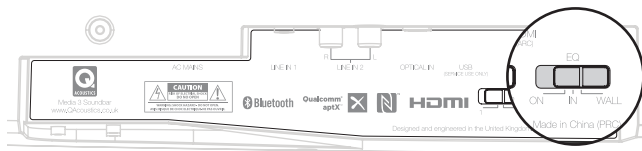

**ON** = sopra un mobile

**IN** = dentro un mobile

**WALL** = fissata a parete

**ON / IN:** Q Acoustics consiglia di selezionare IN quando il dispositivo si trova all'interno di un mobile e ON quando si trova al di sopra. Potete in ogni caso provare diverse posizioni per ottenere il suono desiderato.

**WALL:** Quando il dispositivo viene fissato a parete esso si trova capovolto, perciò gli altoparlanti sinistro e destro sono al contrario.

### 8.2. Accensione/Spegnimento e Standby

Quando l'alimentazione principale è spenta, collegate i cavi AC ed in seguito tutte le connessioni al pannello audio posteriore. Gli altoparlanti entreranno in modalità STANDBY e il LED di stato è di colore ROSSO.

Per uscire dalla modalità STANDBY attivare una sorgente collegata o premere il tasto STANDBY sul pannello superiore o sul telecomando a infrarossi. Il LED cambierà colore automaticamente a seconda della SELEZIONE AUTOMATICA SORGENTE.

Se non vengono rilevati segnali in ingresso, l'unità seleziona l'ingresso analogico ed entra automaticamente in modalità STANDBY dopo 20 minuti.

### 8.3. Standby profondo

Il dispositivo M3 è dotato di una funzione di standby profondo che utilizza la minor potenza possibile. Mantenere premuto il pulsante Standby per 5s per entrare in modalità standby profondo. In standby profondo il LED ROSSO si affievolisce, la funzione di ACCENSIONE / SPEGNIMENTO AUTOMATICO è disabilitata e l'unità risponde solo al pulsante di standby.

### 8.4. Accensione/Spegnimento automatico

Quando l'unità è collegata a una sorgente audio, essa è dotata di una funzione di ACCENSIONE AUTOMATICA ed esce dalla modalità STANDBY quando rileva la presenza di un segnale audio attivo connesso.

Quando il segnale audio viene fermato per un tempo predefinito, l'unità è dotata di una funzione di SPEGNIMENTO AUTOMATICO ed entrerà in STANDBY.

Questa funzione rende possibile una facile integrazione dell'unità con la vostra TV, grazie all'accensione e allo spegnimento automatico sincronizzati con il controllo STANDBY della TV.

## 8.5. Tempi di accensione/spegnimento automatico

### a. HDMI

- Il tempo di ACCENSIONE è determinato dal tempo di risposta CEC della vostra TV, varia tra 0-10s.
- Il tempo di SPEGNIMENTO è determinato dal tempo di risposta CEC della vostra TV, varia tra 0-5s.

### b. Ottico

- L'ACCENSIONE è immediata all'accendersi della luce ottica rossa della vostra sorgente.
- Lo SPEGNIMENTO è immediato allo spegnersi della luce ottica rossa della vostra sorgente.

### Nota:

In alcuni televisori l'emissione di segnale ottico continua anche quando la TV è in modalità STANDBY. In tal caso l'unità non SI SPEGNE AUTOMATICAMENTE ed è necessario utilizzare il comando STANDBY.

### c. Bluetooth

- Il tempo di ACCENSIONE è determinato dal tempo di risposta AVRCP del vostro dispositivo Bluetooth. Con dispositivo connesso e dopo aver premuto il tasto Play, varia tra 1-5s.
- Il tempo di SPEGNIMENTO è determinato dal tempo di risposta AVRCP del vostro dispositivo Bluetooth. Con Bluetooth disattivato o dispositivo scollegato, varia tra 1-3s.

### d. Line in 1/2

- Il tempo di ACCENSIONE inizia quando il segnale di livello diventa percettibile. Varia tra 1-3s.
- Il tempo di SPEGNIMENTO inizia quando il segnale di livello non è percettibile e dura 20 minuti.

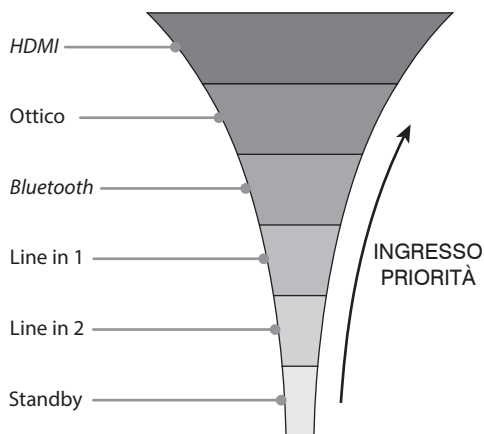

### Nota:

Se l'unità viene collocata in STANDBY mentre una sorgente è in riproduzione, la funzione di ACCENSIONE AUTOMATICA è disattivata fino a che la sorgente non viene spenta. Ciò evita l'ACCENSIONE AUTOMATICA indesiderata dell'unità.

Per le Line In 1 / 2 il segnale deve rimanere ad un livello non udibile per 20 minuti prima che la

funzione di ACCENSIONE AUTOMATICA dell'unità venga attivata.

### 8.6. Selezione automatica sorgente

La funzione ASS segue una lista di priorità per le sorgenti audio connesse. Una sorgente HDMI connessa che inizia a riprodurre audio ha la priorità più elevata, seguita da ottica, Bluetooth, analogica 1 e 2.

#### Nota:

ASS può essere disabilitata in qualsiasi momento con una semplice SELEZIONE SORGENTE manuale da parte dell'utente. Premere semplicemente il pulsante SELEZIONE SORGENTE sul telecomando, o premere brevemente il pulsante STANDBY sull'unità. ASS si riattiva quando l'unità viene messa in STANDBY.

### 8.7. Volume basso della sorgente (LSV)

Nel corso dei nostri test dettagliati abbiamo riscontrato che per alcuni prodotti il livello di uscita del segnale digitale è minore della Full Scale (FS) anticipata. Per garantire a tutti i nostri utenti la migliore esperienza audio possibile dall'unità Q Acoustics, abbiamo incorporato un pulsante LSV.

Il pulsante LSV si trova sul pannello posteriore e ha due impostazioni.

1 = Normal gain

2 = Gain aumentato di 6dB per sorgenti ottiche e HDMI

Ascoltate prima la vostra configurazione con LSV = 1

Se pensate che il livello di segnale dalla vostra TV/lettore DVD sia troppo basso, selezionate LSV = 2.

#### Nota:

Non avrete bisogno di LSV se state usando un'uscita ottica streamer/lettore DVD. I dispositivi audio Hi-Fi dispongono di una riproduzione automatica in uscita FS. Se avete selezionato LSV = 2 in questo caso, l'audio sarà leggermente distorto.

### 8.8. Controllo del volume della sorgente

Le sorgenti audio sono inizialmente impostate a un livello PREDEFINITO di volume. È possibile regolare il volume separatamente per ciascuna sorgente utilizzando i tasti VOL + e VOL - sul pannello anteriore o sul telecomando IR. Una volta regolato il volume, l'unità memorizza il livello di volume e ritorna a tale livello ogni volta che viene rilesionata la sorgente.

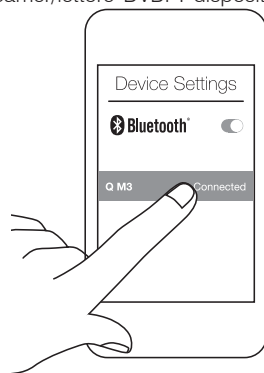

### 8.9. Bluetooth

#### Associazione di un dispositivo Bluetooth

L'unità è impostata per essere scopribile in modalità STANDBY per consentire l'ACCENSIONE AUTOMATICA. Inoltre è progettata per entrare automaticamente in modalità associazione quando non sono presenti dispositivi Bluetooth connessi. Per associare una sorgente Bluetooth:

1. Assicurarsi che il Bluetooth sia abilitato sul dispositivo da associare. I controlli per il Bluetooth si trovano normalmente nel menu 'Impostazioni' o 'Connessioni' del dispositivo.
2. Dalla lista di dispositivi trovati dal vostro dispositivo dovrete riuscire a individuare 'Q M3'.
3. Selezionate 'Q M3' e il vostro dispositivo sarà associato tramite Bluetooth e connesso.
4. Dal lettore musicale sul vostro dispositivo, selezionate 'Q M3' come uscita audio, quindi premete Play. A meno che il telecomando non sia stato utilizzato per selezionare manualmente un'altra



sorgente e disabilitare ASS, o che una sorgente di priorità maggiore sia attiva, l'unità passa all'ingresso Bluetooth e il LED diventa di colore blu.

### **Associazione di un dispositivo Bluetooth con NFC**

1. Assicurarsi che il Bluetooth e la tecnologia NFC siano abilitati nelle impostazioni del dispositivo.
2. Collocare il dispositivo con NFC sulla superficie superiore dell'unità, nella posizione indicata.

#### **Nota:**

Per una corretta connessione NFC, può essere necessario ruotare il vostro dispositivo, poiché le bobine NFC si trovano in posizioni diverse a seconda dei dispositivi.

Consultate il manuale di istruzioni del vostro dispositivo per il corretto funzionamento della tecnologia NFC.

La distanza necessaria per una corretta connessione NFC varia a seconda dei dispositivi.

3. Il dispositivo con NFC viene registrato automaticamente sullo schermo quando si effettua una connessione con NFC.
4. Seguire le istruzioni sullo schermo per completare l'associazione del dispositivo NFC. Per fare ciò, occorre solitamente selezionare l'associazione al dispositivo NFC.
5. Il dispositivo è ora associato e connesso tramite Bluetooth e premendo il tasto Play nel lettore musicale del dispositivo, funzionerà come qualsiasi altra sorgente Bluetooth.

#### **Nota:**

Iniziando a riprodurre una traccia sulla sorgente connessa l'unità passa al Bluetooth e resta su Bluetooth fino a quando si disconnette la sorgente. L'unità non passa a un'altra sorgente con priorità minore mentre il lettore è in pausa.

ASS passa al Bluetooth la prima volta in cui un dispositivo connesso invia un segnale audio, compresi gli avvisi di messaggi, notifiche e gli effetti di pressione dei tasti.

Durante la connessione a un dispositivo compatibile AVRCP, i comandi per il volume e funzione Muto del dispositivo controllano l'unità tramite AVRCP. Inoltre, se durante la riproduzione scegliete una sorgente diversa dal Bluetooth, la traccia in riproduzione al momento entrerà in PAUSA.

\*Non tutti i dispositivi Bluetooth sono compatibili con AVRCP.

### **Uscita dal raggio d'azione**

Quando un dispositivo connesso esce dal raggio d'azione, l'unità rimane sul canale Bluetooth. Quando il dispositivo rientra nel raggio d'azione, si riconnette automaticamente all'unità. In molti casi occorre premere il tasto Play sul dispositivo per riprendere la riproduzione dell'audio. Al di fuori del raggio d'azione, la sorgente dell'unità può essere modificata utilizzando il pulsante SELEZIONE SORGENTE o attivando una sorgente con priorità più elevata.

#### **Nota:**

Se la sorgente Bluetooth non rientra nel raggio d'azione entro 20 minuti, l'unità entra automaticamente in STANDBY.

### **Associazione di più dispositivi Bluetooth**

L'unità può disporre di un massimo di otto dispositivi Bluetooth nella sua lista di accoppiamenti. Quando eseguite l'associazione con il nono dispositivo, i dati del primo andranno persi.

Quando l'unità è connessa ad un dispositivo, essa smette automaticamente di ricercare altri dispositivi con cui associarsi o connettersi. Per collegarsi ad un altro dispositivo, scollegare la sorgente attualmente connessa al dispositivo stesso, oppure premere il pulsante per l'accoppiamento Bluetooth sul pannello posteriore dell'unità.

### **Uscita dalla modalità standby**

Se è presente un dispositivo associato nei pressi dell'unità, quando essa esce dalla modalità STANDBY attiverà automaticamente una connessione con il dispositivo. L'unità non riproduce in Bluetooth fino a che non viene dato inizio alla riproduzione sul dispositivo.

#### 8.10. MoviEQ

MoviEQ è il sistema di bilanciamento preferito da Q Acoustics per godere al massimo il dramma e la tensione della vostra riproduzione TV o film.

MoviEQ si attiva o disattiva semplicemente premendo il pulsante EQ sul telecomando. La luce LED indicherà l'attivazione di MoviEQ grazie a un sistema di lampeggiamento spiegato qui di seguito:

**2 lampeggiamenti in giallo + luce gialla = MoviEQ attivato**

**2 lampeggiamenti in giallo + luce rossa = MoviEQ disattivato**

prima di tornare al colore originale che indica la sorgente selezionata.

#### 8.11. Sincronizzazione

L'unità dispone di una configurazione per la sincronizzazione degli ingressi HDMI e ottico. Questa configurazione permette di aggiungere un ritardo di massimo 50ms per sincronizzare l'audio con lo schermo. Quando la configurazione è attivata, è possibile regolare la sincronizzazione con scatti da 10ms usando i pulsanti Vol +/Vol -.

Per attivare la modalità di sincronizzazione, premere due volte il pulsante di associazione Bluetooth sul pannello posteriore dell'unità.

La regolazione del tempo di sincronizzazione sarà visibile conforme al sistema di lampeggiamenti spiegato qui di seguito. Il colore del LED rimarrà quello della sorgente selezionata al momento.

0ms = 2 lampeggiamenti

10ms = 4 lampeggiamenti

20ms = 6 lampeggiamenti

30ms = 8 lampeggiamenti

40ms = 10 lampeggiamenti

50ms = 12 lampeggiamenti

L'unità uscirà dalla modalità di sincronizzazione e ritornerà alla modalità di funzionamento normale dopo 30 secondi senza alcuna pressione di pulsanti. Sarà necessario impostare la sincronizzazione una sola volta per ogni ingresso HDMI e ottico, in quanto l'unità registra i tempi di ritardo separatamente.

## 9. Telecomando per cavo / satellite

Il presente prodotto Q Acoustics è stato progettato per una facile integrazione nel sistema di intrattenimento domestico, poiché può essere controllato da numerosi tipi di TELECOMANDI PROGRAMMABILI. Ciò può includere il telecomando per SATELLITE e CAVO se dotati di funzione PUNCH THROUGH. La funzione Punch Through indica la capacità di programmare il telecomando per inviare codici a infrarossi sia a una TV che a un preamplificatore/processore A/V. Per utilizzare la funzione Punch Through, occorre selezionare innanzitutto la TV che si desidera supportare, quindi il preamplificatore/processore A/V.

L'unità utilizza il protocollo PHILIPS RC5 per preamplificatori/processori A/V. Dovrebbe essere possibile controllare il volume dell'unità programmando il telecomando con i codici A/V PHILIPS. In alcuni casi, può essere possibile controllare anche le funzioni di STANDBY e di SELEZIONE SORGENTE con tasti quali ◀◀ ▶▶ ◀▶ ▶◀.

I produttori offrono spesso diverse opzioni di codici PHILIPS per i loro telecomandi. Vi consigliamo di utilizzare l'elenco di codici PHILIPS per il vostro telecomando e provare tutti i codici fino a trovare quello che funziona meglio con l'unità. Per riconoscere il codice che funziona, premere i tasti di innalzamento e abbassamento del volume.

Non siamo in grado di garantire che l'unità funzionerà con il vostro specifico telecomando poiché i codici IR inviati sono al di fuori del nostro controllo; tuttavia, poiché supportiamo lo standard Philips più comunemente utilizzato, speriamo che sia più facile ottenere il controllo del vostro dispositivo con il telecomando desiderato.

Di seguito è possibile osservare come configurare due tipici telecomandi programmabili.

### TIPO 1 (SATELLITE)

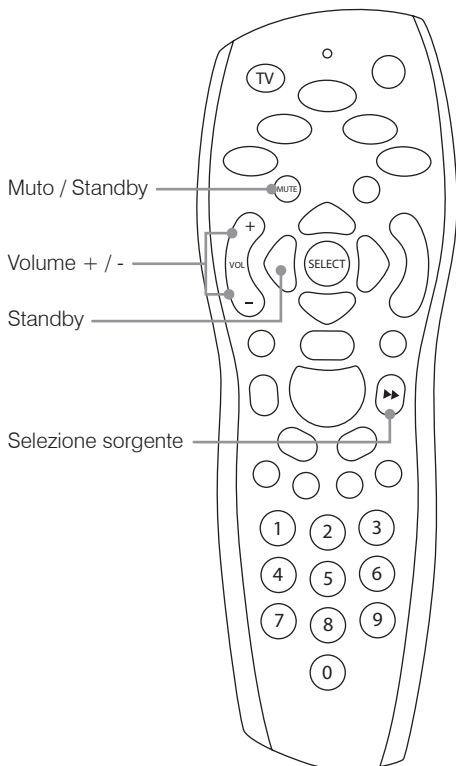

- Premere il tasto TV (in alto a sinistra sul telecomando).
- Puntare il telecomando in direzione diversa dal ricevitore, quindi tenere premuto "Select + 0".
- La luce LED del telecomando lampeggia in rosso due volte.
- Inserire il codice "1217". La luce LED del telecomando lampeggia in rosso due volte per confermare che il codice è corretto.
- Tenere premuto "Select + 1".
- La luce LED del telecomando lampeggia in rosso due volte.
- Premere il tasto TV e il telecomando funzionerà come di seguito:

Tasto	Funzione
Vol +	Aumenta volume
Vol -	Abbassa volume
Mute (pressione breve)	Muto
 Mute (pressione lunga)	Standby
▶▶	Selezione sorgente

## TIPO 2 (CAVO)

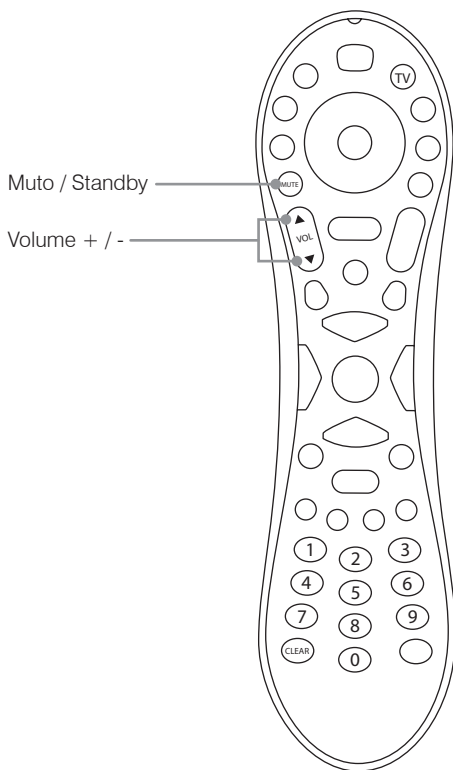

- Premere il tasto TV (in alto a destra sul telecomando).
- Puntare il telecomando in direzione diversa dal ricevitore, quindi tenere premuto "Clear + Vol ▲".
- La luce LED del telecomando lampeggia in verde due volte.
- Inserire il codice "1247". La luce LED del telecomando lampeggia in verde due volte per confermare che il codice è corretto.
- Premere il tasto TV e il telecomando funzionerà come di seguito:

Tasto	Funzione
Vol ▲	Aumenta volume
Vol ▼	Abbassa volume
Mute (pressione breve)	Muto
Mute (pressione lunga)	Standby

## 10. Specifiche

<b>Prodotto</b>	M3
<b>Tipo</b>	Soundbar Bluetooth Streamlined
<b>Amplificatore</b>	
Potenza di uscita RMS	80W (2 x 20W + 40W)
THD (a potenza nominale)	<1,00%
Risposta in frequenza +/-0,5dB	20Hz – 20kHz
Rapporto S/N (pesato A)	-85dB
Potenza principale	100~240V – 50~60Hz – 100W
<b>Acustica</b>	
Medio-alta	2 BMR 58mm x 58mm
Bassi	DVC 100mm x 150mm
Crossover	340Hz
<b>Potenza</b>	
Standby profondo	<0,5W
Standby (network connesso)	<2,0W
Inattivo	11,0W
<b>Collegamenti</b>	
DAC ottico	1 Toslink 24-bit 48kHz
Bluetooth	V4.1 Class II
Gamma di frequenza Bluetooth	2402MHz - 2480MHz
Potenza di uscita RF (massima)	4,85 dBm
CODEC	aptX, AAC, MP3, SBC
Sensibilità audio massima RCA	2,10 Vrms
Sensibilità massima 3,5mm	1,10 Vrms
<b>Peso e dimensioni</b>	
Altezza	90 mm
Larghezza	1000 mm
Profondità	127 mm
Peso della scatola	4,0 kg
<b>Caratteristiche principali</b>	
ASS	✓
MovIEQ	✓
LSV	✓
Sincronizzazione	✓
NFC	✓
HDMI ARC	✓
CEC	✓
Bluetooth	✓
AptX	✓
AVRCP	✓
BMR	✓
DVC	✓

## 11. Garanzia

I prodotti Q Acoustics sono garantiti privi di difetti relativi ai materiali e alla manodopera per un periodo di 1 anno dalla data di acquisto. Durante il periodo di garanzia, Q Acoustics potrà, a propria discrezione, riparare o sostituire qualsiasi prodotto dichiarato difettoso in seguito a ispezione da parte della società o del proprio distributore o agente incaricato.

L'uso improprio, il normale deterioramento e l'usura non sono coperti dalla garanzia.

I prodotti da riparare devono innanzitutto essere resi al rivenditore. Se ciò non è possibile, contattare Q Acoustics o il distributore incaricato di zona al fine di determinare la corretta procedura di garanzia. Nei casi in cui sia possibile si consiglia di utilizzare l'imballaggio originale per la restituzione, poiché i danni incorsi durante il trasporto al centro di riparazione non sono coperti dalla garanzia. La garanzia non influenza in alcun modo i diritti legittimi dell'utilizzatore.

La garanzia può essere estesa ad un periodo di 2 anni con la registrazione del prodotto su [qacoustics.co.uk/register](http://qacoustics.co.uk/register).

Per informazioni sull'assistenza in altri paesi contattare: [info@qacoustics.co.uk](mailto:info@qacoustics.co.uk)

Q ACOUSTICS  
Stortford Hall Industrial Park  
Bishops Stortford, Herts, UK  
CM23 5GZ



Il marchio e il logo Bluetooth sono marchi commerciali registrati di proprietà di Bluetooth SIG, Inc.; l'uso di tali marchi da parte Armour Home Electronics Limited è conforme a concessione di licenza. Altri marchi e nomi commerciali sono quelli dei rispettivi proprietari.



Qualcomm aptX è un prodotto di Qualcomm Technologies International, Ltd.

Qualcomm è un marchio commerciale di Qualcomm Incorporated, registrato negli Stati Uniti e in altri paesi e utilizzato conforme alla licenza. aptX è un marchio commerciale di Qualcomm Technologies International, Ltd., registrato negli Stati Uniti e in altri paesi e utilizzato conforme alla licenza.



I termini HDMI e HDMI High-Definition Multimedia Interface così come il logo HDMI sono marchi commerciali o marchi commerciali registrati di HDMI Licensing LLC negli Stati Uniti e in altri paesi.



Il logo N-Mark è un marchio commerciale registrato di NFC Forum Inc.

La nostra politica si basa sul continuo miglioramento dei prodotti.  
Ci riserviamo il diritto di modificare i modelli e le specifiche senza preavviso.  
Questo documento contiene informazioni soggette a modifica senza preavviso.

## 10. Glossario

### Riepilogo delle caratteristiche

ASS - Il pre-amplificatore intelligente Q Acoustics elimina la necessità di utilizzare un telecomando grazie ad una matrice a sensore di segnale che permette la selezione automatica della fonte e l'accensione/spegnimento automatico.

MovEQ - Il Q Acoustics Movie EQ consente di godere al meglio il dramma e la tensione di una colonna sonora di un film.

NFC - Il Near Field Connection consente una connessione dei dispositivi Bluetooth con un semplice tocco del pulsante NFC sull'altoparlante Q Acoustics.

HDMI ARC - L'High Definition Multimedia Interface Audio Return Channel (HDMI ARC) elimina la necessità di utilizzare cavi aggiuntivi audio ottici o analogici tra la fonte e l'altoparlante.

CEC - Il Consumer Electronics Control (CEC) permette una sincronizzazione del telecomando TV con volume, muto e standby per un'integrazione semplice degli altoparlanti Q Acoustics.

Bluetooth - Connessione internazionale wireless utilizzata per lo streaming di audio da tutti i dispositivi compatibili.

aptX - Un CODEC audio ad alta definizione utilizzato per lo streaming via Bluetooth.

AVRCP - Protocollo di controllo Bluetooth che sincronizza il controllo volume e muto del vostro dispositivo per una facile integrazione con l'altoparlante Q Acoustics.

BMR - I Balanced Mode Radiators (BMR) sono la scelta perfetta per diffondere il suono uniformemente in una stanza.

DVC - Il subwoofer Dual Voice Coil (DVC) è il driver per subwoofer preferito da Q Acoustics. Dotato di due bobine in un driver, è in grado di garantire una maggiore flessibilità di design e controllo dei bassi.

Location EQ - Controllo utente della regolazione EQ per un'ottima performance acustica. Variabile a seconda della posizione e del montaggio dell'altoparlante o delle preferenze dell'utente.

LSV - L'interruttore Q Acoustics Low Source Volume (LSV) aumenta il livello del segnale entrante per una performance ottimale del vostro sistema quando esso è connesso a dispositivi a basso segnale di uscita tramite HDMI o ottico.

Sincronizzazione - Ritardo regolabile per sincronizzazione tra TV/schermo e altoparlante Q Acoustics.



**ACOUSTICS**

QACOUSTICS.CO.UK





**ACOUSTICS**

# M3 Soundbar

사용설명서



# 내용

1. 소개	4
2. 패키지 내용물	5
3. 월 마운트	6
4. 통제 수단	7
상단 패널	
프론트	
5. LED 플래시 패턴	8
6. 연결	9
Bluetooth® 페어 버튼	
HDMI (ARC) 입력	
디지털 광 입력	
아날로그 Line In 1	
아날로그 Line In 2	
전원 입력	
서비스를 위한 USB	
7. 리모콘	13
8. 조작	14
온 / 인 / 벽 이퀄라이저	
전원 & 대기	
깊은 대기	
자동 켜기 / 끄기	
자동 켜기 / 끄기 T시간	
자동 소스 선택	
낮은 소스 볼륨 (LSV™)	
소스 볼륨 제어	
Bluetooth®	
MoviEQ™	
립 싱크	
9. 케이블 / 위성 리모컨	19
10. 사양	21
11. 보증	22
12. 용어집	23

## 1. 소개

Q Acoustics 의 제품을 구입해 주셔서 감사합니다.

이 매뉴얼은 M3 설치 및 설치 과정을 안내하기 위한 것입니다. 문제없이 제품을 설치하고 최적의 성능을 제공하는 데 도움이 됩니다.  
이 제품을 안전하고 만족스럽게 사용할 수 있도록 설치 및 사용 전에 중요한 안전 정보 및 경고등의 지침들을 주의 깊게 읽으십시오.

M3는 단순성을 재정의하여 기술적으로 설계된 사운드와 아름다운 디자인이 만났습니다.

이것은 조합이 이루어지는 대형 Hi-Fi 시스템이나 큰 사이즈의 외부 서브 우퍼가 있는 사운드 바를 사용하지 않고도 거실을 채울 수 있는 우아하고 컴팩트 한 사운드 바입니다.

Q Acoustic 의 새로운 IPA™ (Intelligent Pre-Amplifier) 는 가정에 완벽하게 통합되도록 설계되었습니다. M3는 진정한 플러그 앤 플레이 사운드 바입니다. ARC HDMI 입력을 사용하여 TV에 연결하고 그 외의 번거로운 과정은 잊어 버리십시오. M3 는 TV와 함께 하나가 되어 음악과 영화에서 M3 만의 독특한 사운드로 음악과 영화를 경험할 수 있게 합니다.

M3를 켜면 음악 모드가 기본적으로 활성화됩니다. 내장 된 aptX®, Bluetooth® 무선 입력 장치로 음악 세계를 손쉽게 활용할 수 있어 섬세하고 역동적 인 오디오 재생을 통해 공간을 사운드로 채울 수 있습니다. 이전에 전례가 없었던 정교한 사운드로 음악을 즐기십시오!

TV를 켜면 M3는 자동으로 음성의 선명도와 TV 음향을 향상시키는 심도 높은 사운드 탐지를 제공합니다... MovieEQ™를 사용하면 집을 뒤흔들만한 강력한 저음역과 다이내믹한 사운드로 완벽한 영화를 경험하게 하여줍니다.

벽걸이 형 또는 선반에 부착하여 사용하였을 때 우아하고 컴팩트 한 M3 는 홈 엔터테인먼트를 위한 오디오의 중심을 형성합니다.

Q Acoustics이 선사하는 경험을 즐기시기 바랍니다.

## 2. 패키지 내용물

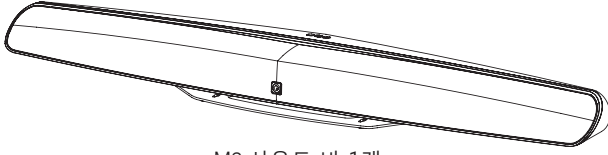

M3 사운드 바 1개

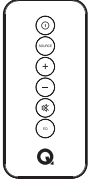

리모컨 1개



배터리 1개  
(3V, CR2025)



전원 케이블 1개  
(지역 전원 케이블)



HDMI 케이블 1개



퀵 스타트 가이드 1개

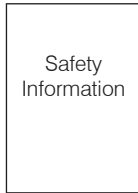

안전 정보 1개



월 마운트 견본 1개

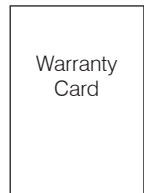

보증서 1개

### 3. 월 마운트

중요 주의사항 :

Q Acoustics는 잘못된 조립, 설치 또는 부적절한 사용으로 인한 손해에 대해 책임을지지 않습니다.

벽이 사운드 바 및 브래킷의 무게를 지탱할 수 있을 만큼 충분한 강도인지 확인하십시오.

벽의 상태 또는 하중에 대해 의심이 가는 경우 건물 전문가에게 문의하십시오.

사용 된 벽 고정 장치는 벽의 유형 (벽, 재료, 두께, 상태)에 적합해야 벽의 최대 하중을 보장 할 수 있습니다.

전기 케이블, 수도관 또는 가스관이 벽에 없는지 확인하십시오.

장착하기 전에 가장 가까운 전원 소켓의 위치를 확인하십시오. 벽 브래킷을 부착 할 때 수평기를 사용하십시오.

드릴링시 안전 고글을 착용하십시오.

어린이의 손이 닿지 않는 곳에 작은 부품을 보관하십시오.

1.

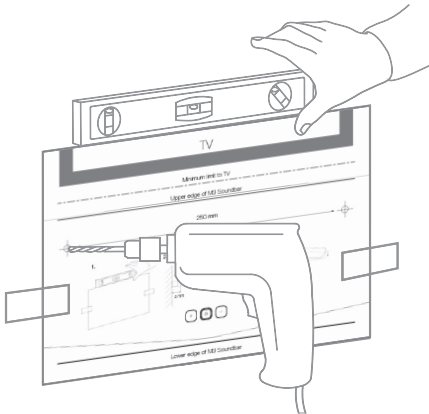

2.

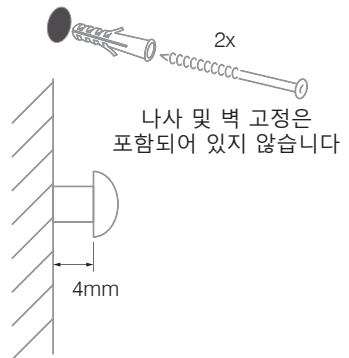

3.



## 4. 통제 수단

### 4.1. 상단 패널

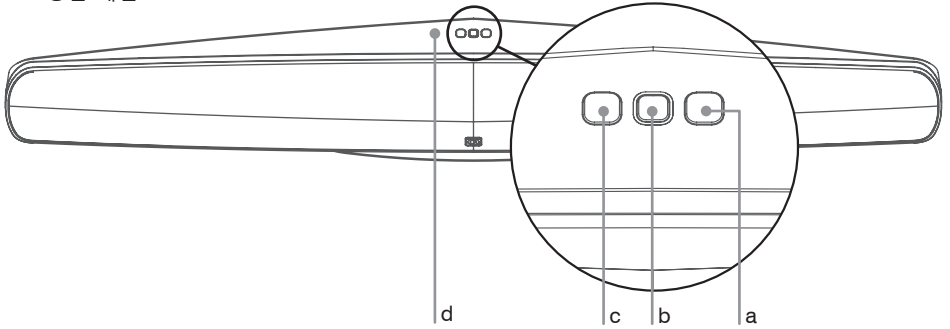

- a. 볼륨 업
- b. 대기 버튼 / LED 상태 표시 참조
- c. 볼륨 작게

d. NFC 페어링 위치  
(이동식 스티커)

### 4.2. 프론트

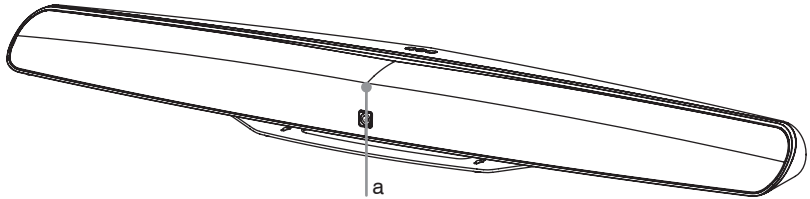

- a. IR 센서  
IR 센서는 스피커 중앙 그릴 뒤쪽에 있습니다.  
이 센서는 리모컨에 대한 직접적인 인식을 위해 장애물이 없어야 하며, 그렇지 않을 경우 리모컨으로 장치를 제어 할 수 없습니다.

## 5. LED 플래시 패턴

LED 표시가 되지 않음 = Off  
파워 코드가 연결되지 않음.

어두운 빨강 = Off (DEEP STANDBY)  
파워 코드 연결됨. M3 깊은 대기 모드

빨강 = Off (STANDBY)  
파워 코드 연결됨. M3 대기 모드

보라 = On  
HDMI 입력 연결

흰색 = On  
광 입력 연결

파랑 = On  
블루투스 입력 연결, 블루투스 장치와 페어링

파랑색 빠르게 깜빡임 = On  
블루투스 입력 연결, 현재 페어링 할 Bluetooth 장치를 검색 중입니다.

녹색 = On  
아날로그 입력 연결 (Line in 1 or Line in 2)

노랑 = MovieEQ  
MovieEQ 설정이 On / Off

모든 색상 천천히 깜빡임 = On  
현재 입력중인 소스 음소거



## 6. 연결

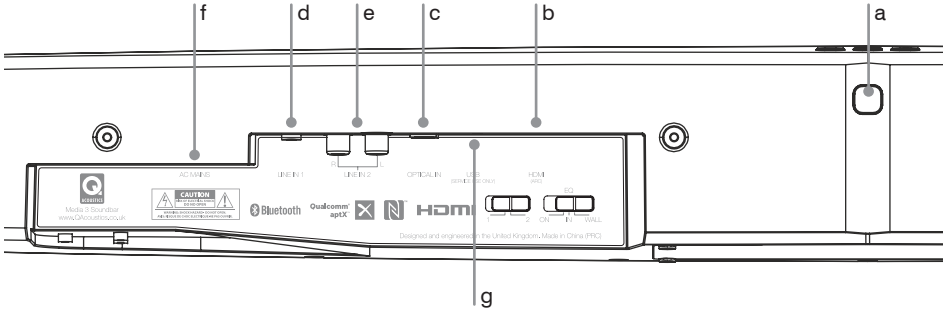

- a. Bluetooth 페어 버튼
- b. HDMI (ARC) 입력
- c. 디지털 광 입력
- d. 아날로그 Line In 1
- e. 아날로그 Line In 2
- f. 전원 입력
- g. 서비스를 위한 USB

a. Bluetooth 페어 버튼  
(8.9 절 참조)

b. HDMI (ARC) 입력

는 TV 또는 다른 소스의 ARC (Audio Return Channel) 출력에 연결하기 위한 것입니다. HDMI™ 또는 장치와의 광학 연결 사이에 선택 사항이 있는 경우 HDMI를 선택하여 CEC (Consumer Electronic Control) 를 활성화하십시오. HDMI 소스가 활성화되면 상태 LED 가 보라색이 됩니다.

중요 노트: HDMI를 통해 본 장치에 연결된 TV, Blu-ray 디스크 플레이어, 게임 콘솔 또는 DVD 플레이어의 오디오 출력은 소스 설정에서 PCM (2 채널 스테레오)으로 설정해야 합니다.

HDMI  
Audio Return Channel  
(ARC)

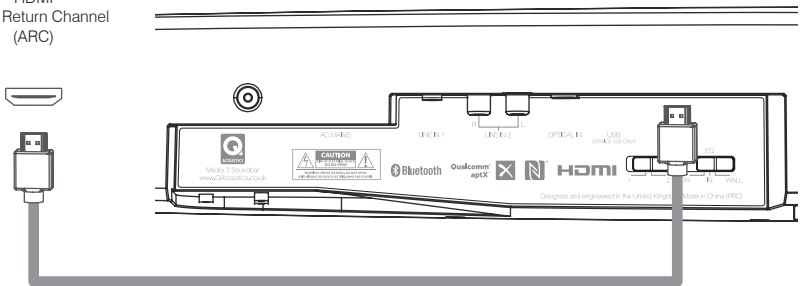

### c. 디지털 광 입력

디지털 광 입력은 TV 또는 기타 소스의 디지털 광 출력에 연결하기 위한 것입니다. 장치에 디지털 또는 아날로그 연결을 선택할 수 있는 경우 우수한 오디오 품질을 위해 디지털을 선택하십시오. 디지털 광 입력이 되면 상태 LED가 흰색이 됩니다.

중요 노트 : 디지털 광 입력을 통해 장치에 연결된 TV, Blu-ray 디스크 플레이어, 게임 콘솔 또는 DVD 플레이어의 오디오 출력은 소스 설정에서 PCM (2 채널 스테레오)으로 설정해야 합니다. CD 플레이어에 대한 디지털 연결에는 특별한 설정이 필요하지 않습니다.

AUDIO OUT  
Digital - Optical

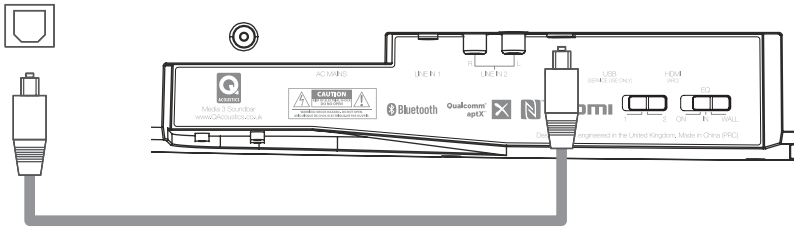

### d. 아날로그 Line In 1

이 장치에는 아날로그 오디오 연결을 위한 두 가지 옵션이 있습니다. 아날로그 입력이 사용 중일 때 상태 LED는 녹색입니다.

AUDIO OUT  
Headphones

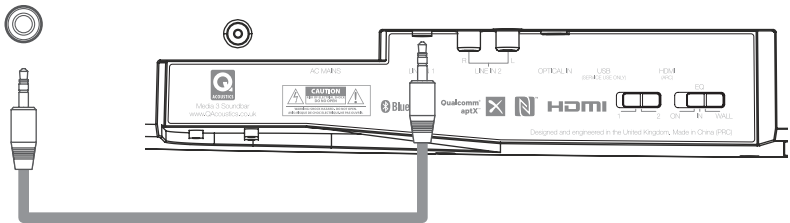

e. 아날로그 Line In 2

Phono RCA 케이블을 사용하여 TV 또는 다른 소스의 RCA L & R 오디오 출력을 LINE IN 2 소켓에 연결하십시오.

AUDIO OUT  
Analogue

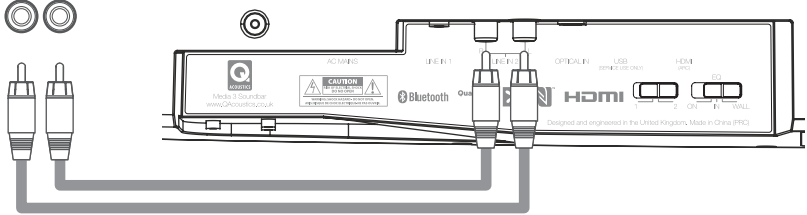

중요 노트 : 잭이 LINE IN 1 에 연결되어 있으면 LINE IN 2 가 꺼지고 소스에서 오디오가 들리지 않습니다.

참고 사항 : 헤드폰 출력과 같은 가변 레벨 소스에 연결할 때 음원의 볼륨을 높게 설정하고 유닛을 낮은 레벨로 설정하면 음질이 향상됩니다.

f. 전원 입력

범용 전원 커넥터는 주어진 지역에 대한 AC 전압을 자동으로 선택합니다. 해당 국가의 포함 된 AC 전원 케이블을 연결하십시오.

중요 노트 : 후면 패널에 연결할 때 항상 AC 전원 케이블을 분리하십시오.

AC MAINS  
Regional mains cable

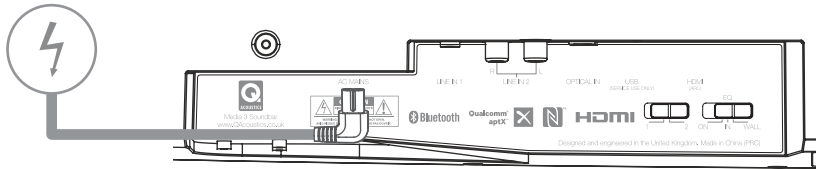

g. 서비스를 위한 USB

서비스 전용 범용 직렬 버스 (USB). 이 USB 포트는 5V 전원을 제공하지 않으며 서비스 업데이트 이외에는 사용할 수 없습니다.

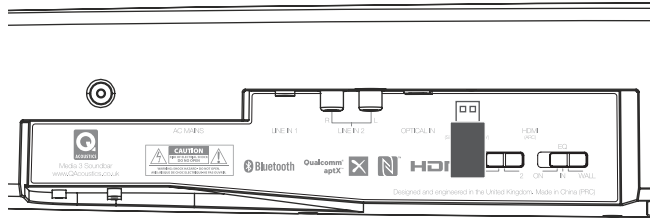

## 7. 리모콘

### a. 전원

M3를 대기 On/Off 상태로 만들려면 이 버튼을 누릅니다.

### b. 소스 선택

이 버튼을 누르면 오디오 입력 소스를 수동으로 선택할 수 있습니다. 상태 LED가 그에 따라 색상이 바뀝니다.

중요 노트: Source (소스) 버튼을 사용하면 본 기기가 선택한 소스에 머물러 IPA (Intelligent Pre-Amplifier) 자동 소스 선택을 비활성화합니다. IPA 기능은 장치가 대기 상태에 들어간 후에 다시 활성화됩니다.

### c. 볼륨 업 / 다운

VOL +를 눌러 음량을 높이십시오. 볼륨을 줄이려면 VOL - 을 누르십시오.

### d. 음소거

이 버튼을 한 번 누르면 기기가 음소거 됩니다. 음소거로 설정되면 LED 표시가 느리게 깜빡입니다. 이 버튼을 다시 누르면 기기의 음소거가 해제됩니다.

중요 노트: 음소거 버튼을 길게 누르면 M3가 대기 상태로 됩니다.

### e. EQ

EQ 버튼을 짧게 눌러 MoviEQ을 켜고 끕니다. 노란색 LED가 깜박이다 계속 켜져 있으면 MoviEQ가 켜져 있는 것입니다.

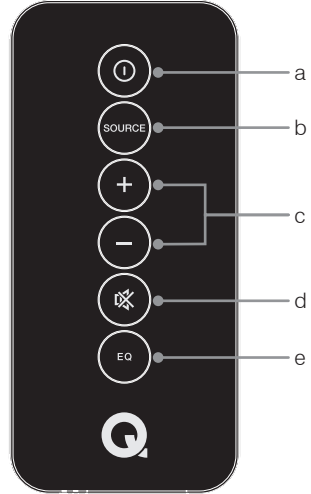

## 리모콘 배터리 교체



주의 : 리모콘의 리튬 배터리를 교체 할 때 교체 배터리가 올바른 극성으로 삽입되었는지 확인하십시오. 점과 (+)가 있는 면이 위를 향하도록 배터리 트레이를 잡고 양극 (+)이 위로 오도록 배터리를 놓습니다.

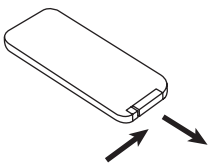

a. 작은 탭을 배터리 슬롯쪽으로 누릅니다.

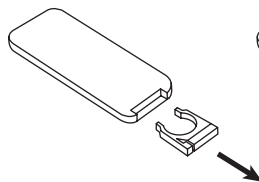

b. 배터리 트레이를 빼내십시오

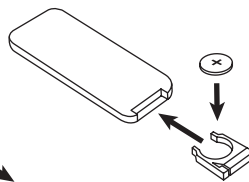

c. "+"면을 위로 향하게 하여 배터리를 트레이에 올립니다.

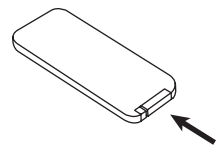

d. 트레이를 리모콘으로 다시 밀어 넣으십시오.



주의: 배터리를 잘못 교체하면 폭발 할 위험이 있습니다. 동일하거나 동등한 배터리 유형으로 만 교체하십시오 (CR2025).

경고: 배터리를 직사광선, 불 등 과도한 열에 노출시키지 마십시오. 다 쓴 배터리는 현지 규정에 따라 폐기하십시오.

## 8. 조작

### 8.1. 온 / 인 / 벽 이퀄라이저

이 EQ 스위치는 사용자 M3 에서 가장 먼저 설정해야 합니다. M3 는 Q Acoustics 의 음향 전문가들에 의해 소리가 세팅 되었으며 방 안의 세 가지 가장 일반적인 배치에 대해 최상의 오디오 성능을 제공합니다.

후면 패널의 스위치를 사용하여 거주 환경에 가장 잘 맞는 배치를 선택하고 Q Acoustics 가 나머지 부분을 처리하게 하십시오.

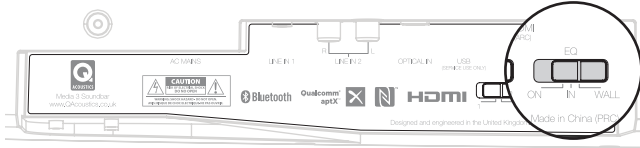

ON = 캐비닛의 위쪽

IN = 캐비닛의 안쪽

WALL = 벽면 설치

ON / IN: 음향 기기는 캐비닛에 장치를 놓고 캐비닛에 놓았을 때 커기를 선택하는 것이 좋습니다. 그러나 원하는 사운드를 얻기 위해 실험하고 싶을 수 있습니다.

WALL: 벽면 장착시 장치가 거꾸로되어 왼쪽 및 오른쪽 스피커가 뒤 바뀌 었습니다.

### 8.2. 전원 & 대기

AC 전원을 끄고 AC 전원 케이블을 연결하십시오. 모든 후면 패널 오디오 연결이 완료되면 AC 전원을 켜십시오. 스피커가 대기 상태로 들어가고 빨간색 상태 LED가 표시됩니다.

연결된 소스를 켜거나 상단 패널 또는 IR 리모컨의 대기 버튼을 눌러 대기 모드를 종료합니다. LED는 AUTO SOURCE SELECT (자동 소스 입력 선택) 규칙에 따라 색상을 변경합니다.

입력 신호가 감지되지 않으면 기기는 아날로그 입력을 선택하고 20 분 후에 자동으로 대기 모드로 들어갑니다.

### 8.3. 대기 대기

M3는 최소 전력을 사용하는 딥 스탠바이 모드를 가지고 있습니다. 대기 모드로 들어가려면 대기 단추를 5 초 동안 누르고 있습니다. 깊은 대기 모드에서 RED LED 가 어두워지면 AUTO ON / OFF가 비활성화되고 장치는 대기 버튼에만 반응합니다.

### 8.4. 자동 커기 / 끄기

오디오 소스를 연결하면 본 기기는 AUTO ON 기능을 가지며 오디오 신호가 연결되어 있음을 감지하면 대기 모드에서 벗어납니다.

오디오 신호가 사전 정의 된 시간 동안 멈추면 장치는 자동 꺼짐 기능으로 인하여 대기 모드로 들어갑니다.

예를 들어, M3 를 TV에 쉽게 통합 할 수 있으며 TV 대기 모드 컨트롤과 함께 자동으로 켜고 끌 수 있습니다.

## 8.5. 자동 켜기 / 끄기 시간

### a. HDMI

- 켜짐 시간은 TV의 CEC 응답 시간에 의해 결정됩니다. 0-10 초 정도 걸릴 수 있습니다.
- OFF 시간은 TV의 CEC 응답 시간에 의해 결정됩니다. 0-5 초 정도 걸릴 수 있습니다.

### b. Optical

- 켜짐 시간은 소스기기에서 광 출력이 되면 즉시 켜집니다.
- 꺼짐 시간은 소스기기에서 광 출력이 되지 않으면 즉시 꺼집니다.

참고 사항: 일부 TV는 TV가 대기 상태에 있을 때 광 출력을 계속합니다. 이러한 상황에서는 기기가 자동 꺼짐 기능을 수행하지 않으며 대기 모드 컨트롤을 사용해야 합니다.

### c. Bluetooth

- 켜짐 시간은 Bluetooth 장치의 AVRCP 응답 시간에 의해 결정됩니다. 일단 장치연결 후 재생을 누르면 1-5 초가 걸릴 수 있습니다.
- 꺼짐 시간은 Bluetooth 장치의 AVRCP 응답 시간에 의해 결정됩니다. Bluetooth 를 끄거나 장치를 분리하면 1-3 초가 소요될 수 있습니다.

### d. Line In 1 / 2

- 켜짐 시간은 오디오 신호 레벨에 의해 결정됩니다. 신호 레벨이 있을 때 1-3 초가 걸릴 수 있습니다.
- OFF 시간은 오디오 신호 레벨에 의해 결정됩니다. 신호 레벨이 없을 때 20 분 정도가 걸립니다.

참고 사항: 소스가 계속 재생되는 동안 사용자가 STANDBY (대기)에 장치를 설정하면 소스가 중지 될 때까지 AUTO ON 기능이 비활성화됩니다. 그러면 원하지 않는 AUTO ON 이 발생하지 않습니다.

Line In 1/2 의 경우 신호는 20 분 동안 신호음이 들리지 않아야 자동 전원 켜짐 기능이 작동합니다.

## 8.6. 자동 소스 선택

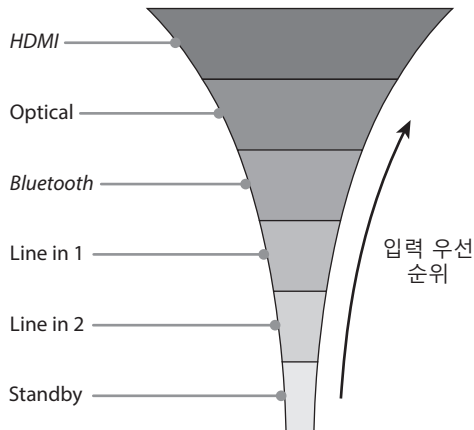

ASS 는 연결된 오디오 소스의 우선 순위 목록을 따릅니다. 재생을 시작한 연결된 HDMI 소스가 우선 순위가 가장 높고 그 다음에 광학, Bluetooth, 마지막으로 아날로그 1 및 2 가 차례로 표시됩니다.

중요 노트: ASS는 사용자의 간단한 수동 소스 선택으로 언제든지 무시할 수 있습니다. 리모컨의 입력 선택 버튼을 누르거나 기기의 STANDBY 버튼을 짧게 누르기만하면 됩니다.

장치가 대기 상태에 들어가면 ASS 가 다시 활성화됩니다.

## 8.7. 낮은 소스 볼륨 (LSV)

광범위한 테스트 중에 제조업체의 여러 장비에서 디지털 신호 출력 레벨이 예상되는 Full Scale (FS) 보다 낮다는 것을 발견했습니다. 사용자가 Q Acoustics M3 에서 최상의 오디오 경험을 얻을 수 있도록 LSG 스위치가 포함되어 있습니다.

LSG 스위치는 후면 패널에 있으며 두 가지 설정이 있습니다.

- 1 = 정상 게인
- 2 = 광학 및 HDMI 소스에 대해 6dB 의 게인 증가

먼저 LSG = 1로 설정을 청취해야 합니다.

TV / DVD 플레이어 / 음악 소스에서 신호 레벨이 매우 낮으면 LSG = 2 를 선택하십시오.

참고 사항: 스트리머 / CD 플레이어 광 출력을 사용하는 경우 LSG 가 필요하지 않습니다. Hi-Fi 오디오 장비는 FS 디지털 오디오를 출력합니다. 이 경우에서 LSG = 2 이면 오디오가 크게 왜곡됩니다.

## 8.8. 소스 볼륨 제어

오디오 소스는 초기에 DEFAULT 볼륨 레벨로 설정됩니다. 볼륨은 상단 패널 또는 IR 리모컨의 VOL + 및 VOL - 버튼을 사용하여 각 소스에 대해 개별적으로 조정할 수 있습니다. 조정이 완료되면 IPA 는 현재 선택된 소스의 새 볼륨 레벨을 기억하고 소스가 다시 선택 될 때마다 해당 레벨로 돌아갑니다.

## 8.9. Bluetooth

장치 페어링

M3는 대기 모드에 있을 때 자동 감지가 가능하도록 설계되어 있습니다. Bluetooth 장치가 연결되어 있지 않으면 자동으로 페어링 모드로 전환됩니다. Bluetooth 소스를 페어링하려면,

1. AC 전원 케이블을 장치에 연결하고 스위치를 켭니다.
2. 페어링 할 장치에서 Bluetooth 가 활성화되어 있는지 확인하십시오. Bluetooth 컨트롤은 일반적으로 장치의 '설정' 또는 '연결' 메뉴에 있습니다.
3. 장치의 검색 가능한 장치 목록에 'Q M3' 이 표시됩니다.
4. 'Q M3' 을 선택하면 장치가 Bluetooth 및 연결됨을 통해 쌍으로 연결됩니다.
5. 장치의 음악 플레이어에서 오디오 출력으로 'Q M3' 을 선택하고 재생을 누릅니다. 리모콘을 사용하여 수동으로 다른 소스를 선택하고 IPA 를 무시하거나 높은 우선 순위의 소스가 활성화되어 있지 않으면 장치가 Bluetooth 입력으로 전환되고 LED 가 파란색으로 바뀝니다.

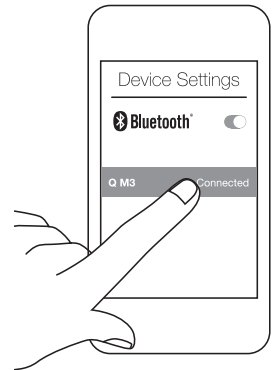

NFC 를 이용한 Bluetooth 장치 페어링

1. AC 전원 케이블을 장치에 연결하고 스위치를 켭니다.
2. 장치 설정에서 Bluetooth 및 NFC가 활성화되어 있는지 확인하십시오.
3. NFC 장치를 표시된 위치에서 장치의 뒷면에 놓습니다.

참고 사항: NFC 코일이 다른 장치의 다른 위치에 있으므로 NFC 가 연결되도록 장치를 회전해야 할 수 있습니다. 올바른 NFC 작동에 대해서는 장치 설명서를 참조하십시오.

성공적인 NFC 페어링에 필요한 거리는 장치마다 다를 수 있습니다.

4. NFC 장치가 NFC 연결이 되면 화면에 자동으로 등록됩니다.
5. 화면의 지시에 따라 NFC 페어링을 완료하십시오. 일반적으로 NFC 페어링을 허용하도록 선택합니다.



6. 이제 장치가 페어링되고 Bluetooth 를 통해 연결되며 장치 뮤직 플레이어에서 재생을 누르면 Bluetooth 소스로 작동합니다.

참고 사항: 연결된 소스에서 트랙을 재생하면 M3가 Bluetooth 로 전환되고 소스가 연결이 끊어질 때까지 Bluetooth 를 유지합니다. 플레이어가 일시 중지 된 동안 낮은 우선 순위 소스로 전환되지 않습니다.

참고 사항: IPA 는 연결된 장치가 메시지 알림, 알림 및 키 누름 효과를 포함한 오디오 신호를 처음 전송할 때 Bluetooth 로 전환합니다.

참고 사항: 연결되면 장치의 음량 및 음소거 버튼이 AVRCP 를 사용하여 장치를 제어합니다. Bluetooth 소스에서 다른 입력으로 전환하면 현재 재생중인 트랙이 일시 중지됩니다.

모든 Bluetooth 장치가 AVRCP 와 호환되는 것은 아닙니다.

#### 범위 이탈

연결된 장치가 범위를 벗어나면 장치는 Bluetooth 채널에 남아 있습니다. 장치가 범위 안으로 복귀하면 자동으로 장치에 다시 연결됩니다. 대부분의 경우 오디오 재생을 다시 시작하려면 장치에서 재생을 눌러야 합니다. 범위를 벗어나면 소스 입력 버튼을 사용하거나 더 높은 우선 순위의 소스를 켜서 M3 입력 소스를 변경할 수 있습니다.

참고 사항: Bluetooth 소스가 20 분 동안 범위를 벗어나면 장치는 자동으로 대기 모드로 들어갑니다.

#### 둘 이상의 Bluetooth 장치 페어링

M3는 쌍을 이루는 목록에 최대 8 개의 Bluetooth 장치를 가질 수 있습니다. 9 번째 장치와 페어링하면 첫 번째 장치의 세부 정보가 손실됩니다.

M3 가 장치에 연결되면 페어링 또는 연결 대상이 될 다른 장치를 자동으로 검색하지 않습니다. 다른 장치에 연결하려면 장치 자체에서 현재 연결된 원본의 연결을 끊거나 장치의 후면 패널에 있는 Bluetooth Pair 버튼을 누릅니다.

#### 대기 모드 해제

M3 가 대기 모드에서 나올 때 M3 근처에 쌍방향 장치가 있으면 장치에 자동으로 연결을 시작합니다. 장치에서 재생을 누를 때까지 Bluetooth 입력으로 전환되지 않습니다.

### 8.10. MovIEQ

MovIEQ 는 TV 및 영화 감상에서 흥분과 재미를 극대화하기 위해 Q Acoustics 에서 사운드의 밸런스를 제공합니다.

MovIEQ 는 리모컨의 EQ 버튼을 눌러 On/Off를 간단하게 전환 할 수 있습니다. LED 는 MovIEQ 이 아래 보이는 플래시 패턴에 의해 켜지는지 여부를 나타냅니다:

노란색 깜박임 x 2 + 켜짐 = MovIEQ 켜짐

노란색 깜박임 x 2 + 꺼짐 = MovIEQ 꺼짐

### 8.11. 립 싱크

M3 에는 HDMI 및 광 입력을 위한 립싱크 기능이 있습니다. 이를 통하여 화면 동기화를 최대 50ms의 지연을 오디오에 추가 할 수 있습니다. 립싱크 모드에서, 립 싱크는 Vol + 및 - 버튼을 사용하여 10ms 단위로 조절할 수 있습니다.

립싱크 모드로 들어가려면 기기의 후면 패널에 있는 Bluetooth Pair 버튼을 두 번 누르면 됩니다. 립싱크 시간은 다음 플래시 패턴에 의해 조정되고 표시되며, LED 는 현재 선택된 소스의 색상을 유지합니다:

0ms = 2 번 깜박임  
10ms = 4 번 깜박임  
20ms = 6 번 깜박임  
30ms = 8 번 깜박임  
40ms = 10 번 깜박임  
50ms = 12 번 깜박임

30 초 동안 다른 버튼을 누르지 않으면 기기가 립싱크 모드를 종료하고 정상 작동 상태로 돌아갑니다. 기기에서 HDMI 및 광 입력의 지연 시간을 별도로 기억하기 때문에 립싱크를 한번만 설정하면 됩니다.

## 9. 케이블 / 위성 리모컨

Q Acoustics 시스템은 다양한 유형의 PROGRAMMABLE REMOTE CONTROL 에 의해 제어 될 수 있으므로 홈 엔터테인먼트 시스템에 쉽게 통합되도록 설계되었습니다. PATCH THROUGH 기능이있는 경우 SATELLITE 및 CABLE 시스템의 리모컨이 여기에 포함될 수 있습니다. 펀치 스루는 리모컨을 프로그래밍하여 TV와 AV 프리 앰프 / 프로세서 모두에 IR 코드를 전송할 수 있는 일반적인 용어입니다. 펀치 스루를 사용하려면 먼저 지원하려는 TV를 선택한 다음 AV 프리 앰프 / 프로세서를 선택하십시오.

이 장치는 AV 전치 증폭기 / 프로세서 용 PHILIPS RC5 프로토콜을 사용합니다. PHILIPS AV 코드로 리모컨을 프로그래밍하면 유닛의 볼륨 및 음소거를 제어 할 수 있습니다. 어떤 경우에는 ◀▶ ◀ 및 ▶와 같은 버튼으로 STANDBY 및 SOURCE SELECT 를 제어 할 수도 있습니다.

제조사는 종종 원격 제어용 PHILIPS 코드 옵션을 제공합니다. 리모컨 용 PHILIPS 코드 목록을 통해 작업하고 장치와 잘 작동 할 때까지 각각의 코드를 시험해 보는 것이 좋습니다. 음량 올림 / 내림 버튼을 눌러 작동하는 것을 쉽게 알아볼 수 있습니다.

전송 된 IR 코드가 당사의 통제 범위를 벗어남에 따라 장치가 귀하의 특정 리모컨과 함께 작동한다는 것을 보증 할 수는 없지만 일반적으로 사용되는 필립스 표준을 지원함으로써 가능한 한 쉽게 리모컨으로 장치를 제어 할 수 있기를 바랍니다 당신이 선택한 컨트롤.

아래에서는 2 개의 일반적인 프로그래밍 가능한 리모컨을 어떻게 설정할 수 있는지 보여줍니다.

### 유형 1 (위성)

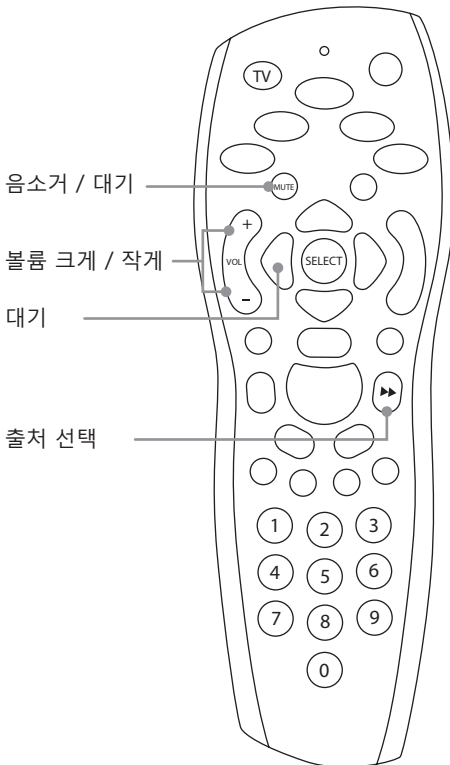

- "TV"버튼 (리모컨의 왼쪽 위)을 누릅니다.
- 리모컨을 수신기에서 멀리 가리키고, "Select + 0"을 누르고 계십시오.
- 리모컨의 LED가 빨간색으로 두 번 깜박입니다.
- "1217"을 입력하십시오. 리모컨의 LED가 깜박입니다.
- 빨간색을 두 번 눌러 올바른 코드를 확인하십시오.
- "Select + 1"을 누르고 계십시오.
- 리모컨의 LED가 빨간색으로 두 번 깜박입니다.
- TV를 누르면 리모컨이 작동합니다. 아래와 같이 작업하십시오.

버튼	기능
볼륨 +	볼륨
볼륨 -	볼륨 낮춤
음소거 (짧게 누름)	음소거
음소거 (길게 누름)	대기
▶▶	출처 선택

유형 2 (케이블)

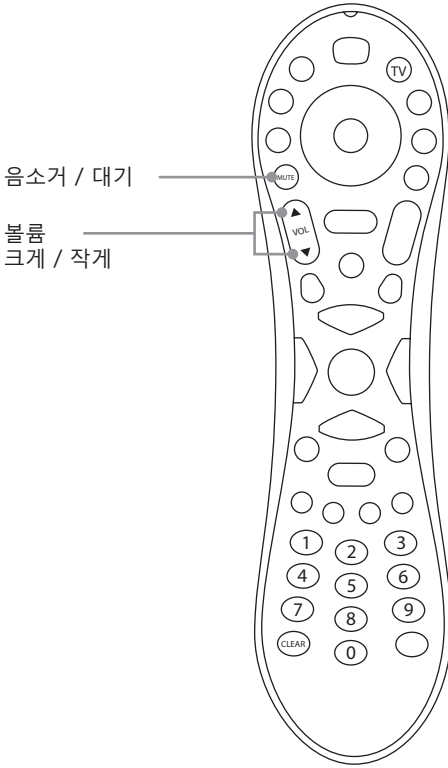

- “TV”버튼 (리모컨의 오른쪽 상단)을 누릅니다.
- 리모컨을 수신기에서 멀리 가리키고, “Clear + Vol” 를 길게 누르십시오 ▲.
- 리모컨의 LED 가 녹색으로 두 번 깜박입니다.
- “1247”을 입력하십시오. 리모컨의 LED 가 깜박입니다.녹색으로 두 번 눌러 올바른 코드를 확인하십시오.
- TV 를 누르면 리모컨이 작동합니다. 아래와 같이 작업하십시오.

버튼	기능
볼륨 ▲	크게
음량 ▼	낮추기
음소거 (짧게 누름)	음소거
음소거 (길게 누름)	대기

## 10. 사양

<b>생성물</b>	M3
<b>유형</b>	Streamlined Bluetooth Soundbar
<b>증폭기</b>	
RMS 출력 파워	80W (2 x 20W + 40W)
THD (정격 전력)	<1.00%
주파수 응답 $\pm 0.5\text{dB}$	20Hz – 20kHz
S/N ratio (A Weighting)	-85dB
주전원	100~240V – 50~60Hz – 100W
<b>음향학</b>	
중간 높이 우퍼	2 x BMR 58mm x 58mm
저음 용 우퍼	DVC 100mm x 150mm
스플리터	340Hz
<b>힘</b>	
깊은 대기	<0.5W
대기 (네트워크 연결됨)	<2.0W
쉬고 있는	11.0W
<b>연결</b>	
디지털 광 DAC	1 x 24-bit 48kHz Toslink
Bluetooth	V4.1 Class II
Bluetooth 주파수 범위	2402MHz - 2480MHz
RF 출력 파워 (최대)	4.85dBm
CODEC	aptX, AAC, MP3, SBC
RCA 포노 최대 감도	2.10Vrms
3.5mm 최대 감도	1.10Vrms
<b>무게와 치수</b>	
높은	90mm
폭	1000mm
깊이	127mm
박스없는 무게	4.0kg
<b>주요 특징들</b>	
ASS	✓
MoviEQ	✓
LSV	✓
Lip Sync	✓
NFC	✓
HDMI ARC	✓
CEC	✓
Bluetooth	✓
AptX	✓
AVRCP	✓
BMR	✓
DVC	✓

## 11. 보증

Q Acoustics Media 제품은 구입일로부터 1 년 동안 재료 및 제조상의 결함이 없음을 보증합니다. 보증 기간 중 Q Acoustics 는 자사의 선택에 따라 회사 또는 지정된 대리점 또는 대리인이 검사 한 후 결함이 있는 것으로 판명 된 제품을 수리 또는 교체합니다.

오용 및 자연스러운 마모는 보증 범위에 포함되지 않습니다.

수리를 위한 물품은 처음에는 공급처에 반납해야 합니다. 이것이 가능하지 않으면 Q Acoustics 또는 해당 지역의 지정 대리점에 연락하여 올바른 보증 절차를 결정하십시오. 가능한 경우 원래 포장재를 사용하여 제품을 반환해야 합니다. 수리 센터로의 운송 중 손상은 보증 대상이 아닙니다. 보증은 어떠한 경우에도 귀하의 법적 권리에 영향을 미치지 않습니다.

qacoustics.co.uk / register 에서 제품을 등록하면 보증 기간을 2 년으로 연장 할 수 있습니다.

다른 국가의 서비스 정보는 [info@qacoustics.co.uk](mailto:info@qacoustics.co.uk) 로 문의하십시오.

Q ACOUSTICS  
Stortford Hall Industrial Park  
Bishops Stortford, Herts, UK  
CM23 5GZ



Bluetooth 워드 마크 및 로고는 Bluetooth SIG, Inc. 소유의 등록 상표이며 Armor Home Electronics Limited 에서 허가 한 라이선스를 사용하고 있습니다. 기타 상표 및 상호는 해당 소유자의 상표입니다.



Qualcomm aptX는 Qualcomm Technologies International, Ltd.의 제품입니다. Qualcomm 은 허가없이 사용 된 미국 및 기타 국가에서 등록 된 Qualcomm Incorporated의 상표입니다. aptX는 미국 및 기타 국가에서 등록되었으며 허가를 받아 사용되는 Qualcomm Technologies International, Ltd.의 상표입니다.



HDMI 및 HDMI High-Definition Multimedia Interface 및 HDMI 로고는 미국 및 기타 국가에서 HDMI Licensing LLC 의 상표 또는 등록 상표입니다.



N-Mark 로고는 NFC Forum Inc.의 등록 상표입니다.

우리의 정책은 지속적인 제품 개선 중 하나입니다. 우리는 예고없이 디자인과 사양을 변경할 권리가 있습니다. 이. 서에는 사전 통지없이 변경 될 수있는 정보가 들어 있습니다.

## 10. 용어집

### 기능 요약

ASS-Q Acoustic 의 지능형 프리 앰프는 자동 소스 선택 및 자동 켜기 / 끄기를 활성화하는 신호 감지 매트릭스를 통해 원격 제어의 필요성을 제거합니다.

MoviEQ - Q Acoustic 's Movie EQ 는 영화 사운드 트랙의 드라마와 흥분을 극대화하는 데 도움이됩니다.

NFC - 필드 연결 근처에서는 Q Acoustics 스피커의 NFC 위치를 탭하여 Bluetooth 장치를 간단히 연결할 수 있습니다.

HDMI ARC - 고품질 멀티미디어 인터페이스 오디오 리턴 채널은 소스와 스피커 사이에 추가 광학 또는 아날로그 오디오 케이블이 필요 없게합니다.

CEC - 소비자 전자 제어 (Consumer Electronics Control) 는 Q Acoustics 스피커를 손쉽게 통합 할 수 있도록 볼륨, 음소거 및 대기 모드의 TV 리모콘을 동기화합니다.

Bluetooth - 호환되는 모든 장치에서 오디오를 스트리밍하는 데 사용되는 국제 무선 연결입니다.

aptX - 블루투스 스트리밍에 사용되는 고품질 오디오 코덱입니다.

AVRCP - Q Acoustics 스피커와 쉽게 통합되도록 볼륨 및 음소거 장치 제어를 동기화하는 Bluetooth 제어 프로토콜입니다.

BMR - 균형 모드 라디에이터는 방 전체를 소리로 균일하게 채우기 위해 선호되는 선택입니다.

DVC - Dual Voice Coil 서브 우퍼는 Q Acoustics 의 서브 우퍼 드라이버입니다. 그것은 하나의 드라이버에 2 개의 보이스 코일을 가지고있어 설계의 유연성과 저음 컨트롤을 향상시킵니다.

Location EQ - 최상의 음향 성능을위한 EQ 설정의 사용자 제어. 이것은 스피커 위치, 마운팅 또는 사용자 선호도에 따라 변경 될 수 있습니다.

LSV - Q Acoustic의 Low Source Volume 스위치는 HDMI 또는 Optical을 통해 저출력 신호 장비에 연결될 때 시스템에서 최대 성능을 얻기 위해 들어오는 신호 레벨을 증가시킵니다.

립 싱크 - TV / 스크린과 Q Acoustics 스피커 사이의 립싱크를위한 조정 가능한 지연.



**ACOUSTICS**

QACOUSTICS.CO.UK





**ACOUSTICS**

# M3 Soundbar

GEBRUIKERSHANDLEIDING



## Inhoudsopgave

<b>1. Inleiding</b>	4
<b>2. Inhoud van de verpakking</b>	5
<b>3. Muurbevestiging</b>	6
<b>4. Bedieningselementen</b>	7
Bovenpaneel	
Voorpaneel	
<b>5. LED knipperpatroon</b>	8
<b>6. Aansluitingen</b>	9
Bluetooth®	
HDMI (ARC)	
Optische ingang	
Analoog ingang Line In 1	
Analoog ingang Line In 2	
Netspanningingang	
USB (alleen voor onderhoud)	
<b>7. Afstandsbediening</b>	13
<b>8. Bediening</b>	14
Op / In / Muur EQ	
Aan/uit en standby	
Sluimer-standby	
Automatisch Aan / Uit	
Automatisch Aan / Uit tijden	
Automatische bronkeuze	
Laag bronvolume (LSV™)	
Bronvolumeregeling	
Bluetooth®	
MoviEQ™	
Lip Sync	
<b>9. Kabel / satelliet afstandsbediening</b>	19
<b>10. Specificatie</b>	21
<b>11. Garantie</b>	22
<b>12. Woordenlijst</b>	23

# 1. Inleiding

Hartelijk dank voor uw aanschaf van een product van Q Acoustics.

Deze handleiding is bedoeld om u te begeleiden bij het instellen en installeren van de M3. Deze zal u van dienst zijn bij het probleemloos instellen en het verkrijgen van optimale prestaties van uw product.

Lees de instructies, de belangrijke veiligheidsinformatie en de waarschuwingen zorgvuldig door vóór de installatie en het gebruik om te zorgen voor een veilige en optimale werking van dit product.

De M3 is eenvoudig opnieuw gedefinieerd; waar geperfectioneerd geluid samenkomt met een mooie vormgeving.

Dit is een elegante en compacte soundbar met een groot hart die uw woonkamer aanvult zonder de wirwar van een volledig Hi-Fi systeem of zelfs een soundbar met een grote externe subwoofer.

De automatische bronkeuze (ASS) van Q Acoustics zorgt voor een naadloze integratie met uw thuisinstallatie. De M3 is een heuse plug & play soundbar. Sluit deze aan op uw televisie met behulp van de ARC HDMI ingang en u bent klaar. De M3 wordt één met uw TV en laat het aan u over de twee kanten te ontdekken van dit unieke product, muziek en films.

Onze ingebouwde aptX® Bluetooth® draadloze signaal invoer legt de wereld van de muziek aan uw vingertoppen en vult uw huis met een schitterend gedetailleerde en dynamische audioweergave. Ontdek subtiele lagen in uw muziek die tevoren ongehoord bleven en geniet van muziek zoals deze is bedoeld!

Zet de TV aan en de M3 brengt u een helderheid van spraak en een diepte van soundscape dat het geluid van uw TV volledig transformeert... en wanneer u de MovieEQ™ inschakelt, gaat uw huis dreunen met de krachtige bas en dynamiek voor die pure filmervaring!

Aan een muur bevestigd of op een boekenplank geplaatst, de elegante en compacte M3 zal een audio-pronkstuk worden voor uw home-entertainment.

We hopen dat u zult genieten van uw ervaring met Q Acoustics.

## 2. Inhoud van de verpakking

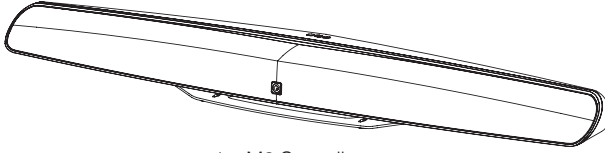

1 x M3 Soundbar

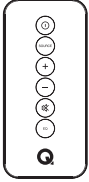

1 x Afstandsbediening



1 x Lithiumbatterij  
(3V, CR2025)

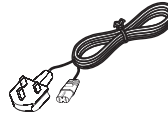

1 x Netsnoer  
(Regionaal netsnoer)



1 x HDMI-kabel



1 x Snelstartgids



1 x Veiligheid  
Informatie

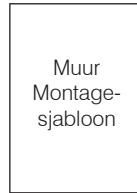

1 x  
Muurmontagesjabloon



1 x Garantiekaart

### 3. Muurbevestiging

Q Acoustics accepteert geen aansprakelijkheid voor schade veroorzaakt door foutieve montage, installatie of verkeerd gebruik.

Zorg ervoor dat de muur stevig genoeg is om het gewicht van de Soundbar en de montagesteun te kunnen dragen.

Raadpleeg een bouwkundig deskundige als u twijfels heeft betreffende de conditie of de belastbaarheid van de muur.

De muurbevestigingen die worden gebruikt moeten geschikt zijn voor het type muur (materialen, dikte, conditie), zodat de maximale belastbaarheid van de muur kan worden gegarandeerd.

Let erop dat er zich geen elektrische kabels, waterleidingen of gasleidingen in de muur bevinden.

Controleer alvorens te bevestigen de plaats van het dichtstbijzijnde stopcontact. Gebruik bij het bevestigen van de muursteun een waterpas.

Draag tijdens het boren een veiligheidsbril.

Houd kleine onderdelen buiten het bereik van kinderen.

1.

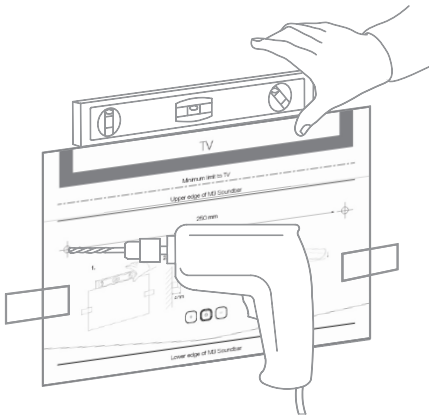

2.

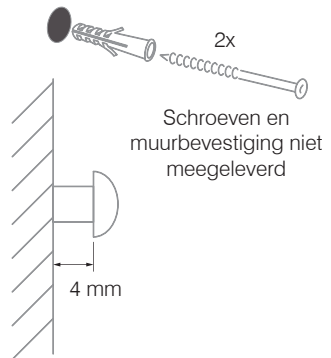

3.

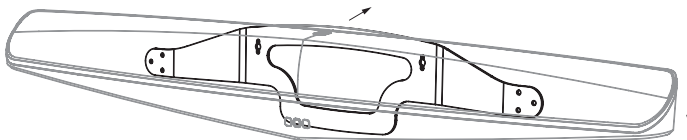

## 4. Bedieningselementen

### 4.1. Bovenpaneel

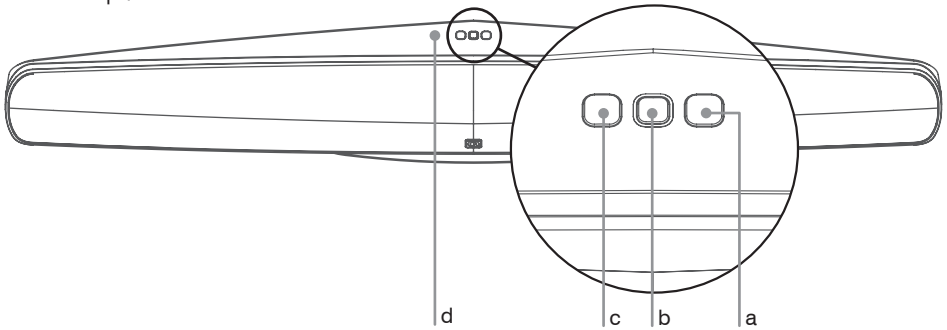

- a. Volume omhoog
- b. Standby-toets / Status LED
- c. Volume omlaag

d. Locatie NFC koppeling  
(Verwijderbare sticker)

### 4.2. Voorpaneel

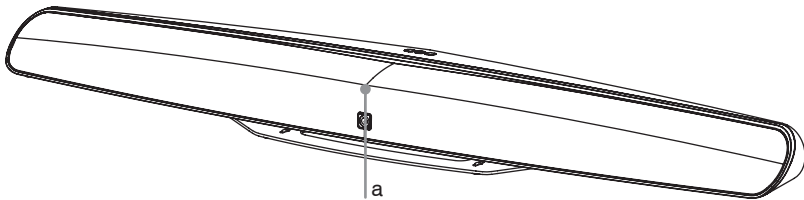

- a. IR-sensor

De IR-sensor is verborgen achter de luidsprekergrille in het midden in de richting van de bovenkant van het apparaat.

Deze sensor MOET ongehinderd blijven voor een directe zichtlijn naar de afstandsbediening, omdat anders de afstandsbediening het apparaat niet zal kunnen regelen.

## 5. LED knipperpatronen

### **Geen licht = Uit**

Voeding is losgekoppeld.

### **Gedimd rood = Uit (SLUIMER-STANDBY)**

Netsnoer is aangesloten en het apparaat is in SLUIMER-STANDBY.

### **Constant rood = Uit (STANDBY)**

Netsnoer is aangesloten en het apparaat is in STANDBY.

### **Constant paars**

HDMI ingang is de actieve bron.

### **Constant wit**

Optische ingang is de actieve bron.

### **Constant blauw**

Bluetooth ingang is de actieve bron en is gekoppeld aan een Bluetooth apparaat.

### **Constant groen**

Analoë ingang (lijn in 1 of lijn in 2) is de actieve bron.

### **Snelle blauwe knippering**

Bluetooth ingang is de actieve bron en zoekt momenteel naar een Bluetooth apparaat om te koppelen.

### **Geel**

MovieEQ instelling wordt beurtelings omgeschakeld tussen Aan / Uit.

### **Langzame knippering van willekeurig welke kleur**

Het geluid van de huidige actieve bron is GEDEMPT.



## 6. Aansluitingen

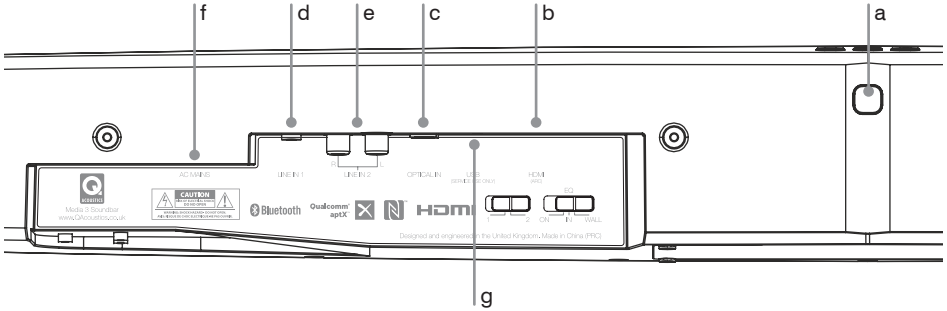

- a. Bluetooth koppelingstoets
- b. HDMI (ARC) ingang
- c. Digitale optische ingang
- d. Analoge lijn in 1
- e. Analoge lijn in 2
- f. Netspanningingang
- g. *USB alleen voor onderhoud*

### a. Bluetooth koppelingstoets (zie hoofdstuk 8.9.)

### b. HDMI (ARC)

HDMI (ARC) is voor het aansluiten op de Audio Return Channel (ARC) uitgang van een TV of een andere bron. Als er een keuze is tussen HDMI of Optical verbinding met het apparaat, kies dan HDMI om Consumer Electronic Control (CEC) in te schakelen. Als de HDMI bron actief is zal het status LED-lampje PAARS oplichten.

#### Opmerking:

De audio-uitgang van een TV, Blu-ray-speler, gameconsole of dvd-speler die is aangesloten op het apparaat via HDMI, moet worden ingesteld op PCM (tweekanaals stereo) in de instellingen van de bron.

HDMI  
Audio Return Channel  
(ARC)

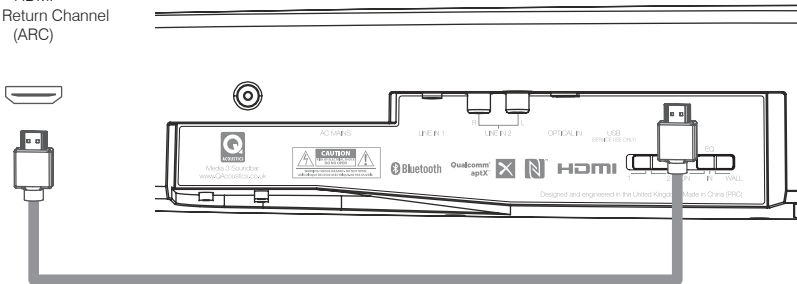

### c. Optische ingang

De optische ingang is voor het aansluiten op de digitale optische uitgang van een TV of een andere bron. Als er een keuze is tussen een optische of analoge aansluiting op het apparaat, kiest u voor de optische aansluiting voor een superieure geluidskwaliteit. Als de optische bron actief is zal het status LED-lampje WIT oplichten.

#### Opmerking:

De audio-uitgang van een TV, Blu-ray-speler, gameconsole of dvd-speler die is aangesloten op het apparaat via de optische digitale ingang, moet worden ingesteld op PCM (tweekanaals stereo) in de instellingen van de bron. Optische verbinding met een cd-speler heeft geen speciale instelling nodig.

AUDIO OUT  
Digitaal - Optisch

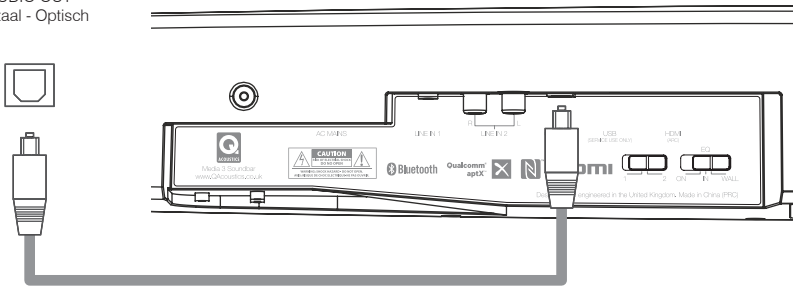

### d. Analooq ingangen Line In 1

Dit apparaat heeft twee opties voor een analoge audio-aansluiting. Het status LED-lampje is GROEN als een analoge ingang in gebruik is.

AUDIO OUT  
Hoofdftelefoon

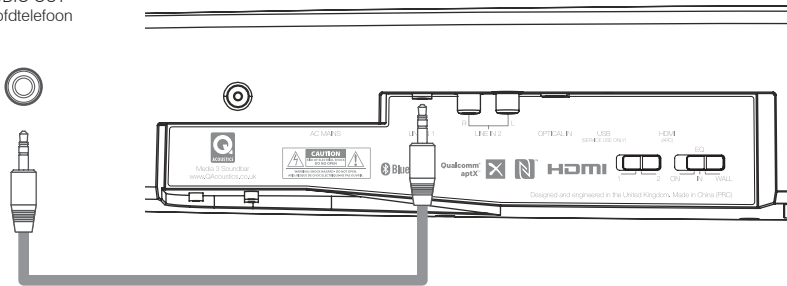

### e. Analogue ingangen Line In 2

Sluit de RCA L&R-audio-uitgang van een TV of een andere bron aan op de LINE IN 2-aansluitingen met behulp van een Phono RCA kabel.

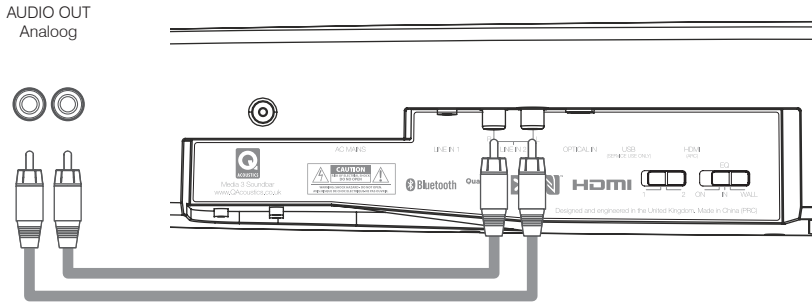

#### Opmerking:

Als een jack op LINE IN 1 is aangesloten, wordt LINE IN 2 uitgeschakeld en zal er geen geluid uit deze bron te horen zijn.

Bij aansluiting op een variabele niveaubron zoals een hoofdtelefoonuitgang, kan een betere audiokwaliteit worden bereikt door de bron op een hoger volumeniveau te zetten en het apparaat op een lager volumeniveau.

### f. Netspanningang

Universele netspanningsingang selecteert automatisch de AC-netspanning voor een bepaalde regio. Verbinden aan het meegeleverde AC-netsnoer voor uw land.

#### Opmerking:

Ontkoppel altijd het AC-netsnoer wanneer u verbindingen maakt aan het achterpaneel van het apparaat.

AC-NETVOEDING  
Regionaal netsnoer

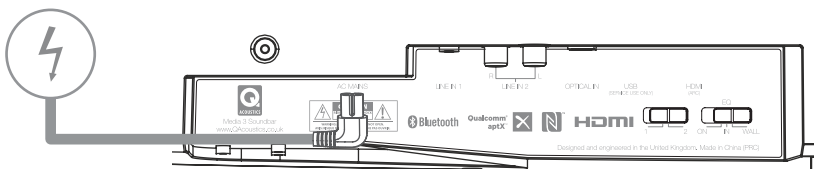

**g. USB alleen voor onderhoud**

Universele Seriele Bus (USB) alleen voor onderhoud. Deze USB poort levert geen spanning van 5V en kan niet voor iets anders worden gebruikt dan voor onderhoudsupdates.

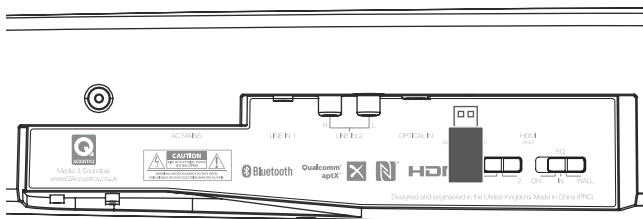

## 7. Afstandsbediening

### a. Aan/uit

Druk op deze knop om het apparaat op STANDBY AAN/UIT te zetten.

### b. Bronkeuze

Druk op deze knop om de audio-ingangsbron handmatig te selecteren. Het status LED-lampje zal dienovereenkomstig van kleur veranderen.

### Opmerking:

Als de bronknop wordt gebruikt zal het apparaat ingesteld blijven op de geselecteerde bron en wordt de automatische bronkeuze uitgeschakeld. ASS functies worden hervat nadat het apparaat op STANDBY is gezet.

### c. Volume omhoog / omlaag

Druk op VOL + om het volume te verhogen. Druk op VOL – om het volume te verlagen.

### d. Geluid dempen

Druk eenmaal op deze knop om het geluid van het apparaat te DEMPEN. Het status LED-lampje zal LANGZAAM KNIPPEREN ter indicatie van "GELUID DEMPEN". Druk deze knop nogmaals in om de geluiddemping van het apparaat. ongedaan te maken.

### Opmerking:

Door lang indrukken van de knop "Geluid dempen" kan het apparaat ook op STANDBY worden gezet.

### e. EQ

Druk kort op de EQ-knop om MovieEQ beurtelingen in en uit te schakelen. (zie hoofdstuk 9.10.)

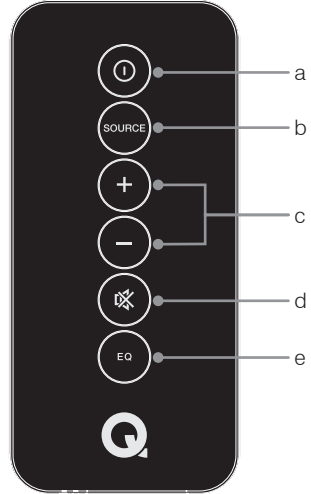

## Batterijvervangning van de afstandsbediening



### Let op:

Bij het vervangen van de lithiumbatterij in de afstandsbediening moet u letten op de polariteit bij het plaatsen van de vervangende batterij. Plaats de batterij met de positieve kant (+) naar boven gericht en houd de lade vast, zodat het oppervlak met de stip en de (+) naar boven is gericht.

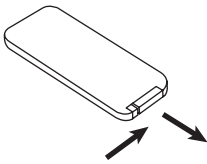

a. Duw de kleine lip in de richting van de batterijgleuf.

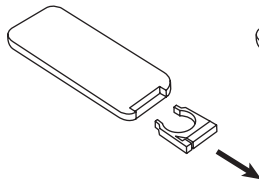

b. Trek de batterijlade uit.

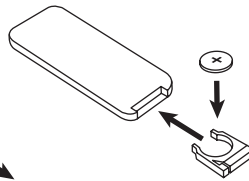

c. Steek de batterij met de "+" zijde omhoog naar binnen en schuif de lade terug in de afstandsbediening.

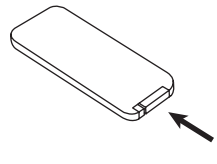

d. Schuif de lade terug in de afstandsbediening.



### Let op:

Er bestaat explosiegevaar als de batterij onjuist is vervangen. Vervang alleen door hetzelfde of een vergelijkbaar type batterij (CR2025) Stel batterijen niet bloot aan overmatige hitte zoals direct zonlicht, vuur en dergelijke. Ruim gebruikte batterijen op overeenkomstig de plaatselijk geldende bepalingen.

## 8. Bediening

### 8.1. Op / In / Muur EQ

Deze EQ schakelaar is het eerste dat u instelt op uw apparaat. Volgens onze akoestische experts verkrijgt u met dit apparaat de best mogelijke audioprestaties bij de drie meest voorkomende plaatsingen in een ruimte. De ON/IN/WALL-schakelaar bevindt zich op het achterpaneel en heeft drie instellingen.

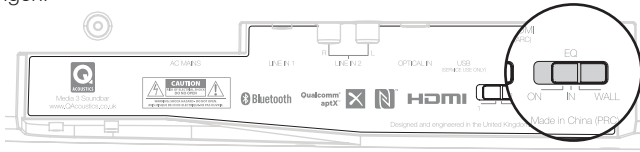

**ON** = Op een kast  
**IN** = In een kast  
**WALL** = Aan een muur bevestigd

**OP / IN:** Q Acoustics adviseert u IN te selecteren wanneer uw apparaat in een kast wordt geplaatst en ON wanneer dit bovenop een kast wordt geplaatst. U kunt hiermee echter experimenteren om het geluid te verkrijgen dat u wenst.

**MUUR:** Bij bevestiging aan een muur is het apparaat onderste boven, zodat de linker en rechter luidsprekers omgekeerd zijn.

### 8.2. Aan/uit en standby

Zorg dat de netspanning is uitgeschakeld, steek de netsnoerkabel in en breng vervolgens alle audioverbindingen op het achterpaneel tot stand. De luidspreker schakelt over naar de STANDBY-modus en het status LED-lampje wordt ROOD.

Stop de STANDBY-modus door een aangesloten bron IN te schakelen of op de STANDBY-knop te drukken op het bovenpaneel of op de IR-afstandsbediening. De LED verandert dan van kleur overeenkomstig de AUTOMATISCHE BRONSELECTIE regels.

Als er geen ingangssignalen worden gedetecteerd, kiest het apparaat het analoge ingangssignaal en gaat het na 20 minuten automatisch over naar de STANDBY-modus.

### 8.3. Sluimer-standby

De M3 heeft een sluimer-standby modus waarbij een minimale hoeveelheid stroom wordt verbruikt. Houd de Standby-toets gedurende 5 sec. ingedrukt om sluimer-standby in te stellen. In sluimer-standby dimt de RODE LED, AUTO AAN / UIT is uitgeschakeld en reageert het apparaat alleen op de standby-toets.

### 8.4. Automatisch Aan / Uit

Als het apparaat is aangesloten op een audiobron heeft het apparaat een AUTOMATISCH AAN-functie en zal het apparaat uit de STANDBY-modus komen als het een actief audiosignaal detecteert.

Wanneer het audiosignaal op een voorgeprogrammeerd tijdstip wordt stopgezet, heeft het

apparaat een AUTOMATISCH UIT-functie en gaat het over op STANDBY.

Op deze manier kan het apparaat gemakkelijk met uw TV worden geïntegreerd doordat het automatisch AAN en UIT schakelt in synchronisatie met de STANDBY regeling van uw TV.

## 8.5. Automatisch Aan / Uit tijden

### a. HDMI

- AAN-tijd wordt bepaald door de CEC-responstijd van uw TV; dit kan tussen 0-10 sec. duren.
- UIT-tijd wordt bepaald door de CEC-responstijd van uw TV; dit kan tussen 0-5 sec. duren.

### b. Optisch

- AAN-tijd is onmiddellijk zodra het rode Optisch-lampje van uw bron gaat branden.
- UIT-tijd is onmiddellijk zodra het rode Optisch-lampje van uw bron uit gaat.

### Opmerking:

Sommige televisies blijven optische signalen uitzenden terwijl de TV in de STANDBY-modus staat. Het apparaat gaat niet AUTOMATISCH UIT onder deze omstandigheden en de STANDBY-regeling moet worden gebruikt.

### c. Bluetooth

- AAN-tijd wordt bepaald door de AVRCP responstijd van uw Bluetooth toestel; wanneer uw toestel eenmaal is aangesloten en u op "Afspelen" drukt, kan dit tussen 1-5 sec. duren.
- UIT-tijd wordt bepaald door de AVRCP responstijd van uw Bluetooth toestel. Zodra u Bluetooth uitschakelt of uw toestel loskoppelt kan dit tussen 1-3 sec. duren.

### d. Line In 1 / 2

- AAN-tijd begint wanneer het signaalniveau hoorbaar wordt. Dit kan tussen 1-3 sec. duren.
- UIT-tijd begint wanneer het signaalniveau niet hoorbaar is en zal 20 minuten duren.

### Opmerking:

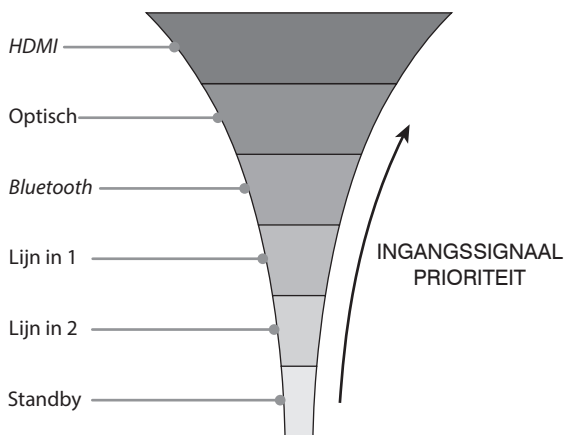

Als de gebruiker het apparaat op STANDBY zet terwijl een bron nog aan het afspelen is, wordt de AUTOMATISCH AAN functie uitgeschakeld totdat de bron wordt stopgezet. Dit voorkomt dat het apparaat ongewild AUTOMATISCH AAN gaat.

Voor Lijn In 1/2 moet het signaal gedurende 20 minuten op een niet hoorbaar niveau zijn voordat AUTOMATISCH AAN van het apparaat gaat functioneren.

## 8.6. Automatische bronkeuze

De ASS volgt een prioriteitenlijst voor aangesloten audiobronnen. Een aangesloten HDMI-bron die begint te af te spelen heeft de hoogste prioriteit, gevolgd door Optisch, dan Bluetooth en tenslotte Analooq 1 en 2.

### Opmerking:

De ASS kan op elk moment worden opgeheven door een eenvoudige handmatige BRONSELECTIE van de gebruiker. Druk gewoon op een BRONSELECTIE knop op de afstandsbediening, of druk de STANDBY knop op het apparaat kort in. Zodra het apparaat op STANDBY is ingesteld, wordt de ASS opnieuw geactiveerd.

## 8.7. Laag bronvolume (LSV)

Bij de uitgebreide testen die we hebben uitgevoerd hebben we ontdekt dat bij producten van een aantal fabrikanten het digitale signaaluitgangsniveau lager is dan de verwachte Volledige Schaal (FS). Om onze gebruikers optimaal van de luisterervaring van het Q Acoustics apparaat te kunnen laten genieten, hebben wij een LSV schakelaar toegevoegd.

De LSV schakelaar bevindt zich op het achterpaneel en heeft twee instellingen.

1 = Normale versterking

2 = Extra versterking van 6dB voor Optische en HDMI bronnen

U dient uw instelling eerst te beluisteren met LSV = 1.

Als u het signaalniveau van uw TV/DVD-speler te laag vindt, selecteer dan LSV = 2.

### Opmerking:

U heeft de LSV niet nodig wanneer u de optische uitgang van een streamer/CD-speler gebruikt. Hi-Fi audio-apparatuur zal FS digitale audio uitvoeren. Als u in dit scenario LSV = 2 gebruikt, zal het geluid in hoge mate worden vervormd.

## 8.8. Bronvolumeregeling

Geluidsbronnen worden in de eerste instantie ingesteld op een STANDAARD volumeniveau. Het volume kan voor elke bron apart worden ingesteld met behulp van de VOL + en VOL – knoppen op het bovenpaneel of de IR-afstandsbediening. Als dit eenmaal is aangepast zal het apparaat het volumeniveau onthouden en elke keer dat de bron opnieuw wordt geselecteerd dit volume gebruiken.

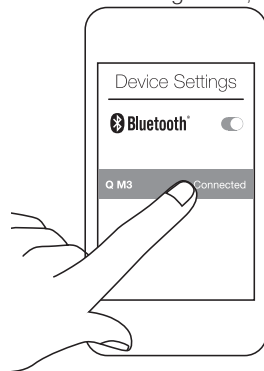

## 8.9. Bluetooth

### Een Bluetooth-toestel koppelen

Het apparaat is ontworpen om bespeurbaar te zijn in STANDBY, om AUTOMATISCH AAN mogelijk te maken. Het apparaat is ook ontworpen om automatisch over te schakelen naar de koppelingsmodus als er geen Bluetooth-toestel is aangesloten. Om uw Bluetooth-bron te koppelen:

1. Zorg ervoor dat Bluetooth is ingeschakeld op het toestel dat moet worden gekoppeld. De bedieningselementen van Bluetooth zijn doorgaans te vinden in het menu "Instellingen" of "Verbindingen" van het toestel.

2. Op de lijst van bespeurbare apparatuur van uw toestel ziet u nu "Q M3" verschijnen.

3. Selecteer "Q M3". Uw toestel zal nu gekoppeld zijn en aangesloten zijn via Bluetooth.

4. Vanuit de muziekspeler op uw toestel selecteert u "Q M3" als audio-uitgang en drukt u op "Afspelen". Tenzij de afstandsbediening is gebruikt om handmatig een andere bron te selecteren



en de ASS te overschrijven, of een bron met een hogere prioriteit actief is, zal het apparaat overschakelen naar de Bluetooth-ingang en zal het LED-lampje blauw oplichten.

### **Een Bluetooth-toestel met NFC koppelen**

1. Zorg ervoor dat Bluetooth en NFC zijn ingeschakeld in de instellingen van het toestel.
2. Plaats het NFC-toestel op de bovenkant van het apparaat, op de aangegeven locatie.

#### **Opmerking:**

Mogelijk moet u uw toestel draaien om verbinding te maken met NFC. De NFC-spoelen bevindt zich in verschillende toestellen op verschillende plekken.

Zie de handleiding van uw toestel voor de juiste werking van NFC.

De benodigde afstand voor een succesvolle NFC-koppeling varieert van toestel tot toestel.

3. Het NFC-toestel zal zich automatisch registreren op het scherm zodra een NFC-verbinding is gemaakt.
4. Volg de instructies op het scherm om de NFC-koppeling te voltooien. Meestal moet u op dit moment de NFC-koppeling goedkeuren.
5. Uw toestel is nu gekoppeld en verbonden via Bluetooth, en functioneert net als elke andere Bluetooth-bron als u drukt op "Afspelen" vanuit de muzikspeler van het apparaat.

#### **Opmerking:**

Hoewel het afspelen van een nummer op de aangesloten bron ervoor zorgt dat het apparaat naar Bluetooth schakelt, zal het apparaat op Bluetooth aangesloten blijven totdat de bron wordt losgekoppeld. Het apparaat zal niet overschakelen naar een bron met een lagere prioriteit als de speler in de pauzestand staat.

De ASS schakelt naar Bluetooth als een toestel dat voor de eerste keer wordt aangesloten een audiosignaal verzendt, inclusief waarschuwingsberichten, meldingen en effecten van toetsbedieningen.

Wanneer aangesloten op een compatibel AVRCP apparaat, zullen de volume- en dempingknoppen het apparaat regelen met behulp van AVRCP. U zult ook merken dat als u van de Bluetooth bron weschakelt, het huidige afspelende nummer voor u zal PAUZEREN.

\*Niet alle Bluetooth toestellen zijn AVRCP compatibel.

### **Buiten bereik vallen**

Als een aangesloten toestel buiten bereik valt, zal het apparaat op het Bluetooth-kanaal blijven staan. Als het toestel weer binnen het bereik komt, zal het automatisch opnieuw verbinding maken met het apparaat. In veel gevallen moet op het toestel op "Afspelen" worden gedrukt om het afspelen van het geluid te hervatten. Terwijl het apparaat buiten bereik is, kan de bron alsnog worden gewijzigd met behulp van de BRONSELECTIE knop of door het inschakelen van een bron met een hogere prioriteit.

#### **Opmerking:**

Als de Bluetooth bron niet binnen 20 minuten binnen het bereik verschijnt, zal het apparaat automatisch in de STANDBY-modus worden gezet.

### **Meer dan één Bluetooth-toestel koppelen**

Het apparaat kan maximaal acht Bluetooth-apparaten opslaan in de koppellijst. Als u het negende toestel koppelt aan het apparaat, zullen de gegevens van het eerste toestel verloren gaan.

Zodra het apparaat is aangesloten op een toestel, zal het automatisch stoppen met het zoeken naar andere toestellen om aan gekoppeld of mee verbonden te worden. Om een ander toestel te verbinden kunt u de verbinding verbreken van de momenteel verbonden bron op het toestel zelf, of drukken op de Bluetooth-koppelingstoets op het achterpaneel van het apparaat.

### **Uit standby komen**

Als zich in de nabijheid van het apparaat een gekoppeld toestel bevindt wanneer het apparaat uit STANDBY komt, zal er automatisch verbinding worden gemaakt met het toestel. Er wordt niet overgeschakeld naar de Bluetooth-ingang totdat "Afspelen" wordt ingedrukt op het toestel.

### **8.10. MoviEQ**

MoviEQ is de door Q Acoustics aanbevolen balans om bij het TV en films kijken de opwindning en actie maximaal te kunnen meebelevan.

MoviEQ wordt eenvoudig in- of uitgeschakeld door de EQ-knop op de afstandsbediening in te drukken. Het LED-lampje geeft aan of MoviEQ is ingeschakeld door een knipperpatroon zoals hieronder aangegeven:

**Gele knippering x 2 + Geel = MoviEQ Aan**

**Gele knippering x 2 + Rood = MoviEQ Uit**

alvorens terug te keren naar zijn oorspronkelijke kleur welke de geselecteerde bron aangeeft.

### **8.11. Lip Sync**

Het apparaat beschikt over een lip synchronisatiefunctie voor de HDMI en Optische signaal ingangen. Hiermee kan aan de audio een vertraging worden toegevoegd van 50ms voor synchronisatie met een scherm. In de Lip Sync-modus is de lip synchronisatiefunctie afstelbaar in stappen van 10 ms met behulp van de Vol + en - knoppen.

Voor het inschakelen van de Lip Sync-modus, eenvoudig de Bluetooth-koppelingstoets op het achterpaneel van het apparaat tweemaal aantippen.

De lip synchronisatietijd wordt vervolgens afgesteld en getoond door het onderstaande knipperpatroon, het LED-lampje zal de kleur van de huidige geselecteerde bron behouden:

0 ms = 2 knipperingen  
10 ms = 4 knipperingen  
20 ms = 6 knipperingen  
30 ms = 8 knipperingen  
40 ms = 10 knipperingen  
50 ms = 12 knipperingen

Als gedurende 30 seconden geen andere knoppen worden ingedrukt, zal het apparaat de Lip Sync modus afsluiten en terugkeren naar de normale bedrijfstoestand. U hoeft alleen Lip Sync eenmaal voor elke HDMI en optische verbinding in te stellen, aangezien het apparaat vertragingstijden voor elk afzonderlijk opslaat.

## 9. Kabel / satelliet afstandsbediening

Het Q Acoustics-systeem is ontworpen voor een eenvoudige integratie met uw home entertainment-systeem, omdat het de mogelijkheid bevat om bediend te worden door verschillende types PROGRAMMEERBARE AFSTANDSBEDIENINGEN. Hieronder vallen ook de afstandsbedieningen voor uw SATELIET- en KABEL-systeem als deze een "PUNCH THROUGH"-vermogen hebben. "Punch through" is de algemene term voor de mogelijkheid om uw afstandsbediening te programmeren om IR-codes te sturen naar zowel een TV als een AV-voorversterker/processor. Voor "punch through" selecteert u normaal gesproken eerst de tv die u wilt ondersteunen, en vervolgens de AV-voorversterker/processor.

Dit apparaat gebruikt het PHILIPSRC5-protocol voor AV-voorversterkers/processoren. Als u uw afstandsbediening programmeert met PHILIPS AV-codes zou u het volume van uw apparaat moeten kunnen bedienen en dempen. In sommige gevallen kunt u ook het apparaat in de STANDBY-modus zetten en BRONSELECTIE selecteren met knoppen zoals ◀▶ ▶▶ ▶ and ▶.

Fabrikanten bieden vaak verschillende PHILIPS-codeopties voor hun afstandsbedieningen. We adviseren u om de PHILIPS-codelijst voor uw afstandsbediening door te werken en met elke code te experimenteren tot u er een vindt die goed werkt met het apparaat. U kunt gemakkelijk herkennen of een apparaat werkt door te drukken op de knoppen voor volume omhoog / omlaag.

We kunnen niet garanderen dat het apparaat zal werken met uw bepaalde afstandsbediening aangezien de IR-codes die de afstandsbediening verstuurt niet binnen onze macht vallen. Door de algemeen gebruikte Philips-standaard te ondersteunen hopen we echter dat we het u eenvoudig hebben gemaakt om het toestel te kunnen bedienen met de afstandsbediening van uw keuze.

Hieronder tonen we hoe twee gangbaar programmeerbare afstandsbedieningen kunnen worden ingesteld.

### TYPE 1 (SATELIET)

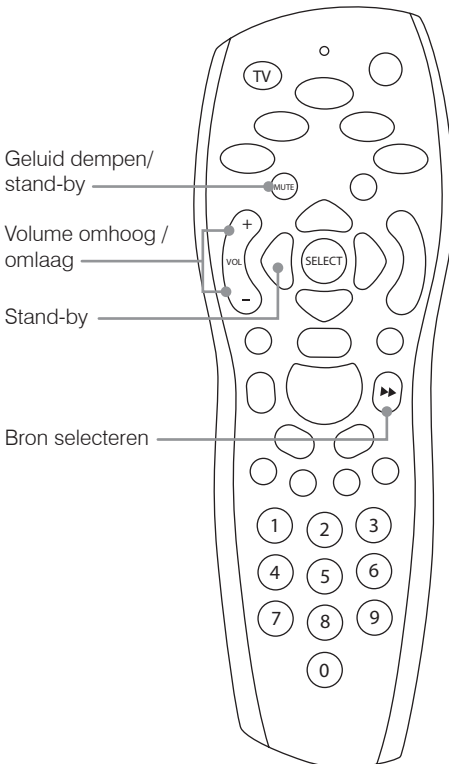

- Druk op de "TV"-knop (linksboven op de afstandsbediening).
- Richt de afstandsbediening weg van de ontvanger en houd "Selecteren + 0" ingedrukt.
- Het LED-lampje van de afstandsbediening zal twee keer rood knipperen.
- Toets "1217" in. Het LED-lampje van de afstandsbediening zal twee keer rood knipperen om de juiste code te bevestigen.
- Houd "Selecteren + 1" ingedrukt.
- Het LED-lampje van de afstandsbediening zal tweemaal rood knipperen.
- Druk op TV en uw afstandsbediening werkt nu als hieronder aangegeven:

Knop	Functie
Vol +	Volume omhoog
Vol -	Volume omlaag
Geluid dempen (korte druk)	Geluid dempen
of Geluid dempen (lange druk)	Stand-by
▶▶	Bron selecteren

## TYPE 2 (KABEL)

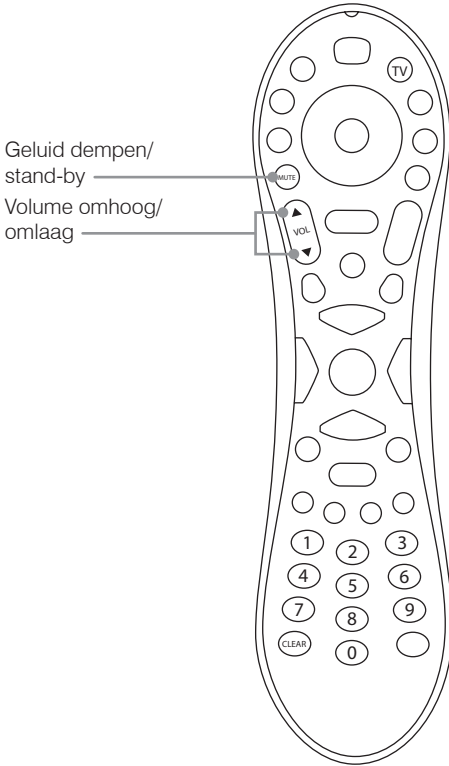

- Druk op de "TV"-knop (rechtsboven op de afstandsbediening).
- Richt de afstandsbediening weg van de ontvanger, houd "Clear + Vol ▲" ingedrukt.
- Het LED-lampje van de afstandsbediening zal twee keer groen knipperen.
- Toets "1247" in. Het ledlampje van de afstandsbediening zal twee keer groen knipperen om de juiste code te bevestigen.
- Druk op TV en uw afstandsbediening werkt nu als hieronder aangegeven:

Knop	Functie
Vol ▲	Volume omhoog
Vol ▼	Volume omlaag
Gedempt (korte druk)	Geluid dempen
Geluid dempen (lange druk)	Stand-by

## 10. Specificatie

<b>Product</b>	M3
<b>Type</b>	Gestroomlijnde Bluetooth Soundbar
<b>Versterker</b>	
RMS-uitgangsvermogen	80W (2 x 20W + 40W)
THD (bij nominaal vermogen)	<1,00%
Frequentierespons $\pm 0,5$ dB	20Hz – 20kHz
Signaal-ruisverhouding (A-weging)	-85dB
Netspanning	100~240V – 50~60Hz – 100W
<b>Akoestiek</b>	
Midden-Hoog	2 x BMR 58 mm x 58 mm
Lagetonen	DVC 100 mm x 150 mm
Crossover	340Hz
<b>Aan/uit</b>	
Sluimer-standby	<0,5W
Standby (netwerk-aangesloten)	<2,0W
Onbelast	11,0W
<b>Aansluitingen</b>	
Optische DAC	1 x 24-bit 48kHz Toslink
Bluetooth	V4.1 Klasse II
Bluetooth frequentiebereik	2402MHz - 2480MHz
RF Uitgangsvermogen (Max.)	4,85dBm
CODEC	aptX, AAC, MP3, SBC
Maximum gevoeligheid RCA Phono	2.10Vrms
Maximum gevoeligheid 3,5 mm	1.10Vrms
<b>Gewicht en afmetingen</b>	
Hoogte	90 mm
Breedte	1000 mm
Diepte	127 mm
Onverpakt gewicht	4,0 kg
<b>Belangrijkste functies</b>	
ASS	✓
MovIEQ	✓
LSV	✓
Lip Sync	✓
NFC	✓
HDMI ARC	✓
CEC	✓
Bluetooth	✓
AptX	✓
AVRCP	✓
BMR	✓
DVC	✓

## 11. Garantie

Q Acoustics Media producten zijn gegarandeerd vrij van defecten in materiaal en productie voor een periode van 1 jaar vanaf de aankoopdatum. Tijdens de garantieperiode zal Q Acoustics naar eigen keuze een product repareren of vervangen als het na inspectie door het bedrijf, of zijn aangestelde distributeur of vertegenwoordiger, defect is gebleken.

Misbruik en normale slijtage vallen niet onder de garantie.

Goederen ter reparatie moeten in de eerste instantie worden teruggestuurd naar de leverancier die het product verstrekt heeft. Is dit niet mogelijk, neem dan contact op met Q Acoustics of de door Q Acoustics benoemde distributeur voor uw omgeving om de juiste garantieprocedure te bepalen. Gebruik indien mogelijk de oorspronkelijke verpakking om het product terug te sturen aangezien schade tijdens het transport naar het reparatiecentrum niet wordt gedekt door de garantie. De garantie is op geen enkele wijze van invloed op uw wettelijke rechten.

De garantie kan tot 2 jaar worden verlengd door uw product te registreren op [qacoustics.co.uk/register](http://qacoustics.co.uk/register).

Neem voor serviceinformatie in andere landen contact op met: [info@qacoustics.co.uk](mailto:info@qacoustics.co.uk)

Q ACOUSTICS  
Stortford Hall Industrial Park  
Bishops Stortford, Herts, Verenigd Koninkrijk  
CM23 5GZ



Het Bluetooth woordmerk en logo zijn geregistreerde handelsmerken in eigendom van Bluetooth SIG, Inc. en elk gebruik van dergelijke merken door Armour Home Electronics Limited is onder licentie. Andere handelsmerken en handelsnamen zijn eigendom van hun respectievelijke eigenaars.



Qualcomm aptX is een product van Qualcomm Technologies International, Ltd. Qualcomm is een handelsmerk van Qualcomm Incorporated, geregistreerd in de Verenigde Staten en overige landen, gebruikt met goedkeuring. aptX is een handelsmerk van Qualcomm Technologies International, Ltd., geregistreerd in de Verenigde Staten en overige landen, gebruikt met goedkeuring.



De term HDMI en HDMI High-Definition Multimedia Interface, en het HDMI Logo zijn handelsmerken of geregistreerde handelsmerken van HDMI Licensing LLC in de Verenigde Staten en overige landen.



Het N-Mark-logo is een geregistreerd handelsmerk van NFC Forum Inc.

Onze doelstelling is een van continue productverbetering.  
Wij behouden ons het recht voor ontwerp en specificaties zonder voorafgaande kennisgeving te wijzigen.  
Dit document bevat informatie die zonder voorafgaande kennisgeving kan worden gewijzigd.

## 10. Woordenlijst

### Samenvatting van de kenmerken

ASS – De intelligente voorversterker van Q Acoustics maakt door middel van een signaaldetectiematrix voor activering van automatische bronselectie en automatisch aan/uit het gebruik van een afstandsbediening overbodig.

MoviEQ – Movie EQ van Q Acoustics geeft aan de actie en opwinding van een audiotrack van een film of TV een nieuwe dimensie.

NFC – Met Near Field Connection kunt u gemakkelijk een verbinding tot stand brengen van Bluetooth apparatuur door aantippen van de NFC-locatie op de Q Acoustics luidspreker.

HDMI ARC – High Definition Multimedia Interface Audio Return Channel maakt het gebruik van extra optische of analoge audiokabels tussen bron en luidspreker overbodig.

CEC – Consumer Electronics Control synchroniseert TV afstandsbediening van volume, geluiddemping en standby voor een gemakkelijke integratie van onze Q Acoustics luidspreker.

Bluetooth – Een internationale draadloze verbinding die wordt gebruikt voor het streamen van audio van alle compatibele apparatuur.

aptX – Een audio CODEC met hoge definitie die wordt gebruikt voor Bluetooth streaming.

AVRCP – A Bluetooth besturingsprotocol dat de sturing van volume en geluiddemping van uw apparaat synchroniseert voor gemakkelijke integratie met onze Q Acoustics luidspreker.

BMR – Balanced Mode Radiators selecteert u bij voorkeur wanneer u een ruimte in zijn geheel gelijkmatig met geluid wilt vullen.

DVC – De Dual Voice Coil subwoofer is Q Acoustic's subwooferdriver bij uitstek. Deze beschikt over twee spreekspoelen in één driver voor een grotere flexibiliteit van ontwerp en verbeterde basregeling.

Location EQ – Gebruikersregeling van EQ instellingen voor optimale akoestische prestaties. Dit kan worden gewijzigd afhankelijk van de luidsprekerpositie, bevestiging of gebruikersvoorkeur.

LSV – De Low Source Volume schakelaar van Q Acoustics verhoogt het niveau van het binnenkomende signaal voor het verkrijgen van de beste prestaties uit uw systeem wanneer dit via de HDMI of Optische ingangen wordt aangesloten op apparatuur met een laag uitgangssignaal.

Lip Sync – Afstelbare vertraging voor lipsynchronisatie tussen TV / scherm en Q Acoustics luidspreker.



**ACOUSTICS**

QACOUSTICS.CO.UK





**ACOUSTICS**

# M3 Soundbar

INSTRUKCJA OBSŁUGI



## Spis treści

<b>1. Wprowadzenie</b>	4
<b>2. Zawartość opakowania</b>	5
<b>3. Uchwyt do montażu na ścianie</b>	6
<b>4. Elementy sterowania</b>	7
Panel górny	
Przód	
<b>5. Sekwencja pulsowania LED</b>	8
<b>6. Podłączenia</b>	9
Bluetooth®	
HDMI (ARC)	
Wejście optyczne	
Wejście analogowe, linia wej. 1	
Wejście analogowe, linia wej. 2	
Wejście zasilania AC	
USB (tylko serwisowe)	
<b>7. Pilot zdalnego sterowania.</b>	13
<b>8. Obsługa</b>	14
On / In / Wall EQ	
Zasilanie i tryb uśpienia	
Tryb głębokiego uśpienia	
Automatyczne włączanie / wyłączenie	
Czasy automatycznego włączania / wyłączenia:	
Automatyczny wybór źródła	
Niska głośność źródła (LSV™)	
Regulacja głośności źródła	
Bluetooth®	
MoviEQ™	
Lip Sync	
<b>9. Pilot zdalnego sterowania telewizji kablowej / satelitarnej</b>	19
<b>10. Specyfikacja</b>	21
<b>11. Gwarancja</b>	22
<b>12. Słownik</b>	23

# 1. Wprowadzenie

Dziękujemy za zakup produktu Q Acoustics.

Niniejsza instrukcja ma na celu przeprowadzić Państwa przez konfigurację i instalację M3. Pomoże zapewnić bezproblemową konfigurację i optymalną wydajność produktu.

W celu zapewnienia bezpiecznej i satysfakcjonującej obsługi tego produktu przed przystąpieniem do jego instalacji i użytkowania, przeczytaj dokładnie instrukcję, ważne informacje dotyczące bezpieczeństwa i ostrzeżenia.

M3 stanowi prostotę zdefiniowaną na nowo, w której pięknie stworzone brzmienie odpowiada pięknemu wzornictwu.

To elegancko kompaktowy soundbar, którego wielkie serce wypełni Twój salon bez zagrażania go pełnym systemem Hi-Fi, ani nawet soundbarem z dużym zewnętrznym głośnikiem niskotonowym.

Tryb automatycznego wyboru źródła Q Acoustic (ASS) zaprojektowano do bezproblemowej integracji z istniejącym systemem. M3 jest prawdziwym rozwiązaniem typu podłącz i korzystaj. Podłącz soundbar do swojego telewizora przy użyciu wejścia ARC HDMI i zapomnij o nim. M3 staje się częścią telewizora, pozostawiając Tobie możliwość odkrywania obu stron tego unikalnego produktu, muzyki i filmów.

Nasze wbudowane wejście bezprzewodowe aptX® Bluetooth® uwalnia dla ciebie świat muzyki, abyś mógł wypełnić swój dom niezwykle szczegółowym i dynamicznym odtwarzaniem audio. Odkryj w swojej muzyce subtelne warstwy, które wcześniej były niesłyszalne i ciesz się z muzyki w sposób, w jaki została do tego stworzona.

Włącz telewizor i M3 przeniesie czystość mowy i głębię scen dźwiękowych, które odmienią dźwięk twojego telewizora ... a kiedy włączysz MovieEQ™, Twój dom zadudni od mocnych basów i dynamiki dla zapewnienia pełnych wrażeń z oglądanego filmu!

Bez względu na to, czy zostanie on zamontowany na ścianie, czy na półce, elegancki i kompaktowy M3 będzie stanowić element dekoracyjny Twojego domowego systemu rozrywki.

Mamy nadzieję, że produkty Q Acoustic dostarczą Państwu niezapomnianych wrażeń

## 2. Zawartość opakowania

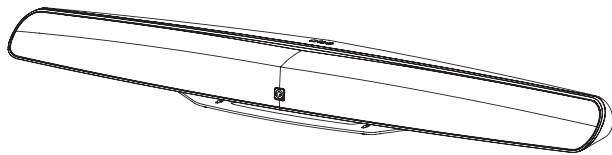

1 x Soundbar M3

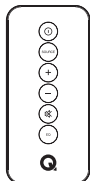

1 x Pilot zdalnego sterowania



1 x Bateria litowa  
(3 V, CR2025)



1 x Przewód zasilający  
(wtyczka dostosowana  
do danego regionu)



1 x Przewód HDMI



1 x Skrócony  
podręcznik obsługi

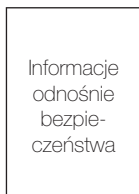

1 x Informacje odnośnie  
bezpieczeństwa

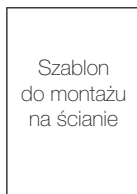

1 x Szablon do  
montażu na ścianie



1 x Karta gwarancyjna

### 3. Uchwyt do montażu na ścianie

Firma Q Acoustics nie ponosi jakiegokolwiek odpowiedzialności za uszkodzenia powstałe na skutek nieprawidłowego montażu, instalacji lub eksploatacji.

Należy się upewnić, że ściana charakteryzuje się odpowiednią nośnością do podtrzymania soundbaru i wspornika montażowego.

W razie jakichkolwiek wątpliwości odnośnie stanu bądź dopuszczalnej obciążalności ściany należy się skonsultować ze specjalistą z zakresu budownictwa.

Należy stosować mocowania dostosowane do danej ściany (materiały, grubość, stan) co gwarantuje maksymalny poziom obciążalności ściany.

Należy się również upewnić, że w ścianie nie są poprowadzone żadne przewody elektryczne, rury wodociągowe lub rury gazowe.

Przed przystąpieniem do montażu należy sprawdzić, gdzie znajduje się najbliższe gniazdko zasilania. Przed przystąpieniem do mocowania wspornika ściennego należy wyznaczyć poziom za pomocą poziomnicy alkoholowej.

Podczas wiercenia należy korzystać z okularów ochronnych.

Niewielkie komponenty należy przechowywać poza zasięgiem dzieci.

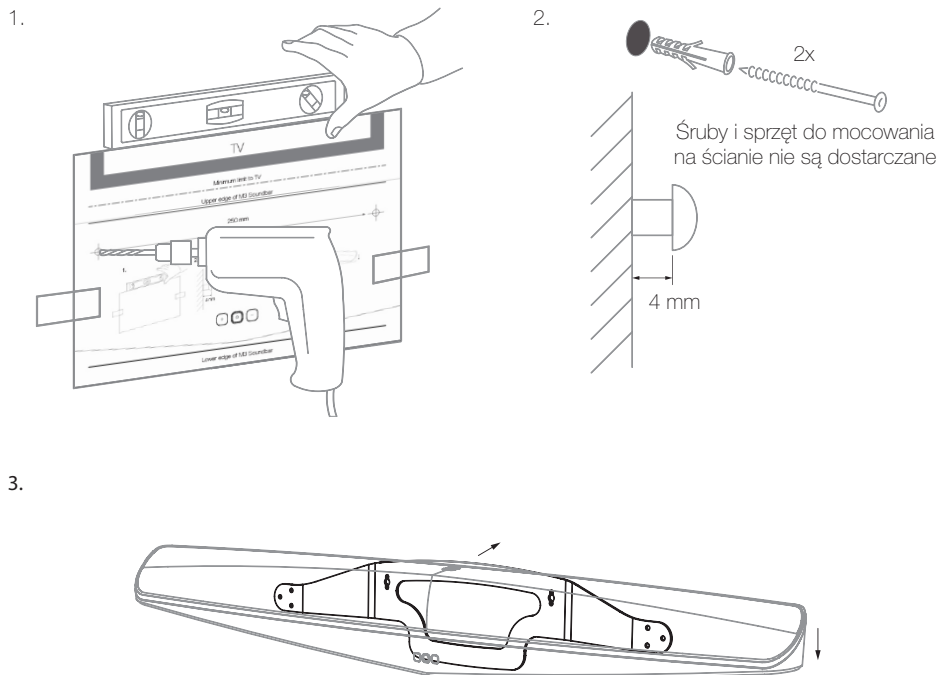

## 4. Elementy sterowania

### 4.1. Panel górny

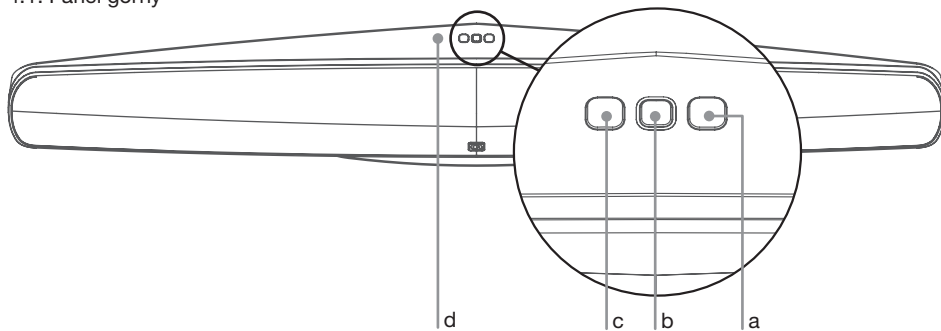

- a. Zwiększanie głośności
- b. Przycisk uśpienia / status LED
- c. Zmniejszanie głośności

d. Lokalizacja czujnika NFC  
(zdejmowalna naklejka)

### 4.2. Przód

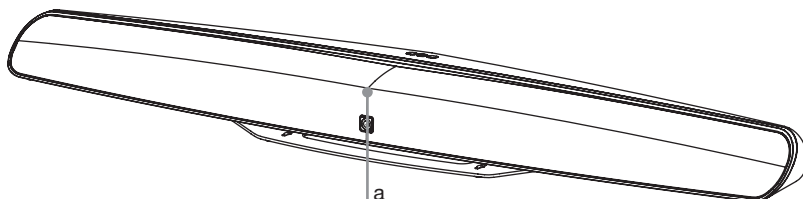

#### a. Czujnik podczerwieni

Czujnik podczerwieni znajduje się za osłoną głośnika, w środku bliżej górnej krawędzi zestawu. Ten czujnik MUSI być odsłonięty, tak aby mogły do niego docierać sygnały z pilota; w innym przypadku sterowanie za pomocą pilota nie będzie możliwe.

## 5. Sekwencje pulsowania LED

### **Nie świeci = urządzenie wyłączone**

Przewód zasilania jest odłączony.

### **Ciemnoczerwona = urządzenie wyłączone (W TRYBIE GŁĘBOKIEGO UŚPIENIA)**

Przewód zasilania jest podłączony i urządzenie jest w TRYBIE GŁĘBOKIEGO UŚPIENIA.

### **Stała czerwona = urządzenie wyłączone (TRYB UŚPIENIA)**

Przewód zasilania jest podłączony i urządzenie jest w TRYBIE UŚPIENIA.

### **Stała fioletowa**

Wejście HDMI jest aktywnym źródłem.

### **Stała biała**

Wejście optyczne jest aktywnym źródłem.

### **Stała niebieska**

Wejście Bluetooth jest aktywnym źródłem i urządzenie jest sparowane z urządzeniem Bluetooth.

### **Stała zielona**

Wejście analogowe (linia wej. 1 lub linia wej. 2) jest aktywnym źródłem.

### **Szybko pulsująca na niebiesko**

Wejście Bluetooth jest aktywnym źródłem i trwa aktualnie wyszukiwanie urządzenia Bluetooth do sparowania.

### **Żółta**

Ustawienie MovieEQ jest przełączane między stanem Wł. / Wyl.

### **Wolno pulsująca w dowolnym kolorze**

Aktualnie aktywne źródło jest WYCISZONE.



## 6. Podłączenia

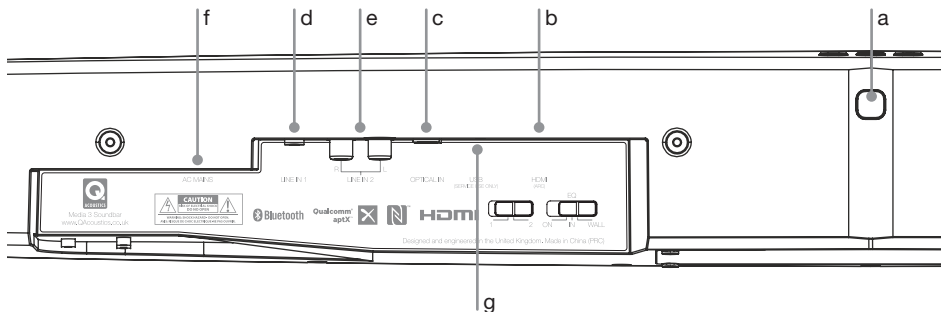

- a. Przycisk parowania Bluetooth
- b. Wejście HDMI (ARC)
- c. Cyfrowe wejście optyczne
- d. Analogowa linia wej. 1
- e. Analogowa linia wej. 2
- f. Wejście zasilania AC
- g. *USB (tylko serwisowe)*

### a. Przycisk parowania Bluetooth (patrz punkt 8.9.)

### b. HDMI (ARC)

HDMI (ARC) służy do podłączenia do gniazda zwrotnego kanału audio (ARC) w telewizorze lub innym źródle. Jeżeli występuje wybór między HDMI i połączeniem optycznym do urządzenia należy wybrać HDMI, aby aktywować obsługę zgodnie ze specyfikacją CEC (Consumer Electronic Control). Gdy źródło HDMI jest aktywne, dioda LED stanu świeci na FIOLETOWO.

#### Informacja:

Wyjście audio telewizora, odtwarzacza Blu-ray, konsoli do gier lub odtwarzacza DVD podłączone do zestawu za pomocą HDMI, musi być ustawione w ustawieniach źródła na PCM (dwukanałowe stereo).

HDMI  
Kanał zwrotny audio  
(ARC)

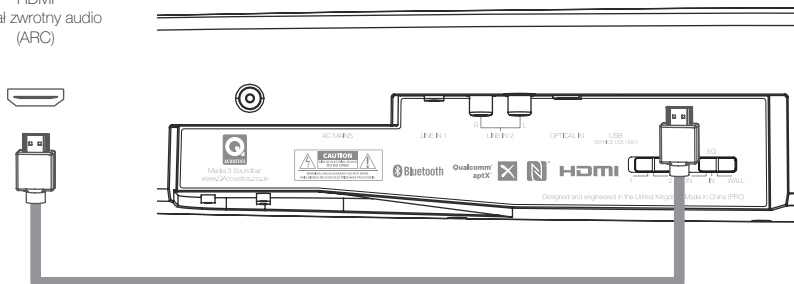

### c. Wejście optyczne

Złóż wejście optyczne do podłączenia do cyfrowego wyjścia optycznego telewizora lub innego źródła. Jeśli istnieje możliwość wyboru pomiędzy podłączeniem optycznym i analogowym do zestawu należy wybrać podłączenie optyczne, aby uzyskać dźwięk o idealnej jakości. Gdy źródło optyczne jest aktywne, dioda LED stanu świeci na BIAŁO.

#### Informacja:

Wyjście audio telewizora, odtwarzacza Blu-ray, konsoli do gier lub odtwarzacza DVD, podłączone do zestawu za pomocą optycznego podłączenia cyfrowego, musi być ustawione w ustawieniach źródła na PCM (dwukanałowe stereo). Podłączenie cyfrowe do odtwarzacza CD nie wymaga wprowadzania specjalnych ustawień.

WYJŚCIE AUDIO  
Cyfrowe - optyczne

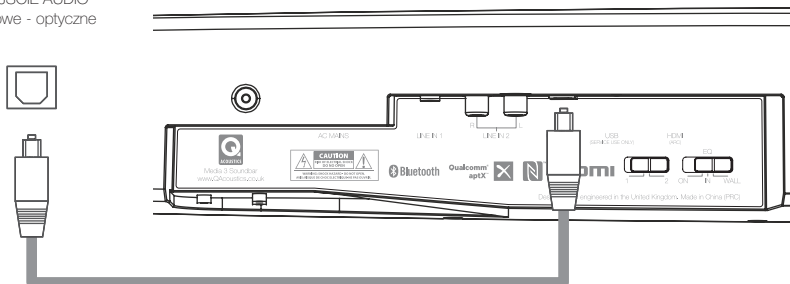

### d. Wejścia analogowe; linia wej.

Zestaw jest wyposażony w dwie opcje analogowego podłączenia audio. Gdy wejście analogowe jest używane, dioda LED stanu świeci na ZIEŁONO.

WYJŚCIE AUDIO  
Słuchawki

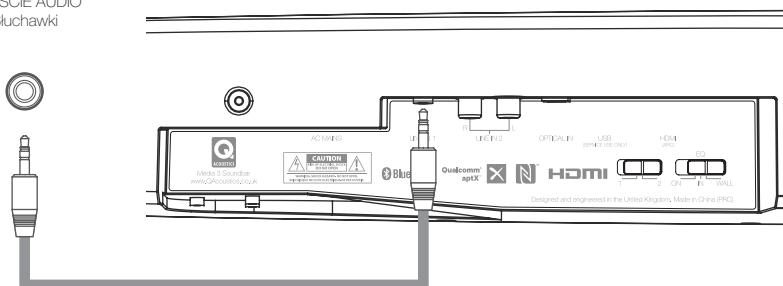

## e. Wejścia analogowe; linia wej. 2

Podłączyć lewe i prawe wyjście audio RCA telewizora lub innego źródła do gniazd LINE IN 2 za pomocą przewodu Phono RCA.

WYJŚCIE AUDIO  
Analogowe

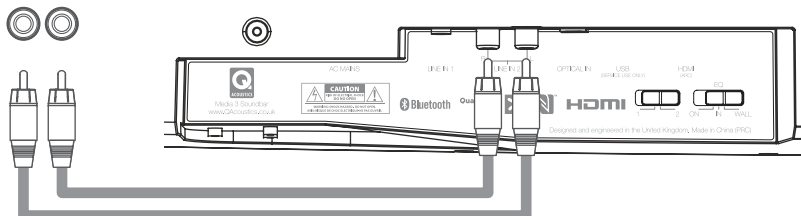

### Informacja:

Po podłączeniu przewodu typu jack do wejścia LINE IN 1, wejście LINE IN 2 jest wyłączone i nie będzie słychać dźwięku z tego źródła.

W przypadku podłączenia do źródła o zmiennym sygnale, takiego jak wyjście słuchawkowe, lepszą jakość dźwięku można uzyskać, ustawiając na urządzeniu źródłowym wysoką głośność, a na urządzeniu docelowym niską głośność.

## f. Wejście zasilania AC

Uniwersalne złącze zasilania automatycznie wybiera napięcie zasilania dla danego regionu. Podłącz do dostarczonego przewodu zasilania sieciowego, odpowiedniego dla Twojego kraju.

### Informacja:

Podczas wykonywania połączeń na panelu tylnym, należy zawsze odłączyć przewód zasilania sieciowego.

ZASILANIE AC  
Wtyczka dostosowana  
do danego rejonu

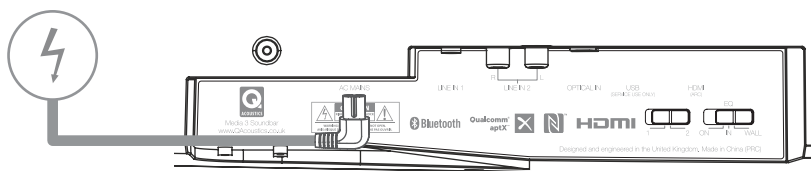

### g. Serwisowe złącze USB

Uniwersalna magistrala szeregowowa (USB) tylko do celów serwisowych. Port USB nie będzie zapewniać zasilania 5 V i nie może być używany do celów innych, niż aktualizacje serwisowe.

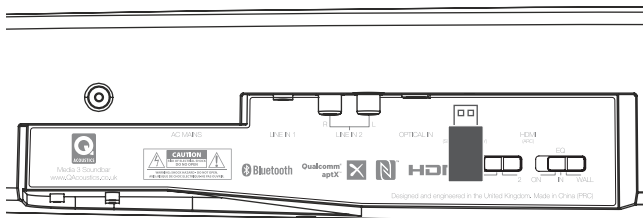

## 7. Pilot zdalnego sterowania

### a. Zasilanie

Nacisnąć ten przycisk, aby **WŁĄCZYĆ** / **WYŁĄCZYĆ** tryb uśpienia zestawu.

### b. Wybór źródła

Naciśnij ten przycisk, aby ręcznie wybrać źródło wejścia audio. Dioda LED stanu zaświeci się w odpowiednim kolorze.

### Informacja:

Naciśnięcie przycisku Source spowoduje ustawienie zestawu na wybrane źródło i wyłączenie automatycznego wybierania źródła. Funkcje ASS zostaną przywrócone po przełączeniu zestawu w TRYB UŚPIENIA.

### c. Zwiększanie / zmniejszanie głośności

Nacisnąć przycisk VOL +, aby zwiększyć głośność. Nacisnąć przycisk VOL -, aby zmniejszyć głośność.

### d. Wyciszanie

Nacisnąć ten przycisk raz, aby **WYCISZYĆ** zestaw. Dioda LED stanu będzie **WOLNO MIGAĆ** w celu zasygnalizowania **WYCISZENIA**. Nacisnąć ten przycisk ponownie, aby **WYŁĄCZYĆ WYCISZENIE** zestawu.

### Informacja:

Naciśnięcie i przytrzymanie przycisku wyciszenia powoduje przełączenie zestawu w TRYB UŚPIENIA.

### e. EQ

Nacisnąć na przycisk EQ, aby włączyć / wyłączyć funkcję **MovIEQ**. (patrz punkt 9.10.)

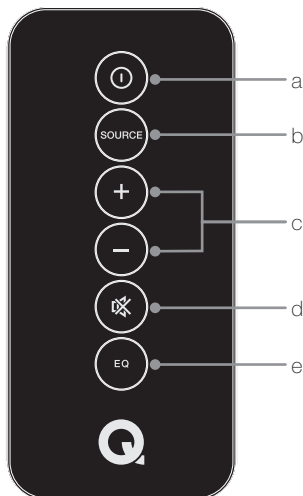

## Wymiana baterii w pilocie



### Uwaga:

Podczas wymiany baterii litowej w pilocie należy się upewnić, że nowa bateria jest włożona z zachowaniem właściwej biegunowości. Umieścić baterię w taki sposób, aby jej strona z biegunem dodatnim (+) była skierowana w górę i trzymać szufladkę w taki sposób, aby strona z kropką i znakiem (+) była skierowana w górę.

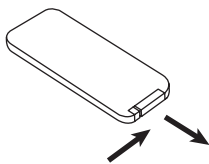

a. Nacisnąć mały występ w kierunku gniazda baterii.

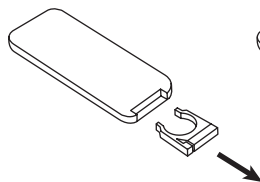

b. Wyciągnąć szufladkę baterii.

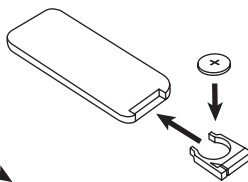

c. Wsunąć nową baterię znacznikiem „+” skierowanym w górę i wsunąć szufladkę z powrotem do pilota.

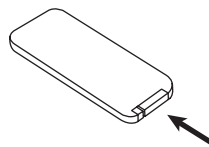

d. Wsunąć szufladkę z powrotem do pilota.



### Uwaga:

Niebezpieczeństwo wybuchu w przypadku nieprawidłowego włożenia baterii.

Wymienić wyłącznie na taką samą baterię lub jej odpowiednik (CR2025)

Nie wystawiać baterii na działanie nadmiernego ciepła, np. bezpośredniego światła słonecznego, ognia lub podobnego źródła.

Utylizować zużyte baterie zgodnie z lokalnymi przepisami.

## 8. Obsługa

### 8.1. On / In / Wall EQ

Ten przełącznik EQ powinien być pierwszą rzeczą ustawioną na Twoim zestawie. Nasi eksperci od akustyki orzekli, że zestaw zapewni najlepszą możliwą wydajność audio przy umieszczeniu go w trzech najpopularniejszych miejscach w pokoju. Przełącznik „On / In / Wall EQ” znajduje się na panelu tylnym i ma trzy ustawienia.

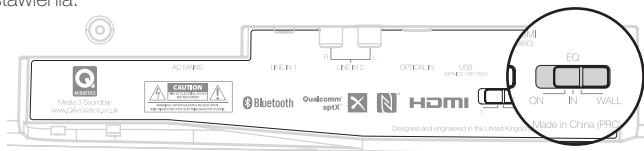

**ON** = Na obudowie

**IN** = W obudowie

**WALL** = Na ścianie

**ON / IN:** Q Acoustics zaleca ustawienie opcji IN, jeżeli zestaw znajduje się w obudowie oraz opcji ON, jeżeli zestaw znajduje się na obudowie. Jednakże, można dostosować parametry dźwięku do swoich własnych potrzeb.

**WALL:** Montaż na ścianie oznacza, że zestaw będzie odwrócony, czyli że prawy głośnik będzie po lewej stronie, a lewy po prawej.

### 8.2. Zasilanie i tryb uśpienia

Przy wyłączonym zasilaniu należy podłączyć przewód zasilający i podłączyć wszystkie, niezbędne elementy na panelu tylnym. Głośnik zostanie przełączony w tryb UŚPIENIA, a dioda LED stanu zaświeci się na CZERWONO.

Należy wówczas wyjść z trybu UŚPIENIA, WŁĄCZAJĄC podłączone źródło lub naciskając przycisk UŚPIENIA na panelu górnym lub na pilocie. Dioda LED zmieni wówczas kolor zgodnie z zasadami AUTOMATYCZNEGO WYBORU ŹRÓDŁA.

W przypadku niewykrycia żadnego sygnału wejściowego zestaw wybierze wejście analogowe i automatycznie przełączy się w tryb UŚPIENIA po 20 minutach.

### 8.3. Tryb głębokiego uśpienia

Model M3 obsługuje tryb głębokiego uśpienia w którym zużywa minimalną ilość energii. Należy nacisnąć i przytrzymać przycisk uśpienia przez 5 sekund, aby uruchomić tryb głębokiego uśpienia. W trybie głębokiego uśpienia czerwona dioda LED jest przyciemniona, funkcja AUTOMATYCZNEGO WŁĄCZANIA / WYŁĄCZANIA nie jest aktywna, a sam zestaw reaguje wyłącznie na naciśnięcie przycisku uśpienia.

### 8.4. Automatyczne włączanie / wyłączenie

Po podłączeniu do źródła audio, funkcja AUTOMATYCZNEGO WŁĄCZANIA zestawu spowoduje wyjście z TRYBU UŚPIENIA po wykryciu aktywnego sygnału audio.

Gdy sygnał audio zaniknie na określony z góry czas, funkcja AUTOMATYCZNEGO WYŁĄCZENIA

zestawu przełączy go w TRYB UŚPIENIA.

Zapewnia to, na przykład, łatwą integrację zestawu z telewizorem, dzięki WŁĄCZANIU i WYŁĄCZANIU w synchronizacji z obsługą TRYBU UŚPIENIA telewizora.

## 8.5. Czasy automatycznego włączania / wyłączenia

### a. HDMI

- Czas WŁĄCZENIA jest określany przez czas reakcji CEC dla danego telewizora; może wynieść od 0 do 10 s.
- Czas WYŁĄCZENIA jest określany przez czas reakcji CEC dla danego telewizora; może wynieść od 0 do 5 s.

### b. Optyczne

- WŁĄCZENIE następuje natychmiast po załączeniu się czerwonego światła ze źródła optycznego.
- WYŁĄCZENIE następuje natychmiast po zgaśnięciu czerwonego światła ze źródła optycznego.

### Informacja:

W przypadku niektórych telewizorów optyczny sygnał wyjściowy może być emitowany nawet po przełączeniu telewizora w TRYB UŚPIENIA. W takiej sytuacji zestaw nie będzie się WYŁĄCZAŁ AUTOMATYCZNIE i trzeba wówczas skorzystać z TRYBU UŚPIENIA.

### c. Bluetooth

- Czas WŁĄCZENIA jest określany przez czas reakcji AVRCP danego urządzenia Bluetooth; po podłączeniu urządzenia i naciśnięciu przycisku odtwarzania, może on wynieść od 1 do 5 s.
- Czas WYŁĄCZENIA jest określany przez czas reakcji AVRCP danego urządzenia Bluetooth. Po wyłączeniu urządzenia Bluetooth lub jego odłączeniu, może on wynieść od 1 do 3 s.

### d. Linia wej. 1 / 2

- WŁĄCZENIE następuje po chwili, gdy poziom sygnału staje się słyszalny. Może on wynieść od 1 do 3 sekund.

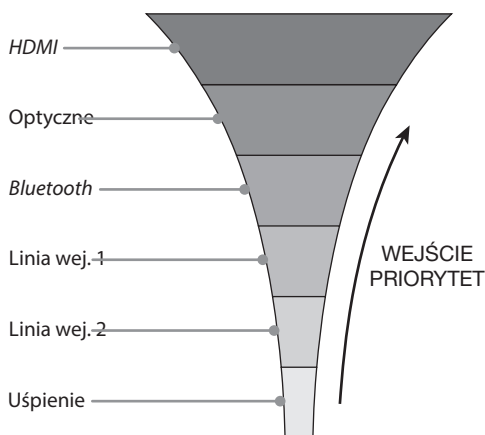

- WYŁĄCZENIE następuje, gdy poziom sygnału nie jest słyszalny i trwa 20 minut.

### Informacja:

W przypadku przełączenia zestawu w TRYB UŚPIENIA, gdy źródło nadal odtwarza dźwięk, funkcja AUTOMATYCZNEGO WŁĄCZANIA zostanie wyłączona aż do zatrzymania źródła. Zapobiega to

niepożądanemu, AUTOMATYCZNEMU WŁĄCZANIU zestawu.

W przypadku linii wej. 1 / 2, sygnał nie może być słyszalny przez 20 minut zanim funkcja AUTOMATYCZNEGO WŁĄCZENIA zestawu będzie działać.

## 8.6. Automatyczny wybór źródła

ASS działa w oparciu o listę priorytetów dla podłączonych źródeł audio. Najwyższy priorytet ma podłączone urządzenie HDMI, które zaczyna odtwarzać, następnie wejście optyczne, Bluetooth i w końcu analogowe 1 oraz 2.

Informacja:

Wybór ASS można zmienić w dowolnym momencie poprzez ręczne WYBRANIE ŹRÓDŁA przez użytkownika. Wystarczy nacisnąć przycisk WYBORU ŹRÓDŁA na pilocie, albo na chwilę nacisnąć przycisk TRYBU UŚPIENIA na zestawie. ASS będzie ponownie reagować po wprowadzeniu zestawu w TRYB UŚPIENIA.

## 8.7. Niska głośność źródła (LSV)

Podczas naszych dokładnych testów odkryliśmy, że w przypadku wielu produktów poziom wyjściowego sygnału cyfrowego jest niższy niż oczekiwany pełny zakres (FS). Aby umożliwić użytkownikom uzyskanie najlepszych wrażeń z korzystania z zestawu Q Acoustics dołączyliśmy przełącznik LSV.

Przełącznik LSV znajduje się na panelu tylnym i ma dwa ustawienia.

1 = Wzmocnienie normalne

2 = Wzmocnienie zwiększone o 6 dB dla źródeł optycznego i HDMI

Należy odsłuchać swoją konfigurację najpierw z LSV = 1

Jeżeli okaże się, że głośność sygnału z telewizora / odtwarzacza DVD jest dość niska, należy wybrać LSV = 2.

{0}Informacja:{0}

LSV nie będzie wymagane podczas korzystania z urządzenia strumieniującego / wyjścia optycznego odtwarzacza CD. Urządzenia Hi-Fi będą wysyłać cyfrowy sygnał audio FS. W takim przypadku, dźwięk będzie mocno zniekształcony jeżeli funkcja LSV będzie włączona.

## 8.8. Regulacja głośności źródła

Źródła dźwięku są początkowo ustawione na DOMYŚLNY poziom głośności. Głośność można regulować niezależnie dla każdego źródła za pomocą przycisków VOL + i VOL - na panelu górnym i pilocie. Po wyregulowaniu zestaw zapamiętuje nowy poziom głośności dla aktualnie wybranego źródła i ustawia ten poziom zawsze przy ponownym wyborze tego źródła.

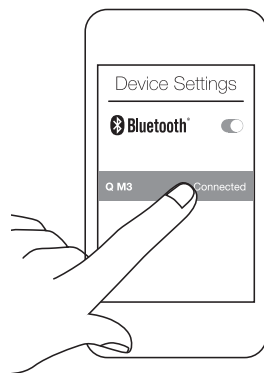

## 8.9. Bluetooth

### Parowanie urządzenia bluetooth

Zestaw zaprojektowano tak, że można go wykryć, gdy znajduje się w TRYBIE UŚPIENIA, aby umożliwić jego AUTOMATYCZNE WŁĄCZENIE. Został on także zaprojektowany tak, aby automatycznie przechodzić w tryb parowania, jeśli nie jest podłączone żadne urządzenie Bluetooth. Aby wykonać parowanie ze źródłem Bluetooth:

1. Upewnić się, że w urządzeniu, które ma zostać sparowane, włączona jest funkcja Bluetooth. Elementy sterowania funkcją Bluetooth znajdują się zwykle w menu „Ustawienia” lub „Połączenia”



parowanego urządzenia.

2. Na liście wykrytych urządzeń powinna znajdować się teraz pozycja „Q M3”.

3. Wybrać „Q M3”, a urządzenie zostanie sparowane i podłączone za pośrednictwem Bluetooth.

4. Wybrać na odtwarzaczu urządzenia „Q M3” jako wyjście audio i nacisnąć Play. O ile nie użyto pilota do ręcznego wybrania innego źródła i anulowania działania ASS lub nie jest aktywne urządzenie z wyższym priorytetem źródła, zestaw przełączy się na wejście Bluetooth, a dioda LED stanu zaświeci się na niebiesko.

### **Parowanie urządzenia Bluetooth z NFC**

1. Upewnić się, że w ustawieniach urządzenia włączona jest funkcja Bluetooth i NFC.

2. Umieścić urządzenie NFC na górze zestawu w pokazanej lokalizacji.

#### **Informacja:**

Może zająć potrzeba obrócenia urządzenia w celu uzyskania połączenia NFC, ponieważ cewki NFC znajdują się w różnych miejscach w przypadku różnych urządzeń.

Informacje na temat prawidłowej obsługi funkcji NFC można znaleźć w instrukcji danego urządzenia.

Odległość potrzebna do pomyślnego sparowania NFC może się różnić w zależności od urządzenia.

3. Po nawiązaniu połączenia NFC urządzenie NFC automatycznie zarejestruje się na ekranie.

4. Należy postępować zgodnie z instrukcjami wyświetlanymi na ekranie w celu dokończenia parowania NFC. Polega to zazwyczaj na wyrażeniu zgody na parowanie NFC.

5. Urządzenie będzie teraz sparowane i podłączone za pośrednictwem Bluetooth; po naciśnięciu Play na odtwarzaczu będzie działać jak każde inne źródło Bluetooth.

#### **Informacja:**

Przełączenie zestawu na Bluetooth następuje na skutek rozpoczęcia odtwarzania za pomocą podłączonego źródła i zestaw pozostaje w trybie Bluetooth aż do odłączenia źródła. Wstrzymanie odtwarzania nie spowoduje przełączenia na źródło o niższym priorytecie.

ASS dokona przełączenia na Bluetooth w momencie wysłania pierwszego sygnału audio przez podłączone urządzenie, włączając w to komunikaty ostrzeżeń, powiadomienia i dźwięki klawiszy.

Po podłączeniu do kompatybilnego urządzenia AVRCP przyciski sterowania głośnością i wyciszeniem sterują urządzeniem przy użyciu AVRCP. Ponadto po przełączeniu się z Bluetooth na inne źródło, aktualnie odtwarzana ścieżka dźwiękowa zostanie WSTRZYMANA.

\*Nie wszystkie urządzenia Bluetooth są kompatybilne z AVRCP.

### **Wyjście poza zasięg**

W przypadku gdy podłączone urządzenie znajdzie się poza zasięgiem, zestaw pozostanie w trybie Bluetooth. Gdy urządzenie znajdzie się na powrót w zasięgu, połączy się ono ponownie z zestawem. W wielu przypadkach należy nacisnąć Play na urządzeniu, aby wznowić odtwarzanie audio. Podczas przebywania poza zasięgiem, źródło zestawu może być nadal zmieniane przy użyciu przycisku WYBORU ŹRÓDŁA lub przez włączenie źródła o wyższym priorytecie.

#### **Informacja:**

Jeśli źródło Bluetooth nie znajdzie się na powrót w zasięgu w ciągu 20 minut, zestaw automatycznie przełączy się w TRYB UŚPIENIA.

### **Parowanie więcej niż jednego urządzenia Bluetooth**

Na liście parowania tego zestawu może się znajdować do ośmiu urządzeń Bluetooth. W przypadku sparowania dziewiątego urządzenia dane dotyczące pierwszego urządzenia zostaną usunięte.

Po połączeniu zestawu z urządzeniem zaprzestanie on automatycznego wyszukiwania innych urządzeń do sparowania lub podłączenia. Aby podłączyć inne urządzenie, należy odłączyć aktualnie podłączone źródło od zestawu albo nacisnąć na przycisk parowania Bluetooth na tylnym panelu zestawu.

### Wychodzenie z trybu uśpienia

Jeśli w pobliżu zestawu wychodzącego z trybu UŚPIENIA znajduje się sparowane urządzenie Bluetooth, zestaw automatycznie zainicjuje połączenie z takim urządzeniem. Nie przełączy się ono jednak na wejście Bluetooth, aż do naciśnięcia Play na urządzeniu.

### 8.10. MoviEQ

MoviEQ jest preferowanym przez Q Acoustics balansem tonalnym dla zmaksymalizowania wrażeń podczas oglądania programów telewizyjnych i filmów.

Funkcja MoviEQ jest łatwo włączana / wyłączana przez naciśnięcie przycisku EQ na pilocie zdalnego sterowania. Dioda LED będzie wskazywać, czy funkcja MoviEQ jest włączona za pomocą wzorca pulsowania przedstawionego poniżej:

**Impulsy na żółto x 2 + żółty = MoviEQ włączone**

**Impulsy na żółto x 2 + czerwony = MoviEQ wyłączony**

przed ponowną sygnalizacją w poprzednim kolorze z oznaczeniem wybranego źródła.

### 8.11. Lip Sync

Zestaw posiada funkcję synchronizacji ust (Lip Sync) dla HDMI i wejścia optycznego. Umożliwia to wprowadzenie do 50 ms opóźnienia ścieżki audio dla zsynchronizowania jej z wyświetlanym obrazem. Gdy urządzenie znajduje się w trybie Lip Sync, jest ona regulowana w 10 ms krokach za pomocą przycisków Vol+ i Vol-.

Aby przejść w tryb Lip Sync, wystarczy dwukrotnie dotknąć przycisk parowania Bluetooth znajdujący się na panelu tylnym zestawu.

Czas synchronizacji jest wówczas regulowany i sygnalizowany za pomocą następujących wzorców pulsowania, przy zachowaniu koloru diody LED aktualnie wybranego źródła:

0 ms = 2 impulsy

10 ms = 4 impulsy

20 ms = 6 impulsów

30 ms = 8 impulsów

40 ms = 10 impulsów

50 ms = 12 impulsów

Po 30 sekundach bez przyciskania innych przycisków zestaw wyjdzie z trybu synchronizacji i powróci do normalnej pracy. Synchronizację ustawia się jednorazowo, ponieważ zestaw zapamiętuje czasy opóźnień oddzielnie dla HDMI i złącza optycznego.

## 9. Pilot zdalnego sterowania telewizji kablowej / satelitarnej

Ten system Q Acoustics został zaprojektowany z myślą o łatwej integracji z domowym systemem rozrywki i może być sterowany za pomocą wielu różnych PROGRAMOWALNYCH PILOTÓW ZDALNEGO STEROWANIA. Mogą to być piloty telewizji KABLOWEJ i SATELITARNEJ, jeśli są wyposażone w funkcję PUNCH THROUGH. Punch Through to termin oznaczający możliwość zaprogramowania pilota zdalnego sterowania na wysyłanie kodów w podświetleniu zarówno do telewizora, jak i do przedwzmacniacza / procesora AV. W celu użycia funkcji Punch Through należy zwykle wybrać najpierw telewizor, a następnie przedwzmacniacz / procesor AV.

Ten zestaw wykorzystuje protokół PHILIPS RC5 dla przedwzmacniacza / procesorów AV. Zaprogramowanie pilota z użyciem kodów AV PHILIPS powinno umożliwić sterowanie głośnością i wyciszeniem zestawu. W niektórych przypadkach możliwe jest również sterowanie trybem UŚPIENIA i WYBOREM ŹRÓDŁA za pomocą przycisków takich jak ◀▶ ▶▶ ▶ oraz ▶.

Producenci często zapewniają kilka opcji kodów PHILIPS w swoich pilotach. Zalecamy wypróbowanie listy kodów PHILIPS w celu sprawdzenia, które kody najlepiej współpracują z zestawem. Poprawność działania najlepiej sprawdzić, naciskając przyciski zwiększania / zmniejszania głośności.

Nie możemy zagwarantować, że zestaw będzie współpracować z konkretnym pilotem, ponieważ nie mamy wpływu na wysyłane przez niego kody w podświetleniu, jednak zastosowanie powszechnie używanego standardu Philips powinno zapewnić w maksymalnym stopniu możliwość sterowania zestawem za pomocą wybranego pilota.

Poniżej pokazano, w jaki sposób skonfigurować dwa typowe programowalne piloty zdalnego sterowania.

### TYP 1 (TELEWIZJA SATELITARNA)

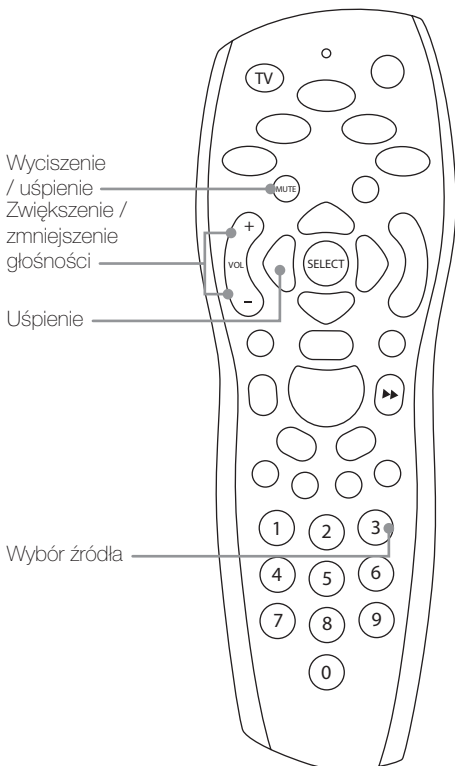

- Nacisnąć przycisk „TV” (w lewym górnym rogu pilota).
- Skierować pilot z dala od odbiornika, nacisnąć i przytrzymać „Select + 0”.
- Dioda LED pilota mignie dwukrotnie na czerwono.
- Wpisać „1217”. Dioda LED pilota mignie dwukrotnie na czerwono w celu potwierdzenia prawidłowości wprowadzenia kodu.
- Nacisnąć i przytrzymać „Select + 1”.
- Dioda LED pilota mignie dwukrotnie na czerwono.
- Nacisnąć na przycisk TV i elementy sterowania pilota będą od tej chwili działać w następujący sposób:

Przycisk	Funkcja
Vol +	Zwiększenie głośności
Vol –	Zmniejszenie głośności
Mute (krótkie naciśnięcie)	Wyciszenie
lub Mute (długie naciśnięcie)	Uśpienie
▶▶	Wybór źródła

## TYP 2 (TELEWIZJA KABLOWA)

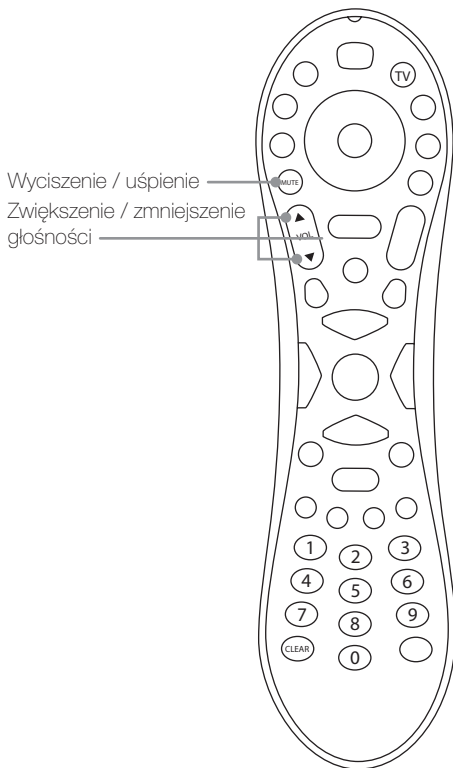

- Nacisnąć na przycisk „TV” (w prawym górnym rogu pilota).
- Skierować pilot z dala od odbiornika, nacisnąć i przytrzymać „Clear + Vol ▲”.
- Dioda LED pilota mignie dwukrotnie na zielono.
- Wpisać „1247”. Dioda LED pilota mignie dwukrotnie na zielono w celu potwierdzenia prawidłowości wprowadzenia kodu.
- Nacisnąć na przycisk TV i elementy sterowania pilota będą od tej chwili działać w następujący sposób:

Przycisk	Funkcja
Vol ▲	Zwiększenie głośności
Vol ▼	Zmniejszenie głośności
Mute (krótkie naciśnięcie)	Mute
Wyciszenie (długie naciśnięcie)	Uśpienie

## 10. Specyfikacja

<b>Produkt</b>	M3
<b>Typ</b>	Nowoczesny Soundbar Bluetooth
<b>Wzmacniacz</b>	
Moc wyjściowa RMS	80 W (2 x 20 W + 40 W)
THD (przy mocy znamionowej)	< 1,00%
Charakterystyka częstotliwościowa $\pm 0,5$ dB	20 Hz – 20 kHz
Stosunek sygnału do szumu (A-ważony)	-85 dB
Zasilanie sieciowe	100~240 V – 50~60 Hz – 100 W
<b>Akustyka</b>	
Średnie-wysokie	2 x BMR 58 mm x 58 mm
Niskie	DVC 100 mm x 150 mm
Zwrotnica	340 Hz
<b>Zasilanie</b>	
Tryb głębokiego uśpienia	<0,5 W
Tryb uśpienia (przy podłączeniu do sieci)	<2,0 W
Stan bezczynności	11,0 W
<b>Podłączenia</b>	
Konwerter optycznego sygnału cyfrowego na analogowy	1 x 24-bit 48 kHz Toslink
Bluetooth	V4.1 Class II
Zakres częstotliwości Bluetooth	2402 MHz - 2480 MHz
Moc wyjściowa RF (maks.)	4,85 dBm
KODEKI	aptX, AAC, MP3, SBC
Maksymalna czułość wejścia RCA Phono	2,10 Vrms
Maksymalna czułość wejścia 3,5 mm	1,10 Vrms
<b>Waga i wymiary</b>	
Wysokość	90 mm
Szerokość	1000 mm
Głębokość	127 mm
Waga bez opakowania	4,0 kg
<b>Główne funkcje</b>	
ASS	✓
MoviEQ	✓
LSV	✓
Lip Sync	✓
NFC	✓
HDMI ARC	✓
CEC	✓
Bluetooth	✓
AptX	✓
AVRCP	✓
BMR	✓
DVC	✓

## 11. Karta

Produkty Q Acoustics są objęte gwarancją braku wad materiałowych i wykonawczych przez okres 1 roku od daty zakupu. W okresie gwarancji firma Q Acoustics naprawi lub wymieni, zgodnie z własnym uznaniem, wszelkie produkty uznane za wadliwe po sprawdzeniu przez firmę albo wyznaczonego przez nią dystrybutora lub przedstawiciela.

Nieprawidłowe użytkowanie oraz normalne zużycie eksploatacyjne nie są objęte gwarancją.

Produkty przeznaczone do naprawy należy przede wszystkim zwrócić do sprzedawcy. Jeśli jest to niemożliwe, należy skontaktować się z firmą Q Acoustics albo wyznaczonym przez nią dystrybutorem w danym regionie w celu ustalenia właściwej procedury gwarancyjnej. W miarę możliwości do zwrócenia produktu należy użyć oryginalnego opakowania, ponieważ uszkodzenia powstałe w trakcie transportu urządzenia do serwisu nie są objęte gwarancją. Niniejsza gwarancja w żaden sposób nie ogranicza praw użytkownika.

Istnieje możliwość przedłużenia gwarancji do 2 lat poprzez rejestrację produktu na stronie [qacoustics.co.uk/register](http://qacoustics.co.uk/register).

W celu uzyskania informacji na temat serwisu w innych krajach prosimy o kontakt pod adresem [info@qacoustics.co.uk](mailto:info@qacoustics.co.uk)

Q ACOUSTICS  
Stortford Hall Industrial Park  
Bishops Stortford, Herts, Wielka Brytania  
CM23 5GZ



Znak słowny i logo Bluetooth to zarejestrowane znaki towarowe Bluetooth SIG, Inc. i wszelkie ich użycie przez Amour Home Electronics Ltd. odbywa się na mocy udzielonej licencji. Inne znaki towarowe i nazwy handlowe należą do odpowiednich właścicieli.



Qualcomm aptX to produkt Qualcomm Technologies International, Ltd.  
Qualcomm to znak towarowy Qualcomm Incorporated, zarejestrowany w USA i innych krajach, wykorzystywany na mocy udzielonej zgody.  
aptX to znak towarowy Qualcomm Technologies International, Ltd., zarejestrowany w USA i innych krajach, wykorzystywany na mocy udzielonej zgody



Termin HDMI, logo HDMI oraz nazwa HDMI High-Definition Multimedia Interface to znaki towarowe lub zarejestrowane znaki towarowe HDMI Licensing LLC w USA i innych krajach.



Logo N-Mark to zarejestrowany znak towarowy NFC Forum Inc.

Nasza strategia polega na ciągłym doskonaleniu produktów.  
Zastrzegamy sobie prawo do wprowadzania zmian w konstrukcji i danych technicznych bez powiadomienia.  
Niniejszy dokument zawiera informacje, które mogą ulec zmianie bez powiadomienia.

## 10. Słownik

### Krótki opis funkcji

ASS – Dzięki macierzy wykrywania sygnałów, inteligentny przedwzmacniacz Q Acoustic eliminuje konieczność korzystania z pilota zdalnego sterowania, umożliwiając automatyczny wybór źródła audio oraz automatyczne włączanie i wyłączenie.

MoviEQ – Funkcja Movie EQ firmy Q Acoustic pomaga zmaksymalizować wrażenia związane ze ścieżką dźwiękową filmu.

NFC – Komunikacja bliskiego zasięgu umożliwia łatwe podłączanie urządzeń Bluetooth przez dotknięcie lokalizacji NFC na głośniku Q Acoustics.

HDMI ARC – Zwrotny kanał audio multimedialnego interfejsu o wysokiej rozdzielczości eliminuje konieczność stosowania dodatkowych optycznych lub analogowych kabli audio między źródłem i głośnikiem.

CEC – Sterowanie elektroniką użytkową synchronizuje sterowanie głośnością, wyciszeniem i trybem uśpienia z pilotem zdalnego sterowania do telewizora, aby zapewnić łatwą integrację głośnika Q Acoustics.

Bluetooth – Międzynarodowy standard połączenia bezprzewodowego używany do strumieniowania audio ze wszystkich kompatybilnych urządzeń.

aptX – KODEK audio o wysokiej rozdzielczości używany do strumieniowania za pomocą Bluetooth.

AVRCP – Protokół sterowania Bluetooth synchronizujący sterowanie głośnością i wyciszeniem urządzenia celem łatwej integracji z głośnikiem Q Acoustics.

BMR - mechanizmy fal giętkich zapewniają równomierny rozkład dźwięku w całym pomieszczeniu.

DVC – Zastosowany przez Q Acoustics głośnik niskotonowy o podwójnej cewce drgającej to doskonałe rozwiązanie. Głośnik charakteryzuje się podwójną cewką drgającą, co zapewnia swobodę konstrukcji i lepszy poziom kontroli nad basami.

Location EQ – Kontrola użytkownika nad ustawieniami EQ dla najlepszej wydajności akustycznej. Ustawienia można zmieniać w zależności od położenia głośnika, mocowania lub preferencji użytkownika.

LSV – Przełącznik wzmocnienia słabego źródła od Q Acoustic umożliwia zwiększenie głośności przychodzącego sygnału celem zmaksymalizowania wydajności systemu, kiedy podłączony on jest poprzez HDMI lub złącze optyczne do urządzeń o słabym sygnale wyjściowym.

Lip Sync – Regulowane opóźnienie dla synchronizacji ust między TV / wyświetlanym obrazem i głośnikiem Q Acoustics.



**ACOUSTICS**

QACOUSTICS.CO.UK





**ACOUSTICS**

# Звуковая панель МЗ

РУКОВОДСТВО ПОЛЬЗОВАТЕЛЯ



## Содержание

1. Введение	4
2. Содержимое упаковки	5
3. Настенное крепление	6
4. Органы управления	7
Верхняя панель	
Передняя панель	
5. Значение мигающих светодиодных индикаторов	8
6. Соединения	9
Bluetooth®	
HDMI (ARC)	
Оптический вход	
Аналоговый линейный вход 1	
Аналоговый линейный вход 2	
Вход питания переменного тока	
USB (только для обслуживания)	
7. Пульт дистанционного управления	13
8. Эксплуатация	14
Переключатель эквалайзера On / In / Wall	
Питание и режим ожидания	
Глубокий режим ожидания	
Автоматическое включение/выключение	
Время автоматического включения/выключения	
Автоматический выбор источника	
Низкая громкость источника (LSV™)	
Регулировка громкости источника	
Bluetooth®	
MoviEQ™	
Синхронизация движений губ	
9. Дистанционное управление кабельным/19 спутниковым приемником	21
10. Технические характеристики	22
11. Гарантия	23
12. Глоссарий	

## 1. Введение

Благодарим вас за приобретение продукции Q Acoustics.

В настоящем руководстве представлены инструкции по настройке и установке M3. С его помощью вы сможете без проблем выполнить настройку изделия и обеспечить его оптимальные рабочие характеристики.

Чтобы обеспечить безопасную и удовлетворительную работу системы, пожалуйста, перед установкой и эксплуатацией внимательно прочитайте эту инструкцию, важную информацию по технике безопасности и предупреждения.

M3 — это новое прочтение простоты. В этом изделии прекрасно продуманный звук сочетается с прекрасным дизайном.

Элегантная компактная звуковая панель с «большим сердцем» наполнит вашу гостиную отличным качественным звуком без нагромождения составляющих полноценной системы Hi-Fi, даже без большого внешнего сабвуфера.

Функция автоматического выбора источника (ASS) предназначена для органичной интеграции в вашу домашнюю систему. M3 — это по-настоящему автоматически настраиваемая звуковая панель (Plug and Play). Подключите ее к телевизору с помощью входа ARC HDMI, и система выполнит за вас все остальное. Устройство M3 органично интегрируется с вашим телевизором, и вам остается лишь наслаждаться превосходным звучанием этого уникального изделия в двух сферах — музыке и кино.

Наш встроенный беспроводной вход aptX® Bluetooth® открывает перед вами волшебный мир музыки и позволяет вам наполнить свой дом превосходно детализированным и динамичным звучанием. Раскройте едва различимые слои звука, которые ранее были недостижимы для вашего слуха, и наслаждайтесь музыкой в ее первозданном виде!

Просто включите телевизор, и устройство M3 обеспечит ясность речи и глубину звукового ландшафта, которая преобразует звучание вашего телевизора... А если вы воспользуетесь функцией MoviEQ™, ваш дом наполнят вибрации мощных басов и динамичные эффекты, которые подарят настоящие переживания от кино!

Будь то монтаж на стене или на полке, элегантное и компактное устройство M3 станет центральным элементом вашей домашней развлекательной системы.

Надеемся, что вы получите удовольствие от использования продукции Q Acoustics.

## 2. Содержимое упаковки

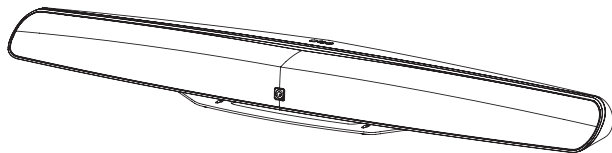

1 звуковая панель М3

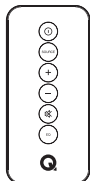

1 пульт дистанционного управления



1 литиевая батарея (3 В, CR2025)



1 сетевой кабель (региональный кабель питания)



1 кабель HDMI

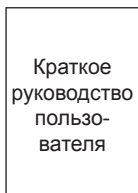

Краткое руководство пользователя

1 краткое руководство пользователя

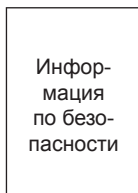

Информация по безопасности

1 информация по безопасности

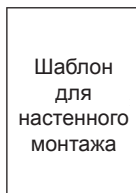

Шаблон для настенного монтажа

1 шаблон для настенного монтажа

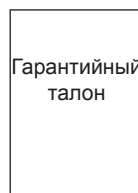

Гарантийный талон

1 гарантийный талон

### 3. Настенное крепление

Компания Q Acoustics не несет ответственности за повреждения, вызванные ненадлежащим выполнением сборки, установки или ненадлежащим использованием.

Убедитесь, что стена имеет достаточную прочность, чтобы выдержать вес звуковой панели и монтажного кронштейна.

При возникновении любых сомнений в отношении состояния или несущей способности стены обратитесь к специалисту из строительной отрасли.

Используемые детали для настенного монтажа должны соответствовать типу стены (в отношении материалов, толщины, состояния), чтобы можно было гарантировать максимальную несущую способность стены.

Убедитесь, что в стене отсутствуют электрические кабели, водопроводы или газовые трубы.

Перед монтажом проверьте расположение ближайшей розетки электросети. При креплении настенного кронштейна используйте спиртовой уровень.

Во время сверления надевайте защитные очки.

Храните мелкие детали в месте, недоступном для детей.

1.

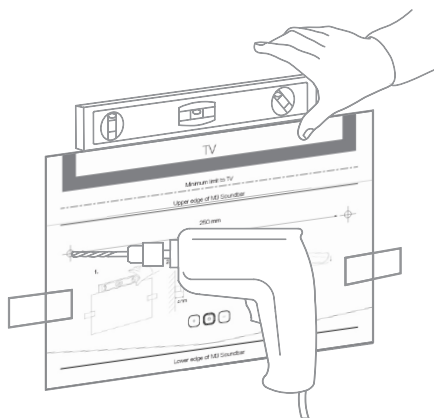

2.



3.

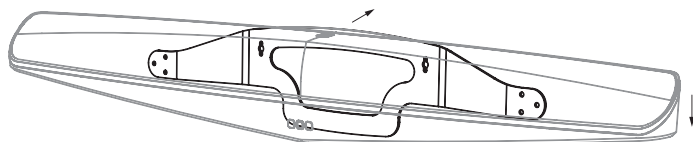

## 4. Органы управления

### 4.1. Верхняя панель

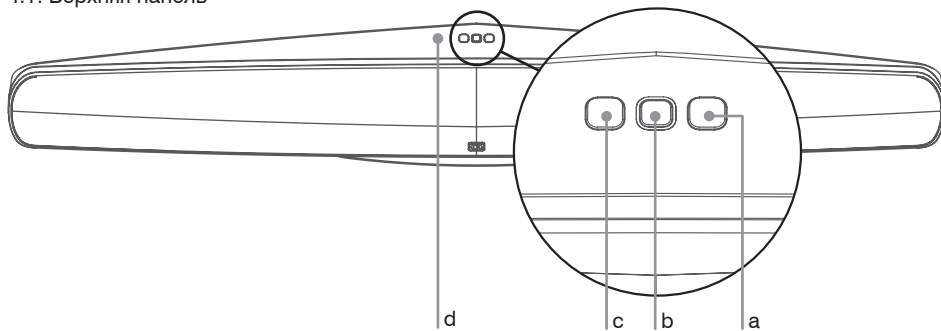

a. Увеличение громкости

b. Кнопка режима ожидания /  
светодиодный индикатор состояния

c. Уменьшение громкости

d. Положение регистрации NFC  
(съемная наклейка)

### 4.2. Передняя панель

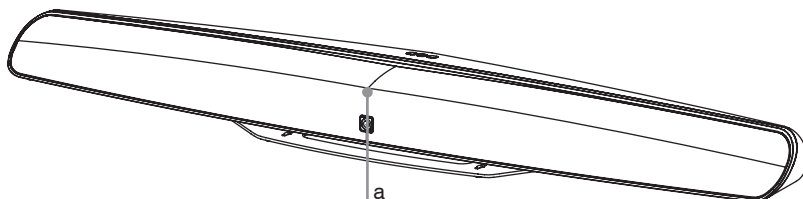

a. ИК-датчик

ИК-датчик скрыт за защитной решеткой динамика в центральной части изделия ближе к верхнему краю.

На прямой линии между этим датчиком и пультом дистанционного управления НЕ ДОЛЖНЫ находиться никакие препятствия, иначе управлять изделием с помощью пульта будет невозможно.

## 5. Значение мигающих светодиодных индикаторов

Не светится = Выкл.

Кабель питания отключен.

Тусклый красный = Выкл. (глубокий режим ожидания)

Кабель питания подключен, и устройство находится в глубоком режиме ожидания.

Немигающий красный = Выкл. (режим ожидания)

Кабель питания подключен, и устройство находится в режиме ожидания.

Немигающий пурпурный

Активным источником является вход HDMI.

Немигающий белый

Активным источником является оптический вход.

Немигающий синий

Активным источником является вход Bluetooth, выполнена регистрация устройства Bluetooth.

Немигающий зеленый

Активным источником является аналоговый вход (линейный вход 1 или линейный вход 2).

Быстро мигающий синий

Активным источником является вход Bluetooth, в данный момент идет поиск устройства Bluetooth для регистрации.

Желтый

Переключение настройки MovieQ между Вкл. и Выкл.

Медленно мигающий любой цвет

В текущем активном источнике отключен звук.



## 6. Соединения

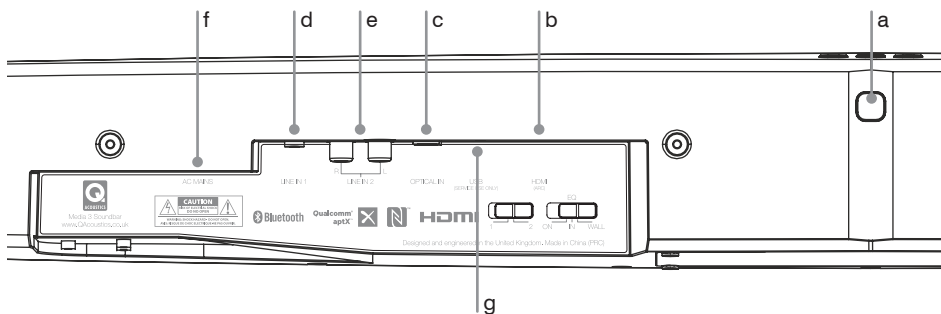

- a. Кнопка регистрации Bluetooth
- b. Вход HDMI (ARC)
- c. Цифровой оптический вход
- d. Аналоговый линейный вход 1

- e. Аналоговый линейный вход 2
- f. Вход питания переменного тока
- g. *USB (только для обслуживания)*

a. Кнопка регистрации Bluetooth  
(см. пункт 8.9.)

b. HDMI (ARC)

Вход HDMI (ARC) предназначен для подключения к гнезду реверсивного звукового канала (ARC) на телевизоре или другом источнике. Если есть выбор между подключением к изделию через вход HDMI или через оптический вход, выбирайте HDMI, чтобы активировать функцию Consumer Electronic Control (CEC). Когда включен источник HDMI, индикатор состояния будет пурпурным.

Примечание.

Для аудиовыхода телевизора, проигрывателя дисков Blu-ray, игровой консоли или DVD-плеера, подключенных к данному изделию через вход HDMI, в настройках источника должен быть установлен режим PCM (два канала стерео).

HDMI  
Реверсивный  
звуковой канал  
(ARC)

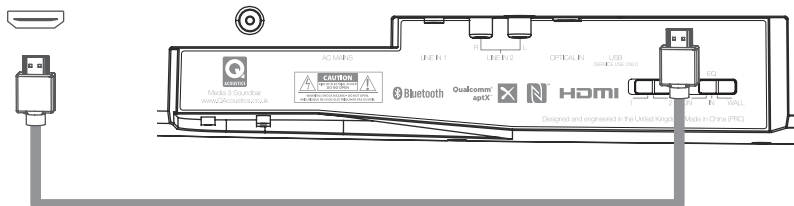

### с. Оптический вход

Оптический вход предназначен для подключения к цифровому оптическому выходу телевизора или другого источника. Если есть выбор между оптическим или аналоговым подключением к изделию, выбирайте оптическое, чтобы получить лучшее качество звука. Когда включен оптический источник, индикатор состояния будет БЕЛЫМ.

#### Примечание.

Для аудиовыхода телевизора, проигрывателя дисков Blu-ray, игровой консоли или DVD-плеера, подключенных к данному изделию через оптический цифровой вход, в настройках источника должен быть установлен режим PCM (два канала стерео). Для оптического подключения к CD-плееру не требуется специальная настройка.

Аудиовыход  
Цифровой — оптический

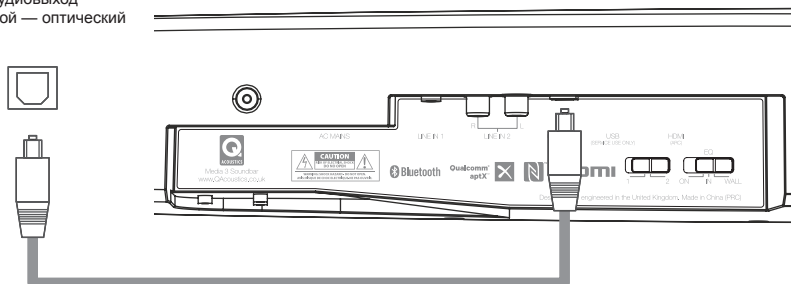

### д. Аналоговый линейный вход 1

Изделие имеет два варианта подключения аналогового источника звука. Если используется аналоговый вход, индикатор состояния будет зеленым.

Аудиовыход  
Наушники

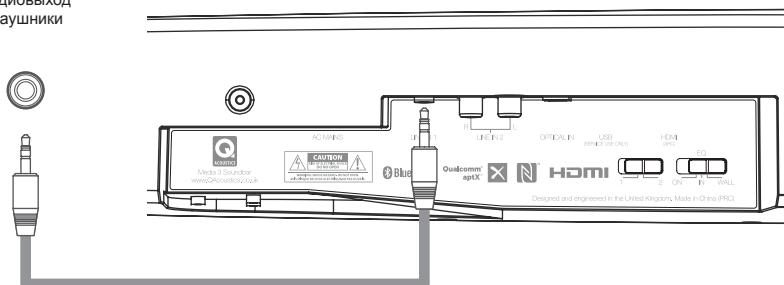

#### е. Аналоговый линейный вход 2

Подключайте левый и правый аудиовыходы RCA телевизора или другого источника к разъемам линейного входа 2 при помощи кабеля Phono RCA.

Аудиовыход  
Аналоговый

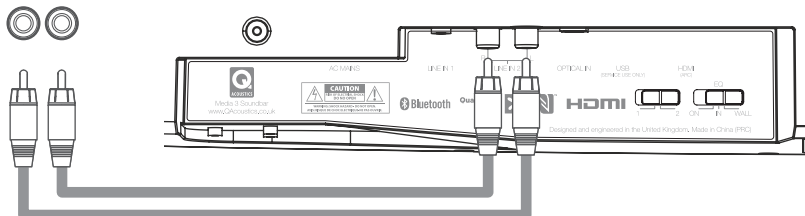

Примечание.

При подключении кабеля к линейному входу 1 линейный вход 2 отключается, и звук подключенного к нему источника не будет слышен.

При подключении источника переменного уровня, такого как выход для наушников, лучшее качество звука будет достигаться при установке более высокого уровня громкости источника и более низкого уровня устройства.

#### ф. Вход питания переменного тока

Универсальный разъем питания автоматически выбирает напряжение переменного тока для данного региона. Подключите к входящему в комплект поставки кабелю питания переменного тока для вашей страны.

Примечание:

Всегда извлекайте кабель питания переменного тока при подключении устройств к задней панели.

Питание  
переменного тока  
Региональный  
кабель питания

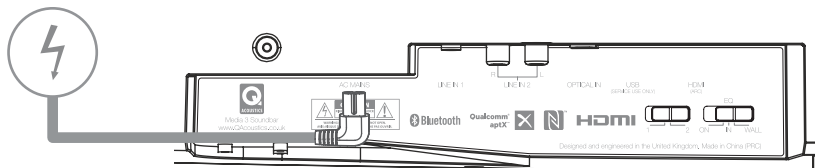

g. USB только для обслуживания

Универсальная последовательная шина (USB) только для обслуживания. Этот USB-порт не является источником питания 5 В и не может использоваться с любой другой целью, кроме установки сервисных обновлений.

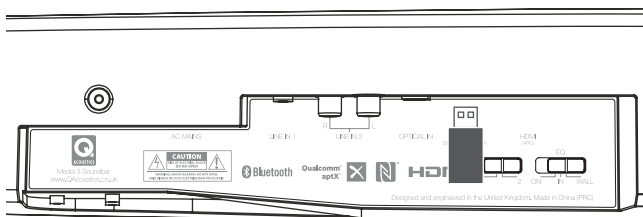

## 7. Пульт дистанционного управления

### а. Питание

Нажмите эту кнопку для включения и выключения режима ожидания изделия.

### б. Выбор источника

Нажмите эту кнопку, чтобы вручную выбрать источник звукового сигнала. Индикатор состояния изменит цвет соответствующим образом.

### Примечание.

Если использована кнопка выбора источника, изделие продолжает использовать выбранный источник и отключает функцию автоматического выбора источника. Функции ASS будут повторно активированы после того, как изделие будет переключено в режим ожидания.

### с. Увеличение/уменьшение громкости

Нажмите кнопку VOL + для увеличения громкости. Нажмите кнопку VOL – для уменьшения громкости.

### д. Отключение звука

Нажмите кнопку один раз, чтобы отключить звук изделия.

Индикатор состояния будет медленно мигать, указывая на то, что звук отключен. Нажмите эту кнопку еще раз, чтобы вновь включить звук изделия.

### Примечание.

При длительном нажатии на кнопку отключения звука изделие также перейдет в режим ожидания.

### е. Эквалайзер

Нажмите и отпустите кнопку эквалайзера, чтобы включить или выключить функцию MovIEQ. (См. пункт 9.10.)

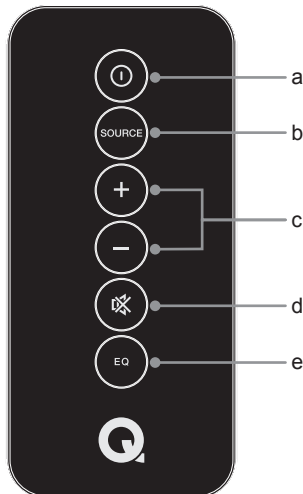

## Замена элемента питания в пульте дистанционного управления



### Внимание!

При замене литиевой батареи в пульте дистанционного управления убедитесь, что батарея вставлена с правильной полярностью. Установите батарею так, чтобы ее положительная (+) сторона была обращена вверх, когда батарейный отсек расположен стороной с точкой и (+) вверх.

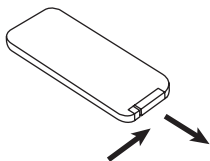

а. Нажмите на небольшой язычок в сторону батарейного отсека.

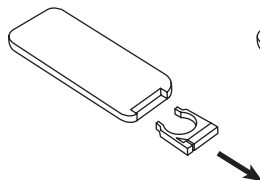

б. Выдвиньте держатель батареи.

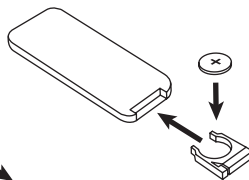

с. Вставьте батарею положительной (+) стороной вверх и задвиньте держатель обратно в пульт.

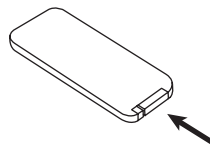

д. Задвиньте держатель обратно в пульт.



### Внимание!

Опасность взрыва при неправильной замене батареи.

Для замены используйте только батареи одинакового или идентичного типа (CR2025).

Не подвергайте батареи воздействию чрезмерной жары, прямых солнечных лучей, огня и тому подобного.

Утилизируйте использованные батареи в соответствии с местными правилами.

## 8. Эксплуатация

### 8.1. Переключатель эквалайзера On / In / Wall

Этот переключатель эквалайзера в изделии необходимо настроить в первую очередь. Изделие было разработано нашими специалистами в области акустики так, чтобы оно обеспечивало максимально высокие показатели звука в трех наиболее популярных вариантах установки в помещении. Переключатель On/In/Wall расположен на задней панели и может устанавливаться в три положения.



ON = На шкафу

IN = В шкафу

WALL = На стене

ON / IN: Q Acoustics рекомендует устанавливать переключатель в положение IN, если устройство расположено в шкафу, и в положение ON, если оно расположено на шкафу. Однако можно экспериментировать, чтобы добиться оптимального звучания.

WALL: при монтаже на стене устройство расположено в перевернутом виде, а потому левый и правый динамики поменяны местами.

### 8.2. Питание и режим ожидания

При отключенном сетевом питании переменного тока вставьте кабель питания переменного тока, а затем подсоедините все провода к задней панели. Динамик перейдет в режим ожидания, индикатор состояния станет красным.

Чтобы выйти из режима ожидания, включите подключенный источник или нажмите кнопку режима ожидания на верхней панели или пульте дистанционного управления. Цвет индикатора изменится в соответствии с правилами автоматического выбора источника.

Если входные сигналы не будут обнаружены, изделие выберет аналоговый вход, а затем автоматически перейдет в режим ожидания через 20 минут.

### 8.3. Глубокий режим ожидания

В устройстве M3 предусмотрен глубокий режим ожидания, в котором устройство потребляет минимум электроэнергии. Чтобы перевести устройство в глубокий режим ожидания, нажмите и удерживайте кнопку режима ожидания на протяжении 5 с. В глубоком режиме ожидания красный светодиодный индикатор светится приглушенно, функция автоматического включения/выключения отключена и устройство отвечает только на нажатие кнопки режима ожидания.

### 8.4. Автоматическое включение/выключение

При подключении к источнику звука в изделии работает функция автоматического включения и оно выйдет из режима ожидания, когда обнаружит подключение активного звукового сигнала.

При остановке подачи звукового сигнала на заданный период времени в изделии срабатывает функция автоматического выключения и оно переходит в режим ожидания.

Это, например, позволяет легко интегрировать изделие с вашим телевизором, автоматически включая и выключая его синхронно с переключением режима ожидания телевизора.

## 8.5. Время автоматического включения/выключения

### a. HDMI

- Время включения определяется временем отклика функции CEC в телевизоре; оно может составлять от 0 до 10 с.
- Время выключения определяется временем отклика функции CEC в телевизоре; оно может составлять от 0 до 5 с.

### b. Оптический вход

- Включение происходит немедленно после включения красной оптической лампочки на источнике.
- Выключение происходит немедленно после выключения красной оптической лампочки на источнике.

### Примечание.

Некоторые телевизоры продолжают выдавать оптический сигнал в режиме ожидания. В таком случае изделие не будет автоматически выключаться, и нужно будет воспользоваться кнопкой перехода в режим ожидания.

### c. Bluetooth

- Время включения определяется временем отклика AVRCP на устройстве Bluetooth; с момента нажатия кнопки воспроизведения на подключенном устройстве время включения может составить от 1 до 5 с.
- Время выключения определяется временем отклика AVRCP на устройстве Bluetooth. С момента отключения Bluetooth или устройства время выключения может составить от 1 до 3 с.

### d. Линейные входы 1 и 2

- Время включения начинается с того момента, когда становится слышен уровень сигнала. Это может занять от 1 до 3 с.
- Время выключения начинается с момента, когда уровень сигнала становится неслышимым, и составляет 20 минут.

### Примечание.

Если пользователь переводит изделие в режим ожидания, в то время как продолжается воспроизведение с источника, функция автоматического включения будет отключена до тех пор, пока воспроизведение на источнике не будет остановлено. Это позволит предотвратить нежелательное автоматическое включение изделия.

Для линейного входа 1 или 2 уровень сигнала должен быть неслышимым на протяжении 2 минут, чтобы сработала функция автоматического включения изделия.

## 8.6. Автоматический выбор источника (ASS)

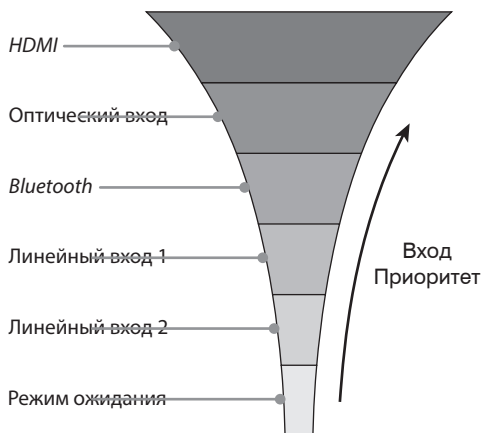

Функция ASS соблюдает список приоритетности подключенных источников звука. Подключенный источник HDMI, на котором начинается воспроизведение, имеет наивысший приоритет, затем следует оптический вход, затем Bluetooth, а после него аналоговые входы 1 и 2.

Примечание.

Выбор, сделанный функцией ASS, можно в любой момент изменить вручную, просто выбрав нужный источник. Просто нажмите на пульте дистанционного управления кнопку выбора источника или на изделии нажмите и отпустите кнопку режима ожидания. Функция ASS включится повторно, после того как изделие будет переведено в режим ожидания.

#### 8.7. Низкая громкость источника (LSV)

В ходе проведенного нами комплексного тестирования мы обнаружили, что на ряде изделий производителя уровень исходящего цифрового сигнала не достигает полной шкалы (Full Scale – FS), как это ожидалось. Чтобы дать нашим пользователям возможность наслаждаться наилучшими характеристиками звучания при использовании изделия Q Acoustics, мы добавили к нему переключатель LSV.

Этот переключатель расположен на задней панели и может устанавливаться в два положения.

1 = стандартное повышение

2 = увеличенное повышение на 6 дБ для источников оптических и HDMI-сигналов

Сначала следует послушать систему с переключателем LSV в положении 1.

Если уровень сигнала от телевизора/DVD-плеера будет слишком низким, установите переключатель LSV в положение 2.

Примечание:

Переключатель LSV не нужен, если используется оптический выход для устройства потоковой передачи / CD-плеера. Высококачественное звуковое оборудование выдает цифровой звук с полной шкалой. В таком случае переключение LSV в положение 2 приведет к сильному искажению звука.

#### 8.8. Регулировка громкости источника

Изначально для источников звука устанавливается уровень громкости по умолчанию. Громкость можно отрегулировать отдельно для каждого источника с помощью кнопок VOL + и VOL – на верхней панели или пульте дистанционного управления. После корректировки устройство запомнит уровень громкости и вернется к нему при следующем выборе этого источника.

#### 8.9. Bluetooth

Регистрация устройства Bluetooth

Изделие рассчитано на то, чтобы быть видимым в режиме ожидания, благодаря чему работает функция автоматического включения. Изделие также автоматически переходит в режим регистрации, если к нему не подключено ни одно устройство Bluetooth. Для регистрации источника Bluetooth:

1. Убедитесь, что функция Bluetooth включена на устройстве, которое должно быть зарегистрировано. Средства управления Bluetooth обычно находятся в меню «Параметры» или «Соединения» устройства.

2. В списке обнаруженных устройств на источнике теперь должно отображаться устройство «Q M3».

3. Выберите «Q M3», и ваше устройство будет зарегистрировано через Bluetooth и подключено.

4. В музыкальном проигрывателе на вашем устройстве выберите «Q M3» в качестве аудиовыхода и нажмите кнопку воспроизведения. Если пульт дистанционного управления не был использован для выбора другого источника вручную и отмены выбора ASS и если не включен источник с более высоким

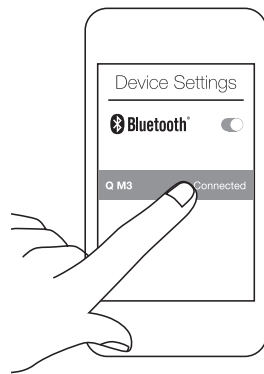



приоритетом, изделие переключится на вход Bluetooth, а светодиодный индикатор будет светиться синим.

#### Регистрация устройства Bluetooth с NFC

1. Убедитесь, что в настройках устройства включены Bluetooth и NFC.
2. Разместите устройство NFC на верхней поверхности изделия в указанном месте.

#### Примечание.

Возможно, вам нужно будет повернуть ваше устройство для подключения NFC, так как катушки NFC в разных устройствах находятся в различных местах.

Для получения сведений по надлежащей работе NFC см. руководство по эксплуатации вашего устройства.

Необходимое расстояние для успешной регистрации NFC может отличаться в зависимости от устройства.

3. Устройство NFC будет автоматически показано на экране, когда будет установлено подключение NFC.

4. Следуйте инструкциям на экране для завершения регистрации NFC. Для этого обычно нужно разрешить регистрацию NFC.

5. Теперь ваше устройство будет зарегистрировано и подключено через Bluetooth, и оно будет работать как любой другой источник Bluetooth, когда будет включено воспроизведение в музыкальном проигрывателе устройства.

#### Примечание.

Хотя начало воспроизведения трека на подключенном источнике приведет к переключению изделия на вход Bluetooth, изделие останется переключенным на вход Bluetooth до тех пор, пока источник не отключится. Оно не переключится на источник с более низким приоритетом, пока проигрыватель будет поставлен на паузу.

Функция ASS переключится на Bluetooth, как только подключенное устройство впервые отправит любой звуковой сигнал, включая оповещения о полученных сообщениях, уведомлении и звуковые эффекты при нажатии клавиш.

При подключении к совместимому устройству AVRCP с помощью кнопок устройства для управления громкостью и отключения звука можно управлять изделием через AVRCP. Также вы сможете заметить, что при переключении с источника Bluetooth воспроизведение текущего трека будет ставиться на паузу.

\*Не все устройства Bluetooth совместимы с AVRCP.

#### Выход за пределы досягаемости

Когда подключенное устройство выходит за пределы досягаемости, изделие будет оставаться на канале Bluetooth. Когда устройство вернется в пределы досягаемости, оно автоматически повторно подключится к изделию. Во многих случаях необходимо нажать кнопку воспроизведения на устройстве, чтобы возобновить воспроизведение звука. За пределами досягаемости источник изделия также можно изменить с помощью кнопки выбора источника или посредством включения источника с более высоким приоритетом.

#### Примечание.

Если источник Bluetooth не возвращается в пределы досягаемости в течение 20 минут, изделие автоматически переходит в режим ожидания.

#### Регистрация более одного устройства Bluetooth

В списке регистрации изделия может быть указано до восьми устройств Bluetooth. При регистрации девятого по счету устройства информация о первом устройстве будет потеряна.

После того как изделие будет подключено к устройству, оно прекратит автоматический поиск других устройств для регистрации или подключения. Для подключения к другому устройству отключите подключенный в настоящий момент источник на самом устройстве или нажмите кнопку регистрации Bluetooth на задней панели изделия.

#### Выход из режима ожидания

Если вблизи от изделия, когда оно выходит из режима ожидания, расположено зарегистрированное устройство, будет автоматически инициировано подключение к этому устройству. Изделие не переключится на вход Bluetooth до нажатия кнопки воспроизведения на устройстве.

#### 8.10. MoviEQ

MoviEQ — это рекомендуемый компанией Q Acoustics способ установки баланса, который помогает максимально ощутить всю драматичность и волнение при просмотре телепередачи или фильма.

Функция MoviEQ легко включается и выключается с помощью кнопки эквалайзера (EQ) на пульте дистанционного управления. О состоянии функции MoviEQ сигнализирует светодиодный индикатор.

Желтый индикатор мигает дважды и затем светится желтым = MoviEQ вкл.

Желтый индикатор мигает дважды и затем светится красным = MoviEQ выкл.

Затем светодиодный индикатор меняет цвет на исходный, который обозначает выбранный источник.

#### 8.11. Синхронизация движений губ

Изделие оснащено функцией синхронизации движений губ для входа HDMI и оптического входа. Эта функция обеспечивает воспроизведение звука с задержкой в 50 мс для его синхронизации с изображением на экране. Если включен режим синхронизации движений губ, то задержку можно настраивать с помощью кнопок Vol + и Vol – с шагом в 10 мс.

Чтобы включить режим синхронизации движений губ, просто дважды нажмите кнопку регистрации Bluetooth на задней панели изделия.

Настроенное время задержки для синхронизации движений губ отображается с помощью мигающего светодиодного индикатора, причем цвет светодиода соответствует выбранному на данный момент источнику.

0 мс = мигает 2 раза

10 мс = мигает 4 раза

20 мс = мигает 6 раз

30 мс = мигает 8 раз

40 мс = мигает 10 раз

50 мс = мигает 12 раз

Если на протяжении 30 секунд не нажимается ни одна другая кнопка, изделие выходит из режима синхронизации движений губ и возвращается в обычный режим работы. Синхронизацию движений губ необходимо задать всего по одному разу для входа HDMI и оптического входа, после чего изделие запомнит время задержки отдельно для каждого из входов.



## ТИП 2 (ПРИЕМНИК КАБЕЛЬНОГО ТВ)

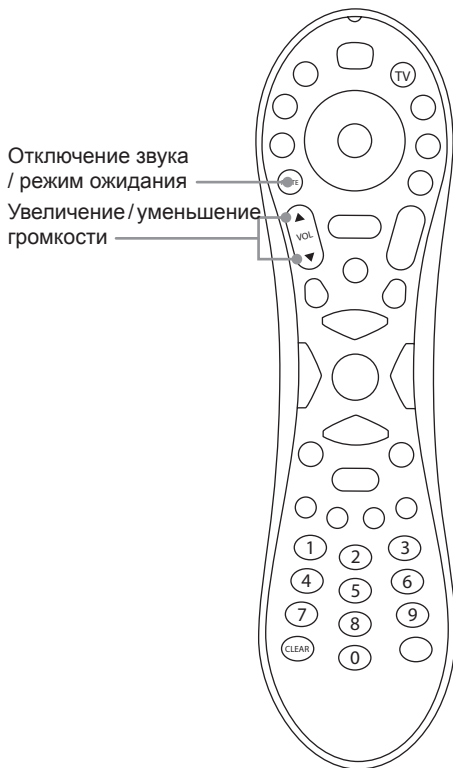

- Нажмите кнопку «TV» (в верхнем правом углу пульта).
- Направьте пульт в сторону от приемника, нажмите и удерживайте «Clear + Vol▲».
- Светодиод пульта дважды мигнет зеленым.
- Введите «1247». Светодиод пульта дважды мигнет зеленым для подтверждения правильности кода.
- Нажмите «TV». Теперь ваш пульт дистанционного управления будет работать, как показано ниже:

Кнопка	Функция
Vol ▲	Увеличение громкости
Vol ▼	Уменьшение громкости
Mute (короткое нажатие)	Отключение звука
Mute (долгое нажатие)	Режим ожидания

## 10. Технические характеристики

Наименование изделия	M3
Тип	Модернизированная звуковая панель Bluetooth
<b>Усилитель</b>	
Максимальная синусоидальная мощность на выходе	80 Вт (2 x 20 Вт + 40 Вт)
Полный коэффициент гармонических искажений (при номинальной мощности)	<1,00 %
Амплитудно-частотная характеристика $\pm 0,5$ дБ	20 Гц — 20 кГц
Отношение сигнал/шум (взвешенное значение по шкале А)	-85 дБ
Сетевое питание	100~240 В — 50~60 Гц — 100 Вт
<b>Акустика</b>	
Средне-высокие частоты	2 x BMR 58 мм x 58 мм
Басы	DVC 100 мм x 150 мм
Кроссовер	340 Гц
<b>Питание</b>	
Глубокий режим ожидания	<0,5 Вт
Режим ожидания (с подключением к сети)	<2,0 Вт
Бездействие	11,0 Вт
<b>Соединения</b>	
Оптический DAC	1 разъем Toslink, 24 бита, 48 кГц
Bluetooth	V4.1, класс II
Диапазон частот Bluetooth:	2402 МГц — 2480 МГц
Выходная радиочастотная мощность (макс.)	4,85 дБ/мВт
КОДЕК	aptX, AAC, MP3, SBC
RCA Phono, максимальная чувствительность	2,10 В (среднеквадратичное значение)
3,5 мм, максимальная чувствительность	1,10 В (среднеквадратичное значение)
<b>Масса и габаритные размеры</b>	
Высота	90 мм
Ширина	1000 мм
Глубина	127 мм
Масса нетто	4,0 кг
<b>Основные функции</b>	
ASS	✓
MovIEQ	✓
LSV	✓
Синхронизация движений губ	✓
NFC	✓
HDMI ARC	✓
CEC	✓
Bluetooth	✓
AptX	✓
AVRCP	✓
BMR	✓
DVC	✓

## 11. Гарантийный

На мультимедийную продукцию Q Acoustics предоставляется гарантия отсутствия дефектов с точки зрения качества материалов и изготовления сроком на 1 год с даты приобретения. В течение гарантийного срока компания Q Acoustics обязуется произвести ремонт или заменить изделие, если после проведения проверки она или ее назначенный дистрибьютор или уполномоченный представитель обнаружат дефект в предоставленном на проверку изделии.

Гарантия не распространяется на неправильное использование и естественный износ.

Товары для ремонта должны в первую очередь быть возвращены поставившему их дилеру. Если это не представляется возможным, свяжитесь с Q Acoustics или назначенным компанией дистрибьютором для вашего региона, чтобы определить правильную гарантийную процедуру. По возможности следует использовать оригинальную упаковку для возврата изделия, так как на ущерб, причиненный во время транспортировки в центр ремонта, не распространяется гарантия. Эта гарантия никоим образом не влияет на ваши законные права.

Срок действия гарантии можно продлить до 2 лет, зарегистрировав изделие на веб-странице [qacoustics.co.uk/register](http://qacoustics.co.uk/register).

Для получения информации о техническом обслуживании в других странах обращайтесь по адресу электронной почты [info@qacoustics.co.uk](mailto:info@qacoustics.co.uk)

Q ACOUSTICS

Stortford Hall Industrial Park

Bishops Stortford, Хартфордшир, Соединенное Королевство

CM23 5GZ



Словесный знак и логотип Bluetooth являются зарегистрированными торговыми марками, принадлежащими компании Bluetooth SIG, Inc., и использование таких знаков компанией Armour Home Electronics Limited осуществляется согласно лицензии. Другие торговые марки и наименования принадлежат соответствующим владельцам.



Qualcomm aptX — изделие компании Qualcomm Technologies International, Ltd.

Qualcomm — это торговый знак компании Qualcomm Incorporated, зарегистрированный в Соединенных Штатах Америки и других странах и используемый с разрешения правообладателя. aptX — это торговый знак компании Qualcomm Technologies International, Ltd., зарегистрированный в Соединенных Штатах Америки и других странах и используемый с разрешения правообладателя.



Термины HDMI и HDMI High-Definition Multimedia Interface, а также логотип HDMI являются торговыми знаками или зарегистрированными торговыми знаками компании HDMI Licensing LLC в Соединенных Штатах Америки и других странах.



Логотип N-Mark — это зарегистрированный торговый знак компании NFC Forum Inc.

Наша компания старается постоянно улучшать нашу продукцию.

Компания оставляет за собой право вносить изменения в конструкцию и технические характеристики без предварительного уведомления.

В данный документ могут вноситься изменения без предварительного уведомления.

## 10. Глоссарий

### Обзор функций

ASS — интеллектуальный предусилитель от компании Q Acoustics позволяет не использовать пульт дистанционного управления благодаря матрице обнаружения сигналов, которая обеспечивает автоматический выбор источника, а также автоматическое включения и выключения.

MoviEQ — кино-эквалайзер от компании Q Acoustics помогает максимально ощутить всю драматичность и волнение от саундтрека к фильму.

NFC — Near Field Connection (подключение ближнего поля) позволяет легко подключать устройства Bluetooth, просто нажимая кнопку NFC на колонке Q Acoustics.

HDMIARC—High Definition Multimedia Interface Audio Return Channel (реверсивный звуковой сигнал HDMI) устраняет необходимость в дополнительных оптических или аналоговых кабелях между источником и колонкой.

CEC — Consumer Electronics Control (управление потребительской электроникой) синхронизирует дистанционное управление громкостью, отключением звука и режимом ожидания телевизора для простой интеграции нашей колонки Q Acoustics.

Bluetooth — международная спецификация беспроводного соединения, используемая для потоковой передачи звука со всех совместимых устройств.

aptX — аудиокодек высокой четкости, используемый для потоковой передачи через Bluetooth.

AVRCP — протокол управления Bluetooth, который синхронизирует управление громкостью и отключением звука устройства для простой интеграции с нашим динамиком Q Acoustics.

BMR — Balanced Mode Radiators (излучатели, работающие в симметричном режиме) — оптимальный выбор для равномерного заполнения помещения звуком.

DVC — сабвуфер Dual Voice Coil является самым популярным среди сабвуферов Q Acoustics. Он оснащен двумя звуковыми катушками в одном динамике, что повышает универсальность конструкции и улучшает контроль басов.

Location EQ — пользовательское управление настройками эквалайзера для достижения оптимальных акустических характеристик. Настройки можно менять в зависимости от положения колонки, ее крепления или пожеланий пользователя.

LSV — переключатель Low Source Volume (низкая громкость источника) от Q Acoustics повышает уровень входящего сигнала для достижения оптимальных характеристик системы при подключении к оборудованию с низким выходным сигналом посредством кабеля HDMI или оптического кабеля.

Синхронизация движений губ — настраиваемая задержка для синхронизации движений губ между телеэкраном и колонкой Q Acoustics.



**ACOUSTICS**

QACOUSTICS.CO.UK





**ACOUSTICS**

# M3 Soundbar

ÄGARMANUAL



## Innehåll

<b>1. Introduktion</b>	4
<b>2. Paketets Innehåll</b>	5
<b>3. Väggmontering</b>	6
<b>4. Kontroller</b>	7
Övre panel	
Framsida	
<b>5. Statuslampornas blinkmönster</b>	8
<b>6. Anslutningar</b>	9
Bluetooth®	
HDMI (ARC)	
Optisk ingång	
Analog ingång Linje in 1	
Analog ingång Linje in 2	
Ingång för AC-strömkabel	
USB (endast för service)	
<b>7. Fjärrkontroll</b>	13
<b>8. Användning</b>	14
EQ för montering på eller i vägg	
Strömbrytare och standby	
Djup standby	
Automatisk på och avstängning	
Tidsramar för automatisk på och avstängning	
Automatiskt val av källa	
Låg källvolymkontroll (LSV™)	
Källvolymkontroll	
Bluetooth®	
MoviEQ™	
Läppsynkronisering	
<b>9. Kabel/satellitfjärrkontroll</b>	19
<b>10. Specifikation</b>	21
<b>11. Garanti</b>	22
<b>12. Ordlista</b>	23

# 1. Introduktion

Tack för att du har köpt en produkt från Q Acoustics.

Den här bruksanvisningen är avsedd att hjälpa dig med installationen och konfigurationen av M3. Den hjälper dig att göra en problemfri installation och ser till att du får optimal prestanda från produkten.

Läs instruktionerna, viktiga säkerhetsanvisningar och varningar innan du installerar och använder produkten för att säkerställa en säker och tillfredsställande användning av produkten.

Med M3 får du den senaste ljudtekniken i stilren design.

M3 är en elegant kompakt soundbar som ger dig kraftfullt ljud utan att du behöver fylla rummet med en hel hi-fi-anläggning eller en soundbar med stor extern subwoofer.

Q Acoustics automatiska val av källa (Auto Source Selection, ASS) är utformad för att integrera sömlöst med din nuvarande utrustning. M3 är en sann plug-and-play-soundbar. Du kan enkelt ansluta den till tv:n med ARC HDMI-ingången. M3 blir ett med din tv och sedan är det bara att njuta av båda musik och film med den här unika produkten.

Vår inbyggda aptX® Bluetooth®-ingång ger dig tillgång till all världens musik. Musik som du kan njuta av med detaljerat och dynamiskt ljud. Upptäck subtila ljud i din favoritmusik som du inte hört tidigare och njut av musiken till fullo!

M3 gör talet skarpere och tydligare och ljudlandskapet större. Upplev tv-ljud som du aldrig upplevt det förut. Med MovieEQ™ blir basen och dynamiken i ljudet ännu mer framträdande – perfekt om du vill ha en riktig filmupplevelse.

Väggmonterad eller hyllmonterad – oavsett vilket blir den eleganta och kompakta M3-enheten ljud- och musiknavet i din hemutrustning.

Vi hoppas att du gillar Q Acoustics-upplevelsen.

## 2. Paketets Innehåll

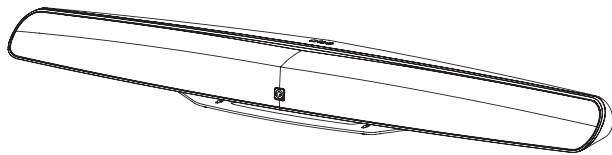

1 x M3 Soundbar

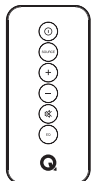

1 x Fjärrkontroll



1 x Litiumbatteri  
(3 V, CR2025)



1 x AC-strömkabel  
(Regional strömkabel)



1 x HDMI-kabel

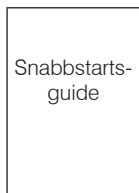

Snabbstarts-  
guide

1 x Snabbstartsguide



Säkerhets  
information

1 x Säkerhets  
information



Vägg  
Väggmon-  
teringsmall

1 x  
Väggmonteringsmall



Garanti  
Kort

1 x Garantikort

### 3. Vägghäpning

Q Acoustics p tar sig inget ansvar f r skador som orsakas av felaktig m ntering, installation eller ol mplig anv ndning.

Se till att v ggen h ller f r soundbar:ens och m nteringsf stets vikt.

Om det r der n gra tveksamheter kring v ggens skick och b rkraft ska du kontakta en byggnadsspecialist.

V ggf stena som anv nds m ste vara l mpliga f r aktuell v ggtyp (material, tjocklek och skick), s  att v ggens b rkraft kan garanteras.

Se till att det inte finns n gra elektriska kablar, vatten- eller gasr r i v ggen d r du m ntrar f stet.

Innan du m ntrar b r du lokalisera n rmaste str muttag. Anv nd ett vattenpass n r du m ntrar v ggf stet.

Anv nd skyddsglas gon n r du borrar.

F rvara sm  delar utom r ckh ll f r barn.

1.

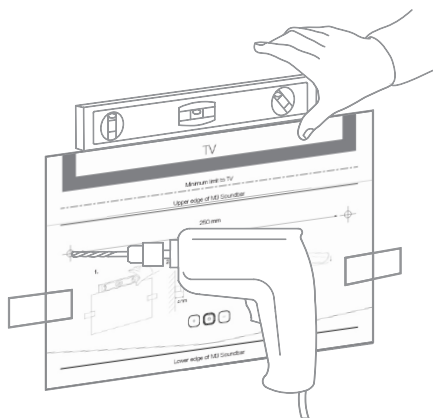

2.

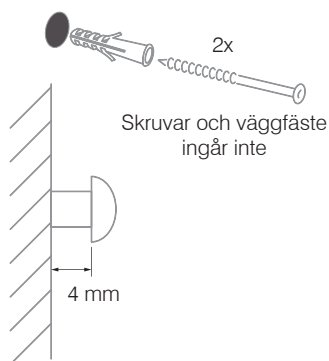

3.



## 4. Kontroller

### 4.1. Övre panel

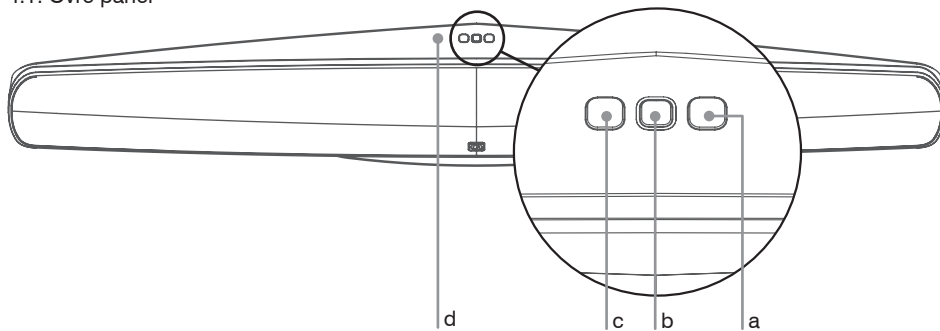

a. Volym upp

b. Stanbyknapp/Status-LED

c. Volym ner

d. Parningsplats för NFC  
(Borttagbart klistermärke)

### 4.2. Framsida

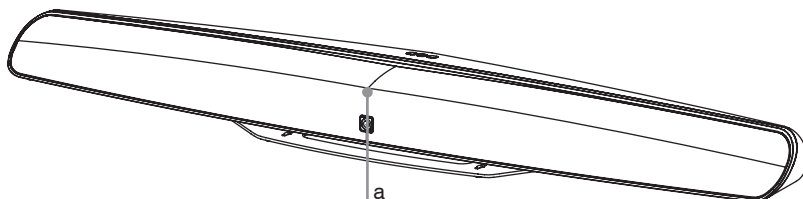

a. IR-sensor

IR-sensorn är dold bakom högtalargallret i mitten av övre delen av enheten.

Denna sensor **MÅSTE** vara fri från obstruktioner annars går det inte att styra enheten med fjärrkontrollen.

## 5. Statuslampornas blinkmönster

### **Inget ljus = Av**

Strömkabeln är frånkopplad.

### **Svagt rött sken = Av (DJUP STANDBY)**

Strömkabeln är ansluten och enheten är i DJUP STANDBY.

### **Fast rött sken = Av (STANDBY)**

Strömkabeln är ansluten och enheten är i STANDBY.

### **Fast lila sken**

HDMI-ingång är aktiv.

### **Fast vitt sken**

Optisk ingång är aktiv.

### **Fast blått sken**

Bluetooth-ingången är aktiv och parad med en Bluetooth-enhet.

### **Fast grönt sken**

Analog ingång (linjeingång 1 eller linjeingång 2) är aktiv.

### **Blått blinkande sken**

Bluetooth-ingången är aktiv och söker efter en Bluetooth-enhet att paras ihop med.

### **Gul**

MoviEQ-inställning växlas mellan På/Av.

### **Långsam blinkning oavsett färg**

Nuvarande aktiv källa är TYSTAD.



## 6. Anslutningar

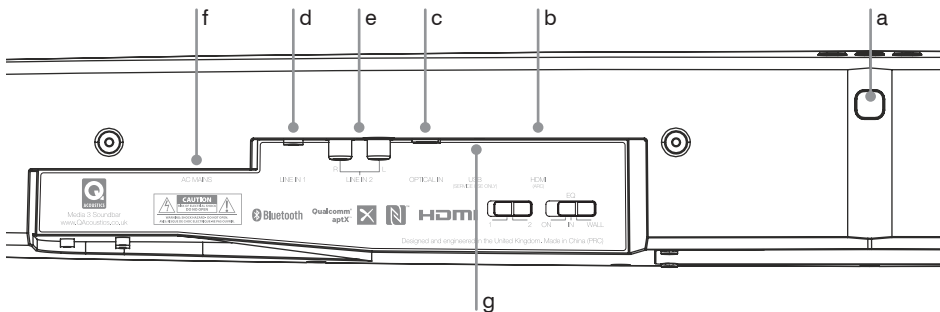

- a. Knapp för Bluetooth-parning
- b. HDMI-ingång (ARC)
- c. Digital optisk ingång

- d. Analog linjeingång 1
- e. Analog linjeingång 2
- f. Ingång för AC-strömkabel
- g. *USB (endast för service)*

a. Knapp för Bluetooth-parning  
(se avsnitt 8.9.)

### b. HDMI (ARC)

HDMI (ARC) används för att ansluta till uttaget Audio Return Channel (ARC) på en tv eller annan källa. Om du kan välja att ansluta till enheten med antingen en HDMI-anslutning eller en optisk anslutning välj HDMI så att du aktiverar Consumer Electronic Control (CEC). När HDMI-källan är aktiv blir statuslampan lila.

### Obs!

Ljudutgång för tv, Blu-ray-spelare, spelkonsol eller dvd-spelare som är ansluten till enheten via HDMI, måste ställas till PCM (tvåkanals stereo) i källans inställningar.

HDMI  
Returkanal för ljud  
(ARC)

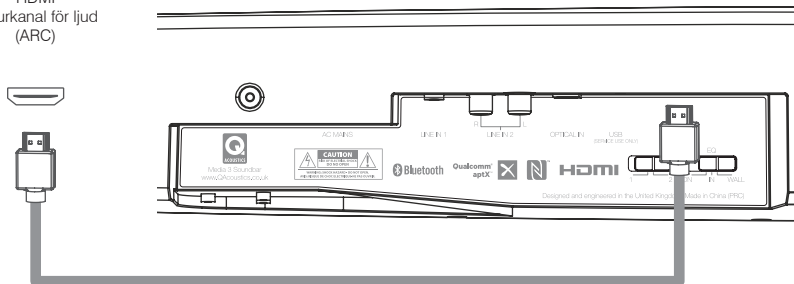

### c. Optisk ingång

Optisk ingång för anslutning till den digitala optiska utgången på en tv eller annan källa. Om det både finns optisk och analog anslutning till enheten, välj då optisk för bättre ljudkvalitet. När den optiska källan är aktiv blir statuslampan vit.

#### Obs!

Ljudutgång för tv, Blu-ray-spelare, spelkonsol eller dvd-spelare som är ansluten till enheten via optisk digital anslutning, måste ställas till PCM (tvåkanals stereo) i källans inställningar. Optisk anslutning till en cd-spelare kräver ingen särskild inställning.

LJUD UT  
Digital – optisk

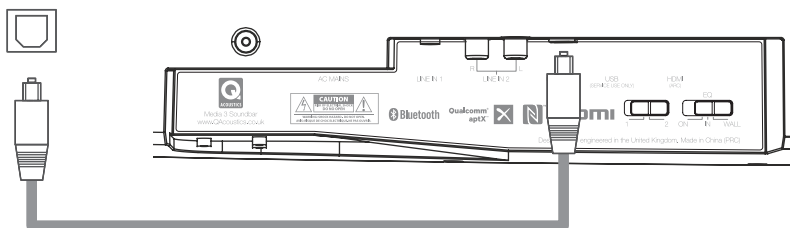

### d. Analoga linjeingångar Linjeingång 1

Enheten har två alternativ för analog anslutning av ljud. Statuslampan blir grön när en analog ingång används.

LJUD UT  
Hörlurar

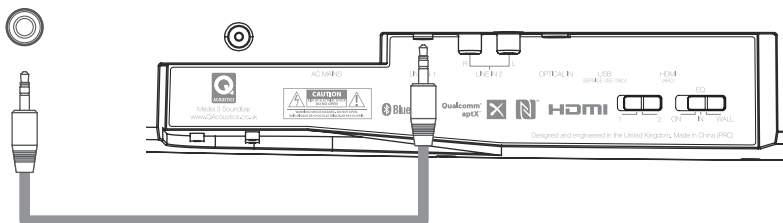

## e. Analoga linjeingångar Linjeingång 2

Anslut RCA L&R-ljudutgången från en tv eller annan källa till LINJEINGÅNG 2-uttagen med en RCA-kabel med phono-kontakt:

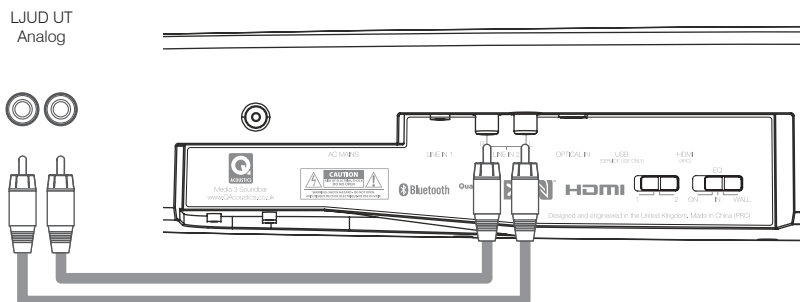

### Obs!

Om en telekontakt ansluts till LINJEINGÅNG 1, stängs LINJEINGÅNG 2 av och inget ljud hörs från denna källa.

När du ansluter till en varierande nivå-källa, till exempel en hörlursutgång, kan bättre ljudkvalitet uppnås genom att ha källan inställd på en högre ljudnivå och enheten på en lägre nivå.

## f. Ingång för AC-strömkabel

En universal strömkontakt väljer automatiskt AC-spänning för aktuell region. Anslut till den medföljande AC-strömkabeln för ditt land.

### Obs!

Dra alltid ur AC-strömkabeln när du gör anslutningar på bakre panelen.

AC-STRÖMKABLAR  
Regional strömkabel

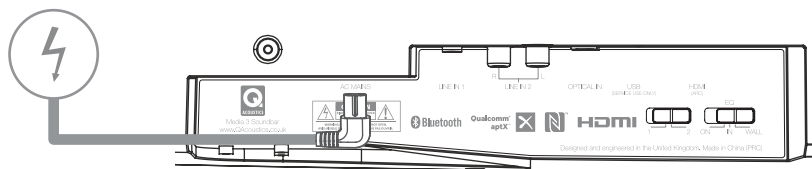

**g. USB (endast för service)**

Universal Serial Bus (USB) endast för service. Den här USB-porten ger en effekt på under 5 V och kan därför bara användas till serviceuppdateringar.

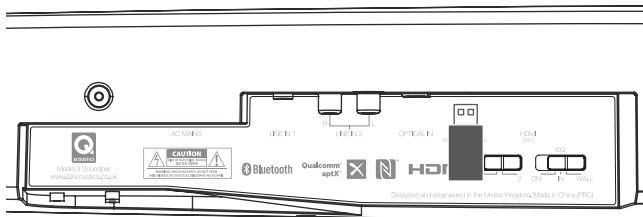

## 7. Fjärrkontroll

### a. Ström

Tryck på den här knappen för STANDBY PÅ/AV.

### b. Välj källa

Tryck på denna knapp för att manuellt välja ljudingångskälla. Statuslampan byter färg efter val.

### Obs!

När källvalsknappen används kommer enheten stanna på den valda källan och inaktivera automatisk sökning efter källa. ASS-funktionerna kommer att återupptas efter att enheten har satts i STANDBY-läge.

### c. Volym upp/ned

Tryck på VOL + för att öka volymen. Tryck på VOL - för att sänka volymen.

### d. Tyst (Mute)

Tryck på den här knappen en gång för att TYSTA enheten. Statuslampan BLINKAR LÅNGSAMT för att indikera att enheten är TYST. Tryck på knappen igen för att sätta igång ljudet från enheten.

### Obs!

En lång tryckning på tyst-knappen sätter även enheten i standby-läge.

### e. EQ

Tryck kort på EQ-knappen för att sätta på och stänga av MovieEQ. (se avsnitt 9.10.)

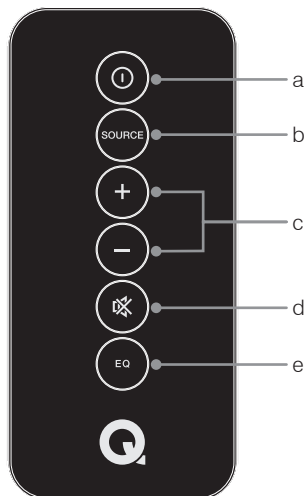

## Batteribyte i fjärrkontroll



### Varning!

Se till att det nya batteriet sätts i på rätt håll när du byter litiumbatteri i fjärrkontrollen. Placera batteriet så att den positiva änden (+) är mot luckan när den hålls så ytan med prick och (+) är vänt uppåt.

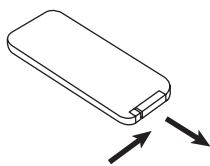

a. Skjut den lilla fliken framåt mot batterifacket.

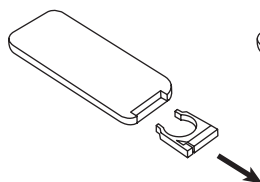

b. Dra ut batterihållaren.

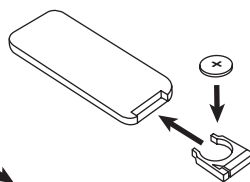

c. Sätt i batteriet med +-ändan uppåt och skjut tillbaka hållaren i fjärrkontrollen.

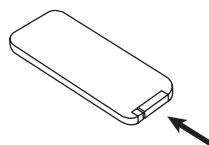

d. Skjut tillbaka hållaren i fjärrkontrollen.



### Varning!

Om batteriet sätts i fel finns risk för explosion.

Ersätt endast med batteri av samma eller motsvarande typ (CR2025)

Utsätt inte batterierna för stark hetta, direkt solljus, brand eller liknande.

Kassera uttjänta batterier enligt lokala föreskrifter.

## 8. Användning

### 8.1. EQ för montering på eller i vägg

EQ-knappen är det första du ställer in på enheten. Enheten har utformats av våra ljudexperter för bästa ljudprestanda för de tre vanligaste placeringarna i ett rum. Knappen för montering på eller i vägg hittar du på den bakre panelen. Den har två inställningar.

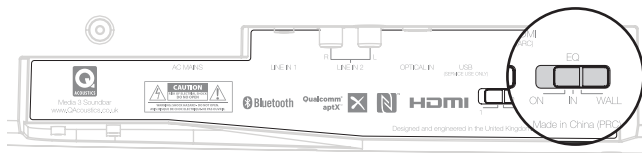

**PÅ** = på ett skåp

**I** = i ett skåp

**Vägg** = väggmonterad

**PÅ/I:** Q Acoustics rekommenderar att du väljer **I** när enheten placeras i ett skåp och **PÅ** när den placeras på ett skåp. Men du kan såklart experimentera lite själv för att få det ljud vill ha.

**VÄGG:** När enheten väggmonteras monterar den upp och ned så att de vänstra och högra högtalarna byter plats.

### 8.2. Strömbrytare och standby

När AC-spänningen är avstängd ansluter du AC-strömkabeln och alla ljudanslutningar på den bakre panelen. Högtalaren kommer att ställas i **STANDBY** och statuslampan lyser rött.

Gå ur **STANDBY**-läget genom att slå på en ansluten källa eller genom att trycka på **STANDBY**-knappen på den övre panelen eller IR-fjärrkontrollen. Statuslampan ändrar sedan färg enligt reglerna för **AUTOMATISKT VAL AV KÄLLA**.

Om **INGA** signaler upptäcks väljer enheten den analoga ingången och ställer sig sedan automatiskt i **STANDBY** efter 20 minuter.

### 8.3. Djup standby

M3 har ett läge för djup standby där den använder minsta möjliga ström. Tryck och håll ned standbyknappen i 5 sekunder för att försätta enheten i djup standby. I djup standby lyser statuslampan med ett svagt rött ljus, **AUTOMATISK PÅ** OCH **AVSTÄNGNING** inaktiveras och enheten svarar bara på standbyknappen.

### 8.4. Automatisk på och avstängning

När den är ansluten till en ljudkälla, har enheten en **AUTOSTART**-funktion och kommer att gå ur **STANDBY**-läget när den upptäcker att det finns en aktiv ljudsignal.

När ljudsignalen upphör under en förinställd tidsperiod aktiveras enhetens **AUTO-AVSTÄNGNINGSFUNKTION** och enheten går i **STANDBY**-läge.

Det här gör det till exempel möjligt att enkelt integrera enheten med din tv och synkronisera den med tevens **STANDBY**-kontroll.

## 8.5. Tidsramar för automatisk på och avstängning

### a. HDMI

- PÅ-tiden bestäms av tevens CEC-responstid. Det kan ta 0–10 sekunder.
- AV-tiden bestäms av tevens CEC-responstid. Det kan ta 0–5 sekunder.

### b. Optisk

- PÅ-tiden startar när källans röda optiska lampa börjar lysa.
- AV-tiden startar när källans röda optiska ljus försvinner.

### Obs!

En del tv-apparater skickar fortfarande ut en optisk signal även när teven är i STANDBY. Om så är fallet kommer enheten inte att stängas av automatiskt. STANDBY-kontrollen måste användas.

### c. Bluetooth

- PÅ-tiden bestäms av Bluetooth-enhetens AVRCP-responstid. Det kan ta 1–5 sekunder från det att din enhet är ansluten och du tryckt på Play.
- AV-tiden bestäms av Bluetooth-enhetens AVRCP-responstid. Det kan ta 1–3 sekunder från det att du stängt av Bluetooth eller kopplat ur enheten.

### d. Linjeingång 1 och 2

- På-tiden startar när signalnivån blir hörbar. Det kan ta 1–3 sekunder.
- Av-tiden startar när signalnivån inte längre är hörbar. Detta tar 20 minuter.

### Obs!

Om du sätter enheten i STANDBY medan en källa fortfarande spelar upp ljud, kommer AUTOSTART-funktionen att inaktiveras tills källan stängs av. Detta hindrar enheten från oönskad AUTOSTART. För linjeingång 1 måste signalen vara ohörbar i 20 minuter innan enhetens AUTOSTART-funktion aktiveras.

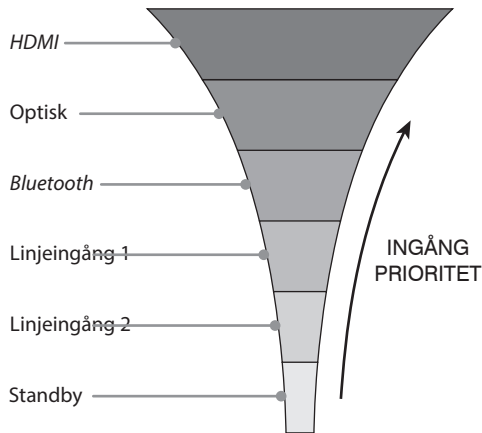

## 8.6. Automatiskt val av källa

ASS följer en prioriteringslista för anslutna ljudkällor. En ansluten HDMI-källa som börjar spela har högsta prioritet. Sedan följer den optiska, Bluetooth och slutligen de analoga källorna 1 och 2.

### Obs!

ASS åsidosätts om användaren väljer källa manuellt. Tryck bara på knappen för val av källa på fjärrkontrollen eller tryck kort på enhetens STANDBY-knapp för att välja källa. ASS aktiveras igen när enheten har försatts i STANDBY.

## 8.7. Låg källvolymkontroll (LSV)

Under våra omfattande tester upptäckte vi att nivån på den digitala signalutgången är lägre än den fulla nivån (Full Scale, FS) när det gäller produkter från ett antal tillverkare. För att användarna ska få bästa ljudupplevelse med Q Acoustics-enheten har vi utvecklat en LSV-funktion.

LSV-knappen hittar du på den bakre panelen. Den har två inställningar.

1 = normal gain

2 = 6 dB mer gain för optiska källor och HDMI-källor

Lyssna först med LSV = 1.

Om du upplever att din tv/dvd-spelare har ganska låg signalnivå, väljer du LSV = 2.

### Obs!

Du behöver inte LSV-funktionen om du använder en Streamer/cd-spelare med optisk utgång. Hi-fi-anläggningar producerar fullskaligt digitalt ljud. Ljudet blir väldigt förvridet om du använder LSV = 2 med sådana anläggningar.

## 8.8. Källvolymkontroll

Ljudkällor kommer från början att vara inställda på standardvolymnivå. Volymen kan justeras separat för varje källa med knapparna VOL + och VOL - på den övre panelen eller fjärrkontrollen. När den justerats kommer enheten ihåg volymnivån och använder den när källan väljs på nytt.

## 8.9. Bluetooth

### Para ihop en Bluetooth-enhet

Enheten är upptäckbar i STANDBY-läget för att tillåta AUTOSTART. Den är även utformad för att automatiskt gå in i parningsläge om det inte finns någon Bluetooth-enhet ansluten. Para ihop din Bluetooth-källa:

1. Kontrollera att Bluetooth är aktiverat på enheten som ska paras ihop. Bluetooth-kontrollerna finns normalt i enhetens menyer för "Inställningar" eller "Anslutningar".
2. I enhetens lista över upptäckbara enheter bör du nu hitta Q M3.
3. Välj Q M3 så paras enheten ihop via Bluetooth och ansluts.
4. Från musikspelaren på din enhet, välj Q M3 som ljudutgång och tryck på Play. Om inte fjärrkontrollen har använts för att manuellt välja en annan källa och stänga av ASS, och ingen högre prioriterad källa är aktiv, växlar enheten till Bluetooth och statuslampan blir blå.

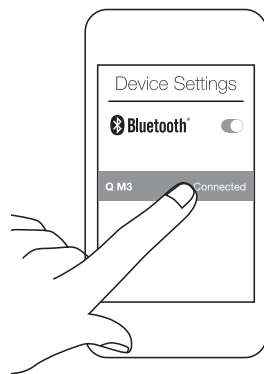

### Para ihop en Bluetooth-enhet med NFC

1. Kontrollera att Bluetooth och NFC är aktiverat i enhetens inställningar.
2. Placera NFC-enheten på angiven plats på ovansidan av enheten.

### Obs!

Du kan behöva rotera enheten för att NFC ska ansluta då NFC-spolarna finns på olika platser på olika enheter.

Se bruksanvisningen för korrekt användning av NFC.



Avståndet som krävs för att NFC-parningen ska lyckas varierar från enhet till enhet.

3. NFC-enheten kommer automatiskt att synas på skärmen när en NFC-anslutning har upprättats.
4. Följ instruktionerna på skärmen för att slutföra parningen med NFC. Detta innebär vanligtvis att välja att tillåta parning med NFC.
5. Enheten kommer nu att paras ihop och anslutas via Bluetooth och fungerar som alla andra Bluetooth-källor när Play trycks ner på enhetens musikspelare.

#### **Obs!**

Enheten växlar till Bluetooth om en låt på den anslutna källan börjar spela och fortsätter sedan att använda Bluetooth tills källan kopplas bort. Den kommer inte byta till en lägre prioriterad källa om spelaren pausas.

ASS byter till Bluetooth första gången det kommer ljud från en ansluten enhet inklusive notifieringar om mottagna meddelanden, aviseringar och knapptryckningar.

När enheten ansluts till en kompatibel AVRCP-enhet styrs volym- och ljudknapparna via den anslutna enheten med AVRCP. Om du byter till en annan källa istället för Bluetooth-källan PAUSAS låten du lyssnar på.

\*Alla Bluetooth-enheter är inte AVRCP-kompatibla.

#### **Hamna utanför räckhåll**

Enheten ligger kvar på Bluetooth-kanalen även när en ansluten enhet befinner sig utom räckhåll. När enheten åter är inom räckhåll ansluter den automatiskt till enheten igen. I många fall måste Play tryckas ner på enheten för att återuppta ljuduppspelningen. Även när enheten är utom räckhåll kan enhetskällan fortfarande ändras med hjälp av knappen för val av källa eller genom att slå på en högre prioriterad källa.

#### **Obs!**

Om Bluetooth-källan inte är tillbaka inom räckhåll inom 20 minuter kommer enheten automatiskt att försättas i STANDBY-läge.

#### **Para ihop mer än en Bluetooth-enhet**

Enheten kan paras ihop med upp till åtta Bluetooth-enheter från sin parningslista. När du parar ihop enheten med den nionde enheten kommer information om den första enheten att förloras.

När enheten är ansluten till en enhet, upphör den automatiskt att söka efter andra enheter att para ihop sig med eller ansluta till. Om du vill ansluta till en annan enhet kopplar du antingen från källan du är ansluten till just nu eller trycker på knappen för Bluetooth-parning på enhetens bakre panel.

#### **Lämna standby-läget**

Om det finns en ihopparad enhet i närheten av enheten när den lämnar STANDBY-läget kommer den automatiskt att initiera en anslutning till den enheten. Den kommer dock inte byta till Bluetooth innan Play trycks ned på enheten.

### **8.10. MovieEQ**

Q Acoustics rekommenderar inställningen MovieEQ för bästa ljud när du tittar på tv och film.

Du kan sätta på eller stänga av MovieEQ genom att trycka på fjärrkontrollens EQ-knapp. Följande blinkmönster från statuslampan indikerar om MovieEQ är på eller inte:

**Blinkar gult två gånger + gul = MovieEQ på**

Blinkar gult två gånger + röd = MovieEQ av

**Indikerar vald källa innan den återgår till ursprungsfärgen.**

### 8.11. Läppsynkronisering

Enheten har en läppsynkroniseringsfunktion för HMDI-ingångarna och de optiska ingångarna. Med funktionen är det möjligt att fördröja ljudet med upp till 50 ms i syfte att synkronisera det med skärmen. När du befinner dig i läppsynkroniseringsläget kan du justera läppsynkningen i steg av 10 ms med knapparna Vol + och Vol -.

Gå in i läppsynkroniseringsläget genom att dubbeltrycka på knappen för Bluetooth-parning på enhetens bakre panel.

Läppsynkroniseringstiden justeras och visas med följande blinkmönster. Statuslampan behåller färgen för vald källa:

0 ms = blinkar två gånger

10 ms = blinkar fyra gånger

20 ms = blinkar sex gånger

30 ms = blinkar åtta gånger

40 ms = blinkar tio gånger

50 ms = blinkar 12 gånger

Om du inte trycker på några andra knappar under 30 sekunder lämnar enheten läppsynkroniseringsläget och återgår till normal funktion. Du behöver bara ställa in läppsynkronisering en gång eftersom enheten kommer ihåg fördröjningstiderna för både HDMI och optisk.

## 9. Kabel/satellitfjärrkontroll

Q Acoustics-systemet kan styras av många olika typer av PROGRAMMERBARA FJÄRRKONTROLLER, vilket gör det enkelt att integrera systemet i ditt nuvarande underhållningssystem. Det gäller även fjärrkontrollen för ditt SATELLIT- och KABELTV-system om den har en PUNCH-THROUGH-funktion. Punch-through är en vanlig term för att beskriva möjligheten att programmera fjärrkontroller att skicka IR-koder till både en tv och en AV-förförstärkare/processor. För att använda punch-through väljer du normalt den tv du vill stödja först, och därefter förförstärkaren.

Enheten använder PHILIPS RC5-protokoll för AV-förförstärkare/processorer. Om du programmerar fjärrkontrollen med PHILIPS AV-koder kan du styra enhetens volym och tyst-läge (mute). I vissa fall kan du även styra STANDBY och VAL AV KÄLLA med knappar som ◀◀▶▶ ◀ och ▶.

Tillverkare erbjuder ofta flera PHILIPS-kod-alternativ för sina fjärrkontroller. Vi rekommenderar att du går igenom kodlistan från PHILIPS för din fjärrkontroll och provar med var och en tills du hittar en som fungerar bra med enheten. Det enklaste sättet att avgöra om en kod fungerar är att trycka på volymknapparna.

Vi kan inte garantera att enheten kommer att fungera med just din fjärrkontroll då vi inte kan styra över IR-koderna den skickar, men genom att stödja den vanligaste Philipsstandard hoppas vi att du kan styra din enhet med en fjärrkontroll du vill använda.

Nedan visar vi hur två typiska programmerbara fjärrkontroller kan ställas in.

### TYP 1 (SATELLIT)

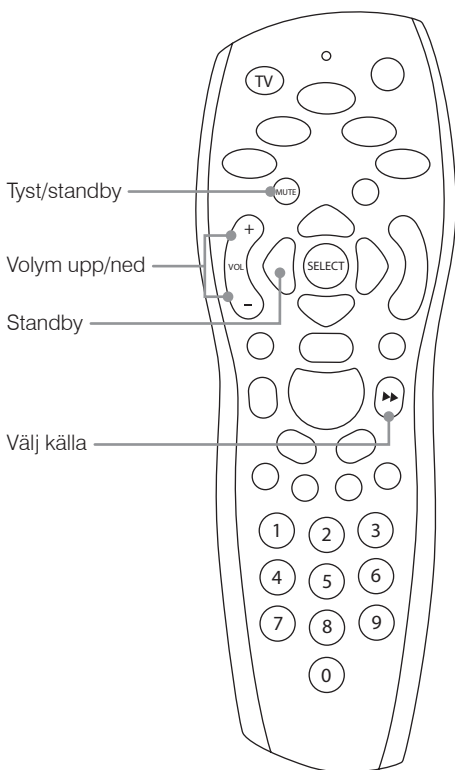

- Tryck på "TV"-knappen (överst till vänster på fjärrkontrollen).
- Rikta fjärrkontrollen bort från mottagaren, tryck och håll nere "Select + 0".
- Fjärrkontrollens statuslampa blinkar rött två gånger.
- Tryck ned "1217". Fjärrkontrollens statuslampa blinkar rött två gånger för att bekräfta rätt kod.
- Tryck och håll nere "Select + 1".
- Fjärrkontrollens statuslampa blinkar rött två gånger.
- Tryck på TV så får du följande upplägg på dina fjärrkontroller:

Knapp	Funktion
Vol +	Volym upp
Vol -	Volym ner
Tyst (tryck snabbt)	Tyst (Mute)
eller tyst (tryck lite längre)	Standby
▶▶	Välj källa

## TYP 2 (KABEL)

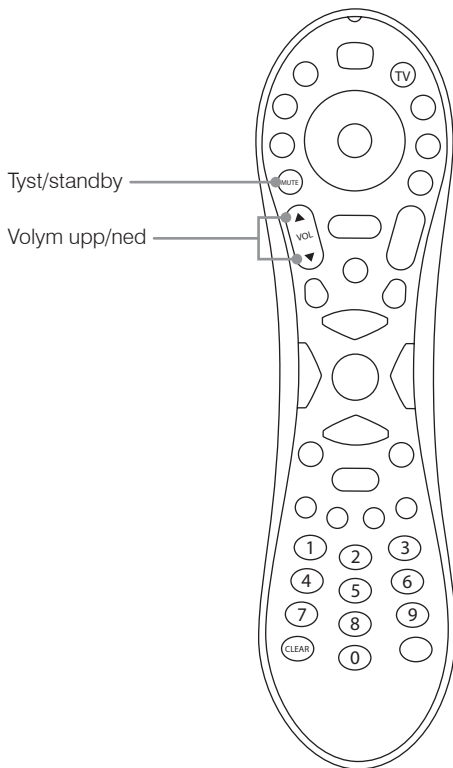

- Tryck på "TV"-knappen (överst till vänster på fjärrkontrollen).
- Rikta fjärrkontrollen bort från mottagaren, tryck och håll nere "Clear + Vol▲".
- Fjärrkontrollens statuslampa blinkar grönt två gånger.
- Tryck ned "1247". Fjärrkontrollens statuslampa blinkar grönt två gånger för att bekräfta rätt kod.
- Tryck på TV så får du följande upplägg på dina fjärrkontroller:

Knapp	Funktion
Vol ▲	Volym upp
Vol ▼	Volym ner
Tyst (tryck snabbt)	Tyst (Mute)
Tyst (tryck lite längre)	Standby

## 10. Specifikation

<b>Produkt</b>	M3
<b>Typ</b>	Strömlinjeformad Bluetooth-soundbar
<b>Förstärkare</b>	
Utgångseffekt (RMS)	80 W (2 x 20 W + 40 W)
THD (vid märkeffekt)	< 1,00 %
Frekvensomfång $\pm 0,5$ dB	20 Hz – 20 kHz
Signal-brusförhållande (A-viktad)	-85 dB
Näteffekt	100~240 V – 50~60 Hz – 100 W
<b>Acoustics</b>	
Medel/hög	2x BMR 58 mm x 58 mm
Bas	DVC 100 mm x 150 mm
Delningsreglering	340 Hz
<b>Effekt</b>	
Djup standby	< 0,5 W
Standby (nätverksansluten)	< 2,0 W
Inaktiv	11,0 W
<b>Anslutningar</b>	
Optisk D/A-omvandlare	1 x 24-bit 48 kHz Toslink
Bluetooth	V 4.1 Class II
Frekvensband för Bluetooth	2402 MHz – 2480 MHz
RF-utgångseffekt (max)	4,85 dBm
CODEC	aptX, AAC, MP3, SBC
RCA Phono (maxkänslighet)	2,10 Vrms
3,5 mm maxkänslighet	1,10 Vrms
<b>Vikt och mått</b>	
Höjd	90 mm
Bredd	1 000 mm
Djup	127 mm
Vikt utan förpackning	4,0 kg
<b>Nyckelfunktioner</b>	
ASS	✓
MovIEQ	✓
LSV	✓
Läppsynkronisering	✓
NFC	✓
HDMI ARC	✓
CEC	✓
Bluetooth	✓
AptX	✓
AVRCP	✓
BMR	✓
DVC	✓

## 11. Garanti

Produkter från Q Acoustics är garanterade från defekter i material och utförande under en period av ett år från inköpsdatumet. Under garantitiden kommer Q Acoustics, efter eget omdöme, reparera eller byta ut produkter som visar sig vara felaktiga efter inspektion av företaget eller dess utsedda distributör eller ombud.

Missbruk och normalt slitage omfattas inte av garantin.

Produkter som behöver lagas ska i första hand returneras till leverantören. Om detta inte är möjligt kontaktar du Q Acoustics eller vår utsedda distributör för ditt område för att få information om den korrekta garantirutinen. Om möjligt ska produkten returneras i originalförpackningen eftersom skador som kan uppstå under transporten till verkstaden inte omfattas av garantin. Garantin påverkar inte på något sätt dina juridiska rättigheter.

Garantin kan utökas till två år om du registrerar din produkt på [qacoustics.co.uk/register](http://qacoustics.co.uk/register).

För information om service i andra länder kontaktar du oss på [info@qacoustics.co.uk](mailto:info@qacoustics.co.uk)

Q ACOUSTICS  
Stortford Hall Industrial Park  
Bishops Stortford, Herts, UK  
CM23 5GZ



Bluetooth-märket och -logotypen är registrerade varumärken som ägs av Bluetooth SIG, Inc. och all användning av sådana märken av Armour Home Electronics Limited sker under licens. Andra varumärken och varunamn tillhör sina respektive ägare.



Qualcomm aptX är en produkt som tillhör Qualcomm Technologies International, Ltd.

Qualcomm är ett varumärke som ägs av Qualcomm Incorporated och är registrerat i USA och andra länder. Qualcomm-varumärket används med tillstånd. aptX är ett varumärke som ägs av Qualcomm Technologies International, Ltd. och är registrerat i USA och andra länder. aptX-varumärket används med tillstånd.



Termen HDMI och HDMI High-Definition Multimedia Interface samt HDMI-logotypen är varumärken eller registrerade varumärken som tillhör HDMI Licensing LLC i USA och andra länder.



N-Mark-logotypen är ett registrerat varumärke som ägs av NFC Forum Inc.

Vår policy är en kontinuerlig produktförbättring.

Vi förbehåller oss rätten att ändra design och specifikationer utan föregående meddelande.

Det här dokumentet innehåller information som kan komma att ändras utan föregående meddelande.

## 10. Ordlista

### Sammanfattning av funktioner

ASS – Med Q Acoustics intelligenta förstärkare behöver du inte längre någon fjärrkontroll, istället används en matris som känner av signaler och som både väljer källa och startar/stänger av enheten automatiskt.

MovEQ – Med Q Acoustics Movie EQ maximerar du stämningen och spänningen i en film eller ett soundtrack.

NFC – Närfältskommunikation (NFC) gör det enkelt att ansluta Bluetooth-enheter. Allt du behöver göra är att trycka på NFC-knappen på Q Acoustics-högtalaren.

HDMI ARC – Med High Definition Multimedia Interface Audio Return Channel behöver du inte längre några extra optiska och analoga ljudkablar mellan källa och högtalare.

CEC – Consumer Electronics Control synkroniserar Volym, Tyst och Standby på tevens fjärrkontroll för enkel integrering av vår Q Acoustics-högtalare.

Bluetooth – En internationell trådlös anslutning för strömning av ljud från olika enheter.

aptX – Ett högupplöst ljud-CODEC som används för Bluetooth-strömning.

AVRCP – Ett kontrollprotokoll för Bluetooth som synkroniserar Volym och Tyst på din enhet för enkel integrering med vår Q Acoustics-högtalare.

BMR – Balanced Mode Radiators är det perfekta valet om du vill fylla hela ditt rum med ljud.

DVC – Dual Voice Coil subwoofer är det subwoofer-element som gäller om vi på Q Acoustics får välja. Den har två spolar i ett högtalarelement för större flexibilitet och förbättrad baskontroll.

Plats-EQ – Användarkontroll med EQ-inställningar för bästa ljudprestanda. Dessa kan ändras utefter högtalarposition, montering eller användarpreferens.

LSV – Q Acoustics reglage Low Source Volume ökar den inkommande signalstyrkan för maximal systemprestanda när ditt system är anslutet till utrustning med låg utgångssignal via en HDMI-anslutning eller optisk anslutning.

Läppsynkronisering – Justerbar fördröjning för läppsynkronisering mellan din tv/ skärm och Q Acoustics-högtalaren.



**ACOUSTICS**

QACOUSTICS.CO.UK





# M3 家庭影院音箱

使用手册



## 目录

4	重要安全信息与警告
6	简介
6	包装内容
7	功能摘要
8	产品描述
9	墙壁安装
10	产品特点
	顶部面板
	正面
	后面板
15	遥控器
16	操作 Q Acoustics 装置
	电视柜上 / 电视柜中 / 墙上均衡器
	电源和待机
	智能前置放大器 (IPA™)
	自动开 / 关
	自动开 / 关时间 :
	自动音源选择
	低音源增益 (LSG™)
	音源音量控制
	蓝牙
	MoviEQ™
	嘴唇同步
20	有线 / 卫星遥控器
22	规格
23	保修

# 重要安全信息与警告

## 1 注意事项

### 1.1 联邦通讯委员会 (FCC) 声明 (针对美国顾客)

此设备经测试被认定符合《FCC规则》第15部分内对B级数码设备的限制。这些限制旨在提供合理保护，避免在居住区内产生有害干扰。此设备产生、使用且可能辐射射频能量，如不根据说明手册安装使用，可能对无线电通讯造成有害干扰。然而，不保证在特殊安装环境中不会出现干扰。如此设备对无线电或电视信号接收造成有害干扰（可通过打开和关闭设备确认），我们鼓励用户采取以下措施中的一项或多项以消除干扰：

- 调整接收天线位置
- 增加设备和接收器之间的距离
- 将设备与接收器所连接电路不同的电路上的插座连接
- 请经销商或有经验的无线电/电视技师帮助

此设备符合FCC针对不受控环境设定的辐射暴露限制，且其辐射体应安装得距离人体至少8英寸/20厘米。发射器不得与任何其他天线或发射器控制或联合使用。

任何未经Q Acoustics明确批准而对此设备作出的变更或修改可能导致用户对此设备的使用权失效。

### 1.2 加拿大工业部声明 (针对加拿大顾客)

此设备满足豁免加拿大无线电标准RSS 102第2.5部分所载常规评估限制的条件，且完全符合RSS-102。用户可从加拿大工业部获得射频暴露和合规相关信息。

发射器不得与任何其他天线或发射器共置或联合使用。

此设备的辐射体应安装得距离人体至少8英寸/20厘米。

此设备符合加拿大工业部许可RSS标准，但需满足以下两个条件：

- a) 不得导致有害干扰，以及
- b) 不得接受任何收到的干扰，包括可能导致异常工况的干扰。

### 1.3 蓝牙

此设备包含一个工作频率为2.4GHz的2级蓝牙发送器。

## 2 安全信息和警告

### 2.1 说明

使用条形音箱前请阅读并理解这些说明。保修不适用于因不遵守说明而导致的损坏。请将说明书放置于安全位置。请在使用本产品之前阅读并理解所有说明。因未遵守说明而造成的损坏不在保修范围内。

此款 II 类设备具有双重绝缘，不提供保护接地。

### 2.2 安装

- 电源插头可用于将设备与电源断开，应放置在易于拿取的位置。
- 请仅使用随设备提供的附件。
- 保护电源线，使其免受踩踏或挤压。

### 小心受伤或损坏本产品！

• 若要进行壁挂安装，则必须按照安装说明将本产品稳固地安装在墙上。只能使用随附的挂架（如果可用）。若壁挂安装不当，则可能造成事故、人身伤害或损坏。如果您有任何疑问，请联系您所在国家/地区的客户服务。

### 小心触电或发生火灾！

- 切勿让本产品及配件与雨或水接触。切勿将液体容器（如花瓶）置于产品旁边。如果有液体溅到本产品表面或内部，请立即断开其电源。请与客户服务联系，对产品进行检查后再使用。
- 切勿将本产品及配件放置在靠近明火或其他热源的地方，包括阳光直射处。
- 将电源插头或设备耦合器用作断电设备时，该断电设备应可以随时使用。
- 不可将电池（电池组或安装的电池）置于高温环境，如阳光直射处、明火或类似环境。
- 断开电源线时，应始终握住插头，而不能拉电缆。
- 有关标识和电源功率，请参阅产品背面或底部的型号铭牌。

### 小心过热！

- 切勿将本产品安装在封闭的空间内。务必在产品周围留出至少 4 英寸的空间以便通风。确保窗帘或其他物体不会遮挡产品上的通风槽。
- 切勿阻塞任何开口。
- 切勿将设备安装得靠近热源，比如散热器、热风调节器、炉或其他产生热量的设备（包括放大器）。
- 切勿在设备上放置任何危险源（比如装满液体的物体、点燃的蜡烛）。

### 2.3 湿气

- 此设备不得暴露在有雨水、湿气、水滴落或飞溅的环境中。
- 切勿在水附近使用此设备。
- 仅可用干布清洁。

### 2.4 遥控器电池

随此设备提供的遥控器含一个纽扣电池。请避免电池泄漏，否则可能导致人身伤害、财产或设备损坏。

- 请按照设备上标注+ 和 - 正确安装电池。
- 当设备长期不用时取出电池。
- 切勿将电池暴露在过热环境中，包括阳光。

### 小心污染！

- 电池含有化学物质，因此应适当地进行处理。

### 吞咽电池的危險！

- 警告：切勿吞下电池，否则可能导致烧伤。
- 产品/遥控器可能包含纽扣式/按钮式电池，容易被吞咽。始终将电池放在儿童接触不到的地方！如不慎吞咽，电池可能导致严重受伤或死亡。摄入后 2 小时内可能发生严重的内部烧伤。
- 如果您怀疑电池不慎被吞咽或位于体内的任何部位，请立即就医。
- 更换电池时，请务必将所有新旧电池放在儿童接触不到的地方。更换电池后，确保电池仓完全紧闭。
- 如果电池仓无法完全紧闭，请不要继续使用产品。放在儿童接触不到的地方并联系制造商。

### 电池处置

随设备提供的电池含高氯酸盐。在很多地区，电池可能会和生活垃圾一起处置。请务必按照当地法规处置电池。

随设备提供的电池不含水银或镉等重金属。

### 2.5 维修

当设备或电源线受到任何损坏，液体洒入或物品落入设备，设备暴露在雨水或湿气中后，设备无法正常工作，或者设备坠落后，需进行维修。

请邀请合格的维修人员维修。

### 3.0 产品上的符号



2级设备符号

此符号表明此设备拥有2级双重绝缘系统。



高压危险符号

此符号表明设备内的未绝缘材料可能导致电击。为了您所有家人的安全，请勿拆下产品外壳。



危险警告符号

“感叹号”提醒您需要格外注意此功能，认真阅读手册，避免操作和维护问题。



电气和电子设备垃圾符号

电气和电子设备垃圾符号

## 简介

感谢您购买 Q Acoustics。

本手册旨在引导您完成 M3 安装与设置。它会帮助您轻松完成设置，获得产品带来的最佳性能。请在安装和使用之前仔细阅读说明、重要安全信息和警告，以确保本产品实现安全和令人满意的运行。

我们希望您能享受 Q Acoustics 带来的体验。

## 包装内容

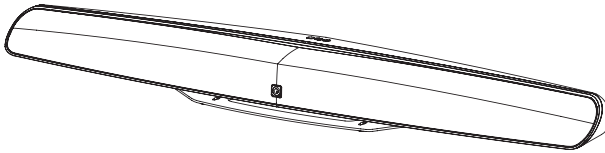

1 x Q M3 家庭影院音

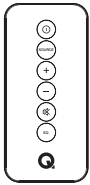

1 x 遥控器



1 x 锂电池  
(3V, CR2025)

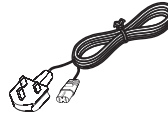

1 x 电源线  
(地区标准电源线)



1 x 线 (2 米)



1 x 快速入门指南

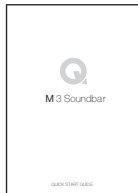

1 x 安全报警指南

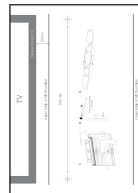

1 x 墙面安装模板



1 x 保修卡

## 功能摘要

IPA™ - Q Acoustic的智能前置放大器，可通过信号传感矩阵实现自动音源选择及自动开关，无需遥控器。

MoviEQ™ - Q Acoustic 的电影平衡器，让您获得最激动人心的电影或电视观看体验。为音乐和电影设置打开或关闭。

NFC - 近场连接，让您按 Q Acoustics 扬声器上的 NFC 位置按钮即可连接蓝牙设备。

HDMI ARC - 高清晰度多媒体接口音频回传通道，让您无需额外的光纤或模拟信号音频线，即可连接音源和扬声器。

CEC - 消费电子产品控制，同步电视遥控器的音量、静音和待机状态控制，以便捷地与我们的 Q Acoustics 扬声器集成。

蓝牙 - 一种国际通用的无线连接方式，用于串流来自所有兼容设备的音频。

aptX™ - 一种高清晰度音频编解码器，用于蓝牙串流。

AVRCP - 一个蓝牙控制协议，同步您的设备的音量和静音控制，以便捷地与我们的 Q Acoustics 扬声器集成。

DAC - 数字到模拟转换器，决定 Q Acoustics 扬声器的位深度和采样率；数值越高，音质越好。

BMR - 平衡模式辐射体，是 Q Acoustics 的中高端推动器，拥有平整辐射面，可使声音扩散填充整个房间。

DVC - 双音圈重低音扬声器，是 Q Acoustics 精选的重低音扬声器推动器，拥有两个音圈，不仅带来更大的设计灵活性，还改善低音控制。

重低音输出 - 一种唱机重低音扬声器输出，与外置重低音扬声器连接。在我们的一些较老款产品上，额外的重低音输出搭配 Q Acoustics 重低音扬声器使用时，可提供巨大的底端。

动态低音 - 我们的动态低音增强系统，可改善响应、响度、深度和低音频率控制，以完美地与我们的 DVC 超低音扬声器集成。

用户均衡器 - 用户控制均衡器设置，以获得最佳的声学性能。它可根据扬声器位置、安装方式或者用户喜好调整。

LSG™ -Q Acoustic 的低音源增益开关，可提升输入信号等级，帮助您的系统在通过 HDMI 或光纤与低输出信号设备连接时发挥最大性能。

功率等级 - 系统的总持续功率等级，以瓦特为单位。比如，BT3 = 2 x 50W = 100W。

嘴唇同步 - 可调节延迟，以实现电视 / 屏幕与 Q Acoustics 扬声器的嘴唇同步。

3.5mm - 3.5mm 模拟信号输入接口。

RCA - 模拟信号输入立体声唱机接口。

## 产品描述

M3 重新定义了简洁，融出众的音质与美观的设计于一体。

它是一款优雅的条形音箱，虽然紧凑，但内核强大，无需高保真音响系统或者带大型外置超低音音箱的条形音箱，即可让您的房间充满优美音乐。

Q Acoustics 的全新智能前置放大器 (IPA™)可无缝与您的家庭设备集成。M3 是一款真正的即插即用音箱。您需要做的只是用 ARC HDMI 输入将它与您的电视连接。M3 会和您的电视融为一体，接着您就可以探索这款独特产品的两方面功能：音乐与电影。

M3 打开后，音乐模式会默认启用。我们的内置 aptX® 蓝牙无线输入让您指尖轻触，即可使整个房间充满细腻动感的音乐，享受音乐世界。前所未有的地探索音乐的丰富层次，享受音乐原本的优美。

M3 会随着电视开启自动启用，为您带来清晰的语音和有深度的音景，彻底改变您电视的音质。打开 MovieEQ™，您在家里就可感受到强劲澎湃的低音，获得纯粹的观影体验。

不论是安装在墙壁还是柜子上，优雅紧凑的 M3 都会成为您家庭娱乐系统的核心音响组件。



## 墙壁安装

### 注意事项：

- Q Acoustics不对由错误装配、安装或不当使用导致的损坏负责。
- 确保墙壁和支架的强度足够支撑音箱。
- 如果对墙壁的状况或承重能力有任何疑问，请咨询建筑行业专家。
- 墙壁固定方式必须适合墙壁类型（材料、厚度和状况），以保证最大的承重能力。
- 确保电线、水管或天然气管道位于墙内。
- 安装前，查看最近的电源插座的位置。
- 安装墙壁支架时，使用水平仪。
- 钻孔时佩戴护目镜。
- 将小零件放到小孩无法接触的地方。

1.

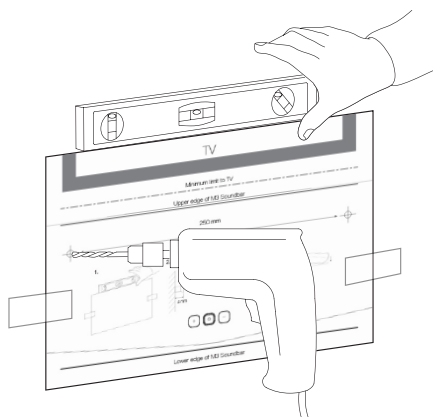

2.

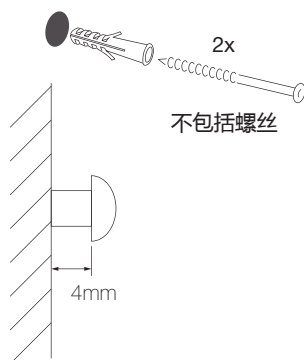

3.

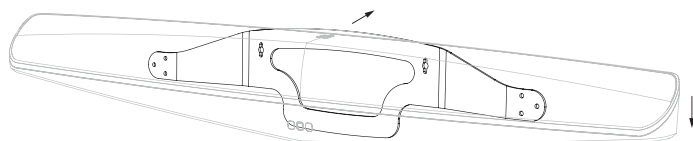

# 产品特点

## 1. 顶部面板

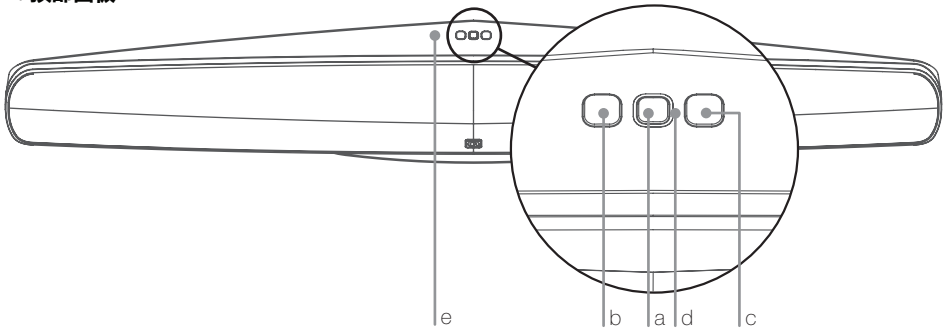

- a. 深度待机 / 待机 / 音源选择  
按住 5 秒 / 按住 2 秒 / 按住 1 秒
- b. 调低音量  
按一下/按住
- c. 调高音量  
按一下/按住

- d. 状态 LED 指示灯  
请参阅下面的 LED 指示
- e. NFC 配对位置  
可撕掉标签

**熄灭 = 关**  
电源线已断开。

**暗红色 = 关 (深度待机)**  
电源线已连接, 装置处于深度待机状态。

**稳定红色 = 关 (待机)**  
电源线已连接, 设备处于待机状态。

**稳定紫色 = 开**  
以 HDMI 输入作为活动音源。

**稳定白色 = 开**  
以光纤输入作为活动音源。

**稳定蓝色 = 开**  
以蓝牙输入作为活动音源, 并且已与蓝牙设备配对。

**蓝色快闪 = 开**  
以蓝牙输入作为活动音源, 并且当前正在搜索要进行配对的蓝牙设备。

**稳定绿色 = 开**  
以模拟输入 (线路输入 1 或线路输入 2) 作为活动音源。

**黄色 = MovIQ™**  
MovIQ™ 设置在开 / 关之间切换。

**任何颜色慢闪 = 开**  
当前的活动音源被静音。

## 2. 正面

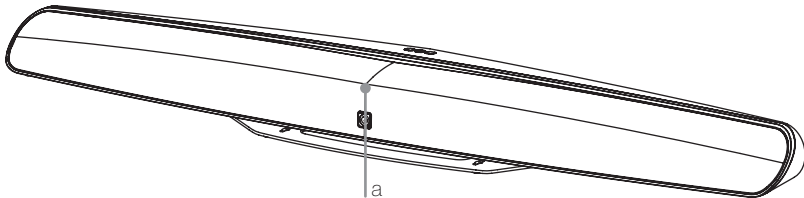

- a. 红外传感器  
红外传感器隐藏在装置中间靠近顶部的扬声器网罩后。  
该传感器与遥控器之间不能存在任何直接视线阻挡, 否则遥控器将无法控制装置。

### 3. 后面板

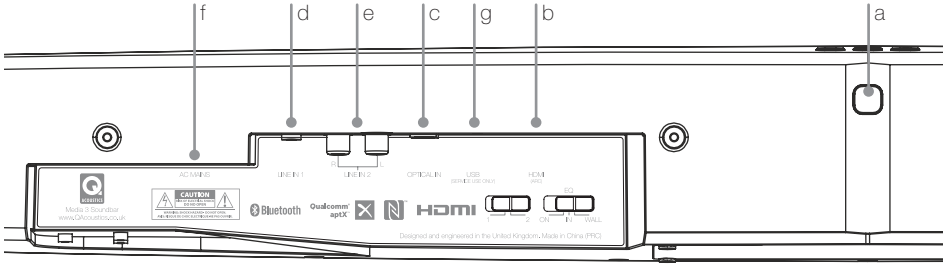

- a. 蓝牙配对按钮
- b. HDMI (ARC) 输入
- c. 数字光纤输入
- d. 模拟线路输入 1
- e. 模拟线路输入 2
- f. 交流电源输入
- g. USB 接口, 仅供维修用

#### a. 蓝牙配对按钮

蓝牙配对按钮用于手动断开当前的蓝牙连接, 使装置可被新设备发现。

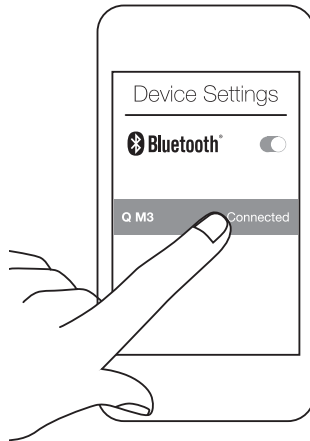

### b. HDMI (ARC)

HDMI (ARC) 用于与电视或其他音源上的音频回传通道 (ARC) 连接。如果装置可以在 HDMI 与光纤连接之间选择，请选择 HDMI，以启用消费电子产品控制 (CEC)。当 HDMI 音源处于活动状态时，状态 LED 指示灯将呈紫色。

**重要提示：**通过 HDMI 与本装置相连的电视、蓝光光盘播放机、游戏机或 DVD 播放机的音频输出必须在音源设置中设定为 PCM (双声道立体声)。

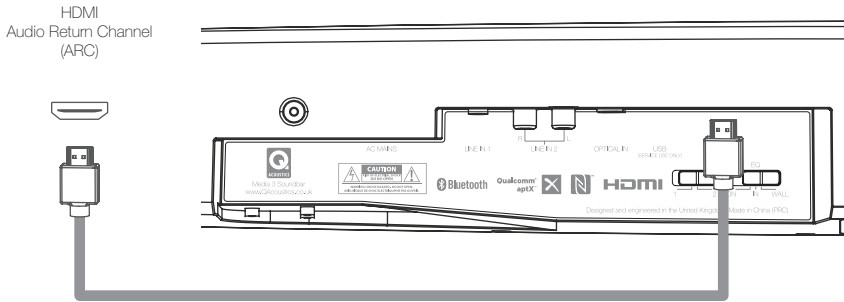

### c. 光纤输入

光纤输入用于连接电视或其他音源上的数字光纤输出。如果装置可以在数字或模拟连接之间选择，请选择数字连接以带来更优秀的音频质量。当数字音源处于活动状态时，状态 LED 指示灯将呈白色。

**重要提示：**通过数字光纤与本装置相连的电视、蓝光光盘播放机、游戏机或 DVD 播放机的音频输出必须在音源设置中设定为 PCM (双声道立体声)。与 CD 播放机的数字连接不需要专门设置。

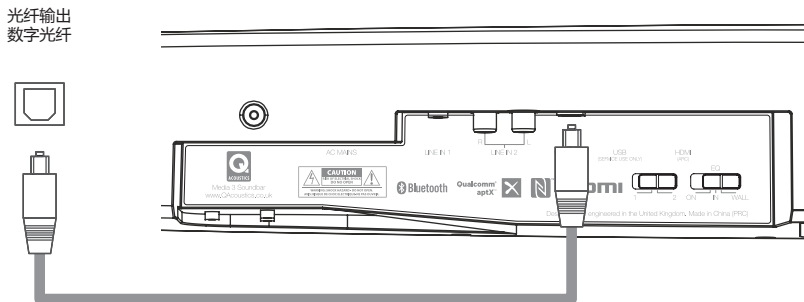

#### d. 模拟输入线路输入 1

本装置有两种可选的模拟音频连接：如果正在使用模拟输入，则状态 LED 指示灯将呈绿色。

3.5mm 输入插孔适用于通过 3.5mm 转接线连接到外部音源的耳机输出。

模拟输出  
耳机输出

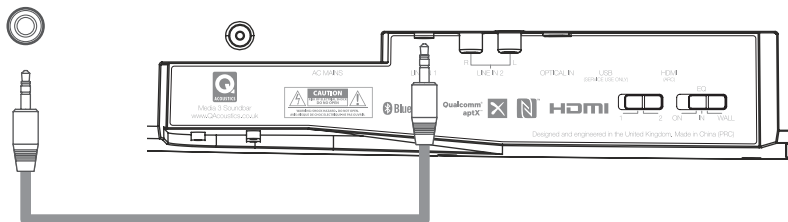

#### e. 模拟输入线路输入 2

使用唱机 RCA 线将电视或其他音源的 RCA 左右音频输出连接到线路输入 2 插孔。

AUDIO OUT  
Analogue

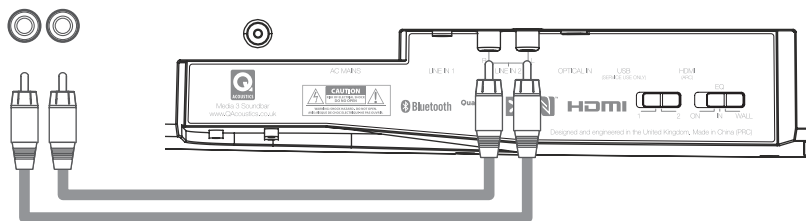

**重要提示：**将插头插入线路输入 1，线路输入 2 会关闭并且不会听到该音源的任何音频。

**重要提示：**将插头插入线路输入 1，线路输入 2 会关闭并且不会听到该音源的任何音频。

## f. 交流电源输入

通用电源连接器自动选择指定地区的交流电压。请连接到适用于您所在国家/地区的交流电源线（随附）。

**重要提示：**连接到后面板前，务必拔出交流电源线。

电源  
(地区标准电源线)

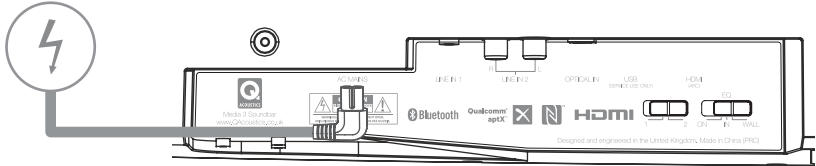

## g. USB 接口，仅供维修用

通用串行总线 (USB) 接口，仅供维修使用。此 USB 接口不提供 5V 电源，无法作服务更新之外的用途。

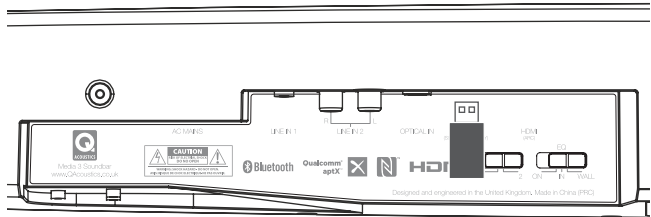

## 4. 遥控器

### a. 电源

按该按钮可以打开/关闭装置待机。

### b. 音源选择

按该按钮可以手动选择音频输入音源。状态 LED 指示灯会出现相应的颜色变化。

**重要提示：**如果使用了音源按钮，则装置会留在选择的音源，而禁用智能前置放大器 (IPA™) 自动音源选择。当装置进入待机状态后，IPA™ 功能会被重新启用。

### c. 调高/调低音量

按音量 + 可以调高音量。按音量 - 可以调低音量。

### d. 静音

按此按钮一次，使装置静音。状态 LED 指示灯会缓慢闪烁，指明正处于静音状态。再次按此按钮，解除装置静音。

**请注意：**长按静音键还可以让装置进入待机状态。

### e. 均衡器

短按均衡器按钮，打开或关闭 MovIQ™。如果黄色 LED 灯闪烁后常亮，表明 MovIQ™ 打开。

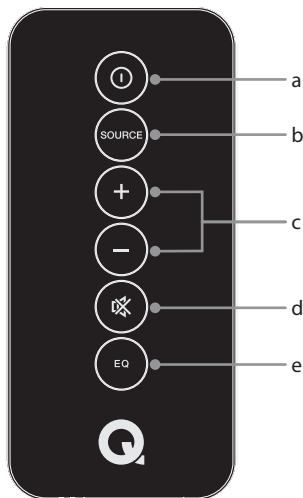

## 遥控器电池更换

**小心：**在更换遥控器中的锂电池时，请确保将更换电池按正确的极性插入。将电池的正极 (+) 相对托架面朝上放置，这样带有圆点和 (+) 的一面就会朝上。

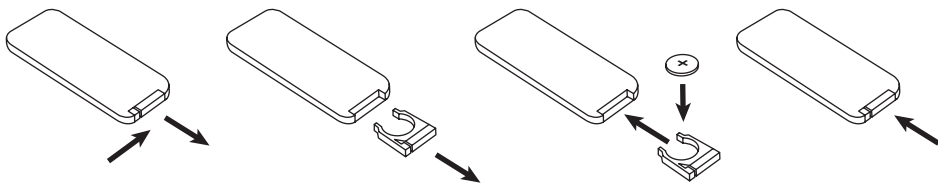

a. 朝电池插槽方向推动卡舌。

b. 将电池匣拉出。

c. 插入电池，并让“+”朝上。

d. 将电池匣推回遥控器中。

**小心：**如果未正确更换电池，则有爆炸危险。只能用类型相同或类似的电池 (CR2025) 进行更换

**警告：**不要将电池暴露在高温下，例如直射阳光、火或类似情况。根据当地法规处置废旧电池。

# 操作 Q Acoustics 装置

## 1. 电视柜上 / 电视柜中 / 墙上均衡器

您首先要为您的装置设置的是此均衡器开关。经过我们的声学专家调校，此装置可在室内表现出最普通三个一组音箱可呈现的最佳音质。

您只需后面板上的开关选择最适合您居住环境的布置方式，其他一切交给 Q Acoustics。

ON = 在电视柜上

IN = 在电视柜内

墙壁 = 壁挂式

## 2. 电源和待机

先关闭交流电源，后插入交流电源线。在完成后面板上的所有音频连接后，打开交流电源。扬声器会进入待机状态，状态 LED 指示灯将呈红色。

通过打开连接的音源，或者按顶部面板或红外遥控器上的待机按钮，退出待机状态。LED 指示灯的颜色会根据“音频源选择”规则变化。

如果没有检测到输入信号，装置会在 20 分钟后选择模拟输入，然后自动进入待机状态。

## 3. 智能前置放大器 (IPA™)

在正常工作情况下，IPA™ 会处于活动状态。

由于 Q Acoustics IPA™ 的设计方式，用户可轻松地发挥装置的全部功能。

IPA™ 会根据我们精心设计的智能矩阵自动开 / 关及自动选择音源。

## 4. 自动开 / 关

当连接到音频源时，本装置具有自动开机功能，并会在检测到有源音频信号连通时退出待机状态。

当音频信号在预定义的时间段内停止时，本装置会拥有自动关闭功能，并会进入待机模式。

比如，这会使装置更容易与您的电视集成，与您电视的待机控制器自动同步打开和关闭。

## 5. 自动开 / 关时间：

### 5.1. HDMI

- 打开时间由您电视的 CEC 响应时间决定，可能在 0-10 秒之间。
- 关闭时间由您电视的 CEC 响应时间决定，可能在 0-5 秒之间。

### 5.2. 光纤

- 当您音源的红色光纤信号灯亮起后，立即打开。
- 当您音源的红色光纤信号灯熄灭后，立即关闭。

**请注意：**某些电视在进入待机状态后仍会继续光纤输出。在此类情况下，本装置不会自动开机，因此必须使用待机控件。

### 5.3. 蓝牙

- 打开时间由您蓝牙装置的 AVRCP 响应时间决定；装置连接，且您按下“播放”后，1-5 秒后打开。
- 关闭时间由您蓝牙装置的 AVRCP 响应时间决定。您关闭蓝牙，或者断开装置后，1-3 秒后关闭。



#### 5.4. 线路输入 1/2

- 打开时间由音频信号等级决定；当信号等级为可听见时，1-3 秒后打开。
- 关闭时间由音频信号等级决定；当信号等级为不可听见时，20 分钟后关闭。

**请注意：**如果在音源仍在播放时，用户将本装置调为待机模式，则在音源被关闭之前，自动开机功能会被禁用。这样能够防止装置意外自动开机。

就线路输入 1/2 而言，信号必需处于可听见等级 20 分钟后，本装置的自动开机功能才可用。

### 6. 自动音源选择

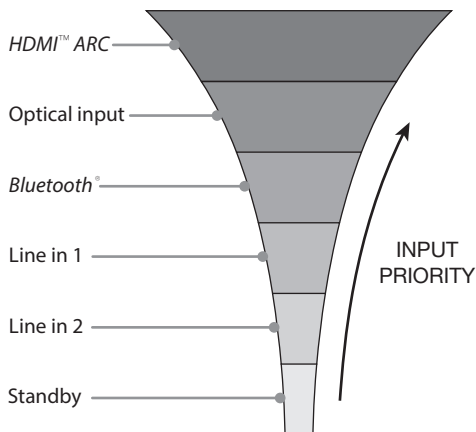

IPA™ 按照优先级清单连接音源。已连接并且已开始播放的 HDMI 音源具有最高优先级，接下来是光纤、蓝牙，最后才是模拟音源 1 和 2：

**重要提示：**IPA™ 可随时被用户便捷地用手动音源选择超控。按遥控器上的“音源选择”键，或者短按装置上的“待机”键。

装置进入待机模式后，IPA™ 会立即重新启用。

### 7. 低音源增益 (LSG™)

在全面测试过程中，我们发现许多厂家的设备的数字信号输出低于期望的满刻度 (FS)。为了让用户从 Q Acoustics 装置获得最佳的音响体验，我们添加了一个 LSG™ 开关。

LSG™ 开关在后面板上，有两种设置。

- 1 = 正常增益
- 2 = 光纤和 HDMI 音源增加 6dB 增益

您应首先用 LSG™ = 1 设置听

如果发现电视 / DVD 播放器 / 音乐源的信号等级很低，请选择 LSG™ = 2。

**请注意：**如果使用流转换器 / CD 播放器光纤输出，则无需 LSG™。Hi-Fi 音频设备会输出 FS 数字音频。如果在这种情况下使用 LSG™ = 2，音频会非常失真。

## 8. 音源音量控制

一开始音源会被设定为默认的音量。使用顶部面板或红外遥控器上的 VOL + 和 VOL - 按钮可以单独调节每种音源的音量。在调节后，IPA™ 会记住当前选定音源的新音量，并在每次重新选择该音源时恢复为该音量。

## 9. 蓝牙

### 9.1. 配对蓝牙设备

本装置在待机模式时可被发现，以实现自动开机。如果没有连接蓝牙设备，它还可以自动进入配对模式。要配对蓝牙音源，请执行以下操作：

1. 将本装置连接交流电源，并打开。
2. 确保在要配对的设备上启用了蓝牙。蓝牙控制元件一般在设备的“设置”或“连接”菜单内。
3. 现在，您应该可以在装置的可发现设备列表内看到“Q M3”。
4. 选择“Q M3”，然后您的设备将通过蓝牙进行配对和连接。
5. 在设备上的音乐播放器中，选择“Q M3”作为音频输出，然后按“播放”。除非已使用遥控器手动选择其他音源并超控 IPA™，或者更高优先级的音源处于启用状态，否则装置将切换到蓝牙输入，而 LED 指示灯将变成蓝色。

### 9.2. 用 NFC 与蓝牙设备配对

1. 将本装置连接交流电源，并打开。
2. 确保在设备设置中启用了蓝牙和 NFC。
3. 将 NFC 设备放在本装置顶部指定的位置。

**请注意：**您可能需要旋转设备以便 NFC 进行连接，因为不同设备中的 NFC 线圈位置会有所不同。有关正确的 NFC 操作，请查看您的设备说明书。

不同设备的成功进行 NFC 配对需要的距离可能不同。

4. 在建立 NFC 连接后，NFC 设备会自动在屏幕上显示。
5. 按照屏幕说明完成 NFC 配对。这通常需要选择才能实现 NFC 配对。
6. 您的设备现在将配对并通过蓝牙进行连接，当您在设备音乐播放器中按下“播放”时，它就可以像任何其他蓝牙音源一样使用。

**请注意：**尽管开始在连接的音源上播放歌曲会导致本装置切换到蓝牙，但在断开该音源连接之前，本装置将继续使用蓝牙音源。即使播放器已暂停，它也不会切换到更低优先级的音源。

**请注意：**只要已连接的设备首次发送了任何音频信号，包括警告、通知和按键操作，IPA™ 会切换到蓝牙。

**请注意：**在连接后，设备的音量和静音按键会用 AVRCP 控制本装置。您还会注意到，如果您切换断开蓝牙音源，当前播放的音频会暂停。

并非所有的蓝牙设备都兼容 AVRCP。

### 9.3. 超出范围

当连接的设备超出范围时，本装置会继续保留在蓝牙通道上。当设备回到范围内时，它会自动重新连接到本装置。在许多情况下，必须按设备上的“播放”才能恢复音频播放。即使超出范围，仍可使用“音源选择”键或者通过打开更高优先级的音源，更改本装置的音源。

**请注意：**如果蓝牙音源未在 20 分钟内回到范围内，则本装置将自动进入待机状态。

### 9.4. 配对多台蓝牙设备

本装置最多可以在配对列表中添加 8 台蓝牙设备。如果您与第 9 台设备配对，则第一台设备的详细信息将会丢失。

一旦装置与设备连接，它就会停止自动搜索其他要配对或连接的设备。要连接其他设备，您可以在设备上断开当前连接的音源，也可以按本装置后面板上的蓝牙配对按钮。

## 9.5. 退出待机状态

如果本装置在退出待机状态时其附近有已配对的设备，则它会自动开始连接该设备。在按设备上的播放键之前，它不会切换到蓝牙输入。

## 10. MovieQ™

MovieQ™ 是 Q Acoustics 的优选平衡器，让您获得最激动人心的电视和电影观看体验。

您可按遥控器上的平衡器按键轻松控制MovieQ™开关。LED灯会通过以下闪烁方式指示MovieQ™已开启：

黄色闪烁 2 次然后常亮 = MovieQ™ 开启

黄色闪烁 2 次然后熄灭 = MovieQ™ 关闭

## 11. 嘴唇同步

本装置具备 HDMI 和光纤输入嘴唇同步功能。它支持让音频最多延迟 50 毫秒，以与画面同步。当处于嘴唇同步模式时，可使用音量提高及降低键以 10 毫米为单位调节嘴唇同步。

双击本装置后面板上的蓝牙配对按键即可进入嘴唇同步模式。

接着，嘴唇同步时间可被调节，并以以下闪烁模式显示。LED指示灯会保持当前选中音源的颜色：

0 毫秒 = 2 次闪烁

10 毫秒 = 4 次闪烁

20 毫秒 = 6 次闪烁

30 毫秒 = 8 次闪烁

40 毫秒 = 10 次闪烁

50 毫秒 = 12 次闪烁

如 30 秒内未按其他按键，则本装置会退出嘴唇同步模式，并返回正常工作状态。您只需设置嘴唇同步模式一次，因为本装置会分别为 HDMI 和光纤音源记住延迟时间。

## 有线 / 卫星遥控器

本 Q Acoustics 系统能够轻松加入您的家庭娱乐系统，这是因为它可以通过任何可编程遥控器进行控制。这可能包括卫星或有线系统的遥控器，只要它具有穿通功能即可。穿通功能是一个常见术语，意思是能够对遥控器编程，以便同时向电视和 AV 前置放大器/处理器发送红外代码。要使用穿通功能，您通常首先要选择支持该功能的电视，以及 AV 前置放大器/处理器。

本装置对 AV 前置放大器/处理器使用 PHILIPS RC5 协议。用 PHILIPS AV 代码对遥控器编程能够实现您对装置的音量控制和静音。在某些情况下，您还可以通过 ◀▶ ◀ 和 ▶ 等按钮来控制待机和音源选择。

制造商通常都会为自己的遥控器提供多种 PHILIPS 代码选项。我们建议您在遥控器上尝试 PHILIPS 代码列表中的每个代码，直到找到能够在本装置上正常使用的代码。通过按调高/调低音量按钮可以轻松判断代码是否适用。

我们不敢保证本装置能够与您的特定遥控器配合使用，因为它所发送的红外代码并不受我们的控制；但是，凭借对常用 PHILIPS 标准的支持，我们希望能够让您所选择的遥控器来控制自己的设备变得尽可能的简单。

下面介绍了可以设置的两种典型可编程遥控器。

### 类型 1(卫星遥控器)

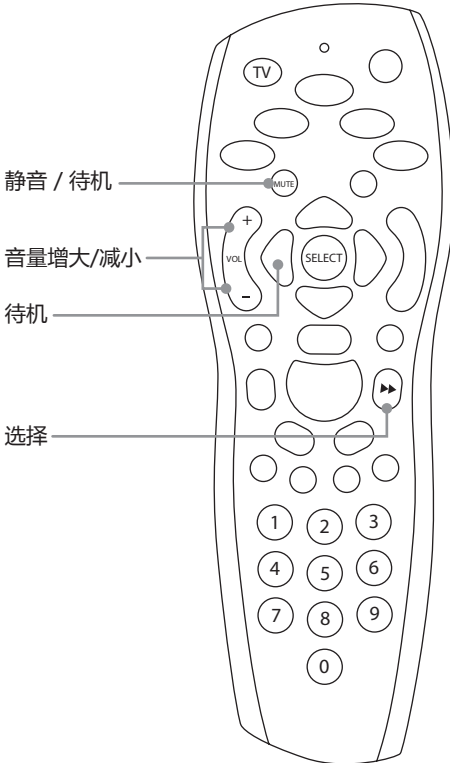

- 按“TV”按钮（遥控器左上角）。
- 让遥控器不要指向接收器，然后按住“SELECT + 0”。
- 遥控器的 LED 指示灯将呈红色闪烁两次。
- 输入“1217”。遥控器的 LED 指示灯将呈红色闪烁两次，以确认正确的代码。
- 然后按住“SELECT + 1”。
- 遥控器的 LED 指示灯将呈红色闪烁两次。
- 按 TV，然后您的遥控器便可以实现

如下的控制功能

按钮	功能
音量 +	音量增大
音量 -	音量减小
静音 (短按)	静音
◀ 或 静音 (长按)	待机
▶▶	选择

## 类型 2 有线 遥控器

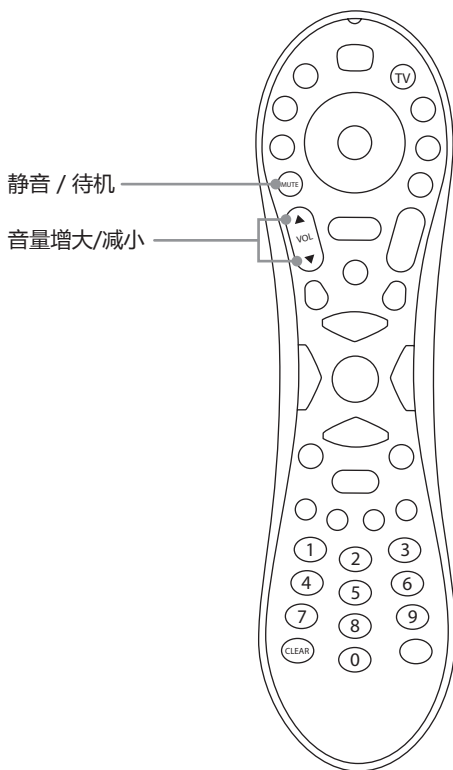

- 按“TV”按钮（遥控器右上角）。
- 让遥控器不要指向接收器，按住“Clear + Vol ▲”。
- 遥控器的 LED 指示灯将呈绿色闪烁两次。
- 输入“1247”。遥控器的 LED 指示灯将呈绿色闪烁两次，以确认正确的代码。
- 按 TV，然后您的遥控器便可以实现

如下的控制功能：

按钮	功能
音量 ▲	音量增大
音量 ▼	音量减小
静音 (短按)	静音
静音 (长按)	待机

## 规格

<b>产品</b>	M3
<b>类型</b>	流线型蓝牙家庭影院音箱
<b>放大器</b>	
RMS 输出功率	80W (2 x 20W + 40W)
总谐波失真 ( 额定功率 ) THD	<1.00%
频率响应 ±0.5dB	20Hz – 20kHz
信噪比 ( A Weighting )	-85dB
电源	100~240V – 50~60Hz – 100W
<b>音质</b>	
中高	BMR 58mm x 58mm
低音	DVC 100mm x 150mm
分频点	340Hz
系统频率响应 +3/-6 dB	待定
<b>电源</b>	
深度待机	<0.5W
待机 ( 网络连通 )	<2.0W
空闲	11.0W
<b>连接</b>	
光纤 DAC	1 x 24-位 48kHz Toslink
蓝牙	V4.1 II 级
编解码器	aptX, AAC, MP3, SBC
RCA 唱机最大灵敏度	2.10Vrms
3.5mm 大灵敏度	1.10Vrms
<b>重量与尺寸</b>	
高度	90mm
宽度	1000mm
深度	127mm
不带包装重量	4.0kg
<b>主要功能</b>	
IPA™	✓
MoviEQ™	✓
LSG™	✓
嘴唇同步	✓
NFC	✓
HDMI ARC	✓
CEC	✓
蓝牙	✓
AptX®	✓
AVRCP	✓
DAC	✓
BMR	✓
DVC	✓
重低音输出	
动态低音	✓

## 保修

Q Acoustics Media产品自购买之日起享受1年材料和工艺缺陷的保修服务。在保修期内，Q Acoustics 将按照规定，在公司或指定分销商代理商处检查产品后，再为您修理或更换任何有问题的产品。

误用和正常损耗不在保修范围内。

需要维修的商品应首先退回当地经销商处。如果无法退回商品，请联系当地 Q Acoustics 或特约分销商，以确定正确的保修程序。如果可能，请使用原包装将产品退回，因为在送往维修中心途中所出现的损坏将不在保修范围内。保修不会以任何方式影响您的法定权利。

您可以通过在 [qacoustics.co.uk/register](http://qacoustics.co.uk/register) 上登记您的产品，将保修期延长到 2 年。

关于其他国家的服务信息，请联系：info@qacoustics.co.uk

Q ACOUSTICS  
Armour Home Electronics Ltd.  
Stortford Hall Industrial Park  
Bishops Stortford, Herts, UK  
CM23 5GZ



Bluetooth®文字商标和徽标是 Bluetooth SIG, Inc. 所有的注册商标，Armour Home Electronics Ltd. 所使用的任何这些标志均已获得授权。



aptX® 标志和 aptX 徽标是 CSR plc 或其集团公司之一的商标，并且可能已在一个或多个管辖区内注册。其他商标和商标名为其各自所有者所有。



HDMI 和 HDMI High-Definition Multimedia Interface, 和 HDMI 标志是 HDMI Licensing LLC 在美国和其他国家的商标或注册商标。



N 标志徽标是 NFC Forum Inc. 的注册商标。

我们的政策之一是持续的产品改进。  
我们保留更改设计和规格的权利，恕不另行通知。  
本文档包含的信息如有更改，恕不另行通知。



**ACOUSTICS**

QACOUSTICS.CO.UK